

PANTUM

WWW.PANTUM.COM

Pantum M6200/M6500/M6550 Series

Pantum M6600 Series

Stampante multifunzione laser monocromatica



Si raccomanda di leggere attentamente la presente Guida prima di utilizzare la stampante.

Prefazione

Benvenuti nei prodotti della serie Pantum!

Siamo veramente lieti della vostra decisione di utilizzare i prodotti della serie Pantum.

Nell'interesse del cliente, si consiglia di leggere attentamente quanto segue.

Per maggiori informazioni, visita il nostro sito ufficiale (www.pantum.com).

Avviso legale

Marchio

Pantum e il logo Pantum sono marchi registrati di Zhuhai Pantum Electronics Co., Ltd.

Microsoft®, Windows®, Windows Server® e Windows Vista® sono marchi registrati di Microsoft Corporation negli Stati Uniti e in altri Paesi/regioni.

Apple, AirPrint, Mac, and macOS are trademarks of Apple Inc., registered in the U.S. and other countries. Use of the Works with Apple badge means that an accessory has been designed to work specifically with the technology identified in the badge and has been certified by the developer to meet Apple performance standards.

The Mopria™ word mark and the Mopria™ Logo are registered and/or unregistered trademarks of Mopria Alliance, Inc. in the United States and other countries. Unauthorized use is strictly prohibited.

I nomi dei prodotti software citati nella presente Guida per l'utente appartengono alle rispettive aziende proprietarie secondo il corrispondente accordo di licenza e i riferimenti a essi sono intesi solo come istruzioni.

Tutti gli altri nomi di prodotti e di marchi qui citati possono essere marchi registrati, marchi commerciali o marchi di assistenza dei rispettivi proprietari e i riferimenti a essi sono intesi solo come istruzioni.

Copyright

Il copyright di questa Guida per l'utente è di Zhuhai Pantum Electronics Co., Ltd.

Sono vietate la copia, la traduzione, la modifica e la trasmissione della presente Guida per l'utente, con qualunque mezzo e in qualunque forma, senza il previo consenso scritto di Zhuhai Pantum Electronics Co., Ltd.

Versione: V2.6

Liberatoria

Per offrire una migliore esperienza all'utente, Zhuhai Pantum Electronics Co., Ltd. si riserva il diritto di apportare modifiche alla presente Guida per l'utente. Le informazioni contenute nella presente sono soggette a modifica senza preavviso.

Gli eventuali danni originati dalla mancata osservanza delle indicazioni riportate nella Guida sono di responsabilità degli utenti. Peraltro, fatta salva la garanzia esplicita riportata nel manuale di manutenzione del prodotto o nel contratto di assistenza, Zhuhai Pantum Electronics Co., Ltd. non propone alcuna garanzia espressa o implicita neppure per quanto riguarda la presente Guida per l'utente (incluse la composizione e le parole).

L'uso di questo prodotto per copiare, stampare, sottoporre a scansione determinati documenti o immagini oppure effettuare operazioni di altro tipo può essere vietato dalle leggi locali.

In caso di dubbi in merito alla legalità dell'utilizzo di questo prodotto per determinati documenti o immagini, contattare prima il proprio consulente legale.

Il prodotto può essere utilizzato in modo sicuro esclusivamente nelle aree non tropicali situate a non più di 2000 metri sopra il livello del mare.

Precauzioni di sicurezza

Scollegare l'alimentazione elettrica

Il prodotto deve essere posizionato vicino o in posizione facilmente accessibile alle prese di corrente, in modo da consentire una facile disconnessione dell'alimentazione!

Sicurezza del laser

La radiazione laser è nociva per l'organismo umano. Poiché le componenti laser sono completamente sigillate all'interno della stampante, la radiazione laser non può uscire. Per evitare radiazioni laser, non smontare la stampante in modo trascurato.

La stampante è conforme alle disposizioni per i prodotti laser di classe 1 in base allo standard CFR.



La stampante dispone di un diodo laser di classe III b, che non consente fuoriuscite di radiazioni laser tra i componenti.

Ai componenti laser all'interno della stampante è applicata la seguente etichetta:



Rigenerazione e riciclaggio

Per proteggere l'ambiente, la nostra società ha stabilito un sistema di recupero e riciclo dei prodotti di scarto. I riferimenti per il recupero dei prodotti sono presenti sul sito web ufficiale di Pantum

www.pantum.com.

Avvertenza di sicurezza

Prendere nota delle seguenti avvertenze di sicurezza prima di utilizzare la stampante.

Avvertenza



All'interno della stampante è presente un elettrodo ad alta tensione. Prima di pulire la stampante, verificare che sia spenta.

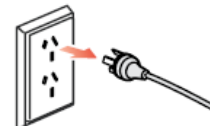

Collegare e scollegare la spina del cavo di alimentazione con le mani bagnate può causare fulminazioni.



L'unità fusore è molto calda durante e dopo la stampa. Toccando l'unità fusore (la zona ombreggiata indicata in figura) può causare gravi ustioni.

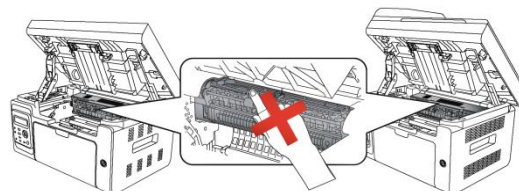

Sull'unità fusore è presente un'etichetta di avvertimento di alta temperatura. Non rimuovere o danneggiare tale etichetta.

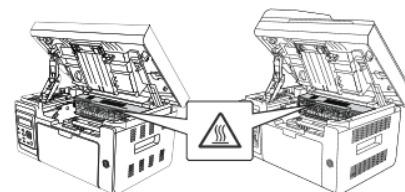

Precauzioni

Precauzioni prima dell'utilizzo della stampante:

1. Leggere e comprendere tutte le istruzioni.
2. Familiarizzare con i principi di base associati alla gestione delle apparecchiature elettriche.
3. Rispettare tutti gli avvertimenti e le istruzioni indicati sulle apparecchiature o specificati nel manuale in dotazione.
4. Se le istruzioni di funzionamento sono in conflitto con le informazioni di sicurezza, prevalgono queste ultime; l'utente potrebbe aver interpretato in maniera errata le istruzioni operative. Qualora non fosse possibile risolvere i conflitti, contattare l'hotline di servizio clienti o un addetto per ricevere assistenza.
5. Prima di pulire l'apparecchiatura, rimuovere il cavo di alimentazione dalla presa di alimentazione CA. Non utilizzare detergenti liquidi o spray.
6. Assicurarsi che l'apparecchiatura sia collocata su una superficie di lavoro stabile al fine di evitare danni gravi causati dalla caduta del dispositivo.
7. Non collocare l'apparecchiatura accanto a radiatori, condizionatori d'aria o tubi di aerazione.
8. Non posare oggetti sul cavo di alimentazione. Evitare di posizionare l'apparecchiatura in luoghi in cui il cavo di alimentazione possa essere calpestato.
9. Le prese e i cavi di prolunga non devono essere sovraccaricati per evitare di compromettere le prestazioni e di causare un incendio o scosse elettriche.
10. Evitare che animali domestici danneggino con i denti il cavo di alimentazione CA o il cavo di interfaccia del computer.
11. Non perforare il vano dell'apparecchiatura con oggetti appuntiti, in modo da evitare il contatto con il dispositivo ad alta tensione, che potrebbe causare incendi o scosse elettriche. Prestare attenzione a non rovesciare liquidi sull'apparecchiatura.
12. Non smontare l'apparecchiatura per evitare rischi di scosse elettriche. Le riparazioni devono essere eseguite soltanto da personale addetto alla manutenzione professionale. L'apertura o la rimozione del coperchio può provocare scosse elettriche o altri pericoli. Montaggio e smontaggio scorretti possono causare scosse elettriche durante gli utilizzi successivi.
13. Qualora si verifichi una delle seguenti situazioni, scollegare l'apparecchiatura dal computer e rimuovere il cavo di alimentazione dalla presa a muro CA, quindi contattare un membro qualificato del personale di assistenza addetto alla manutenzione:
 - si è rovesciato del liquido all'interno dell'apparecchiatura;
 - l'apparecchiatura è stata esposta alla pioggia o all'acqua;
 - l'apparecchiatura è caduta o il coperchio è danneggiato;
 - si sono verificati cambiamenti significativi nelle prestazioni dell'apparecchiatura.
14. Regolare unicamente i controlli indicati nelle istruzioni. Un'errata regolazione degli altri controlli può causare danni e la loro correzione può richiedere più tempo al personale professionale addetto alla manutenzione.
15. Non utilizzare l'apparecchiatura durante un temporale per evitare il rischio di scosse elettriche. Se possibile, scollegare il cavo di alimentazione CA durante il temporale.
16. Nello stampare diverse pagine multiple, la superficie del vassoio può diventare molto calda. Prestare attenzione a non toccare la superficie e tenere i bambini lontano da essa.
17. Il cavo segnale del dispositivo collegato alla stampante non può essere collegato all'aperto.

-
18. In caso di uso prolungato o di stampa di grandi quantità di documenti in un luogo poco aerato, assicurarsi di aerare opportunamente la stanza.
19. Quando è in standby e non riceve richieste da un certo periodo di tempo (circa 1 minuto), il prodotto avvia automaticamente la modalità di risparmio energetico (sospensione); può raggiungere un consumo energetico pari a zero solo se non è stato collegato ad alimentatori esterni.
20. Essendo un'apparecchiatura di classe 1, il prodotto deve essere collegato a una presa di alimentazione con messa a terra di protezione durante l'utilizzo.
21. In fase di consegna, il prodotto deve essere posizionato secondo i segni di spedizione sulla scatola dell'imballo.
22. Il prodotto è un'apparecchiatura del tipo a bassa tensione. Se si utilizza il prodotto al di sotto dell'intervallo di tensione specificato, fare riferimento alle precauzioni relative al prodotto o chiamare il Centro di assistenza post-vendita Pantum, se il toner si stacca dal materiale stampato o se l'apparecchiatura è lenta all'avvio.
23. Questo prodotto è venduto come macchina completa. I consumatori possono rivolgersi al Centro di assistenza post-vendita Pantum per acquistare i componenti necessari. Se il prodotto venduto non è conforme all'elenco della confezione, rivolgersi al Centro di assistenza post-vendita Pantum per la risoluzione del problema.
24. Installare il prodotto in un luogo con temperatura compresa tra 10 °C e 32,5 °C e umidità relativa compresa tra il 20% e l'80%.
25. Per ragioni di sicurezza e altri motivi la stampante può passare alla stampa intermittente dopo una certa quantità di stampa continua.
26. Questo dispositivo è conforme alla Parte 15 delle Regole FCC e ai trasmettitori/ricevitori esenti da licenza che aderiscono all'esenzione di Innovazione, Scienza e Sviluppo Economico RSS Canadesi Esenti da Licenza. Il funzionamento è soggetto alle seguenti due condizioni:
- (1) Il dispositivo non deve causare interferenze dannose, e
 - (2) Il dispositivo deve accettare qualsiasi interferenza ricevuta, incluse le interferenze che potrebbero comprometterne il funzionamento.
27. Dichiarazione sull'esposizione alle radiazioni:
- Questa apparecchiatura è conforme ai limiti di esposizione alle radiazioni Canada e FCC stabiliti per ambienti non controllati.
- Questo apparecchio deve essere installato e utilizzato con una distanza minima di 20 cm tra il radiatore e il corpo.
- Questo trasmettitore non deve essere co-ubicato o funzionare insieme ad altre antenne o trasmettitori.
28. Attenzione: Cambiamenti o modifiche a questa unità non espressamente approvati dal responsabile della conformità potrebbero invalidare le autorizzazioni dell'utente ad utilizzare l'apparecchiatura.
29. Conservare questa Guida per l'utente correttamente.

Informazioni sulle normative



Questo simbolo indica che, al termine della vita utile, il prodotto non dovrà essere smaltito insieme ai rifiuti domestici. Occorre invece smaltire l'attrezzatura in un punto di raccolta per il riciclaggio dei rifiuti di apparecchiature elettriche ed elettroniche. Rif.: Direttiva UE 2002/96/CE sui rifiuti relativi alle apparecchiature elettriche ed elettroniche (RAEE). Per ulteriori informazioni, contattare il distributore o il fornitore.



Prodotto destinato al solo uso domestico.



Conformità con le direttive della Comunità europea (CE)

Questo prodotto è conforme ai requisiti di protezione delle direttive CE 2014/30/EU e 2014/35/EU circa l'approssimazione e l'armonizzazione delle legislazioni degli Stati membri relative alla compatibilità elettromagnetica e di sicurezza delle apparecchiature elettriche destinate all'uso entro determinati limiti di tensione.

Direttiva sulle apparecchiature radio 2014/53/UE solo per i modelli che terminano con il suffisso "W".

Il produttore di questo prodotto è: Zhuhai Pantum Electronics Co., Ltd., Building 02, 06 e 08, No.888 Viale Shengping, Città di Pingsha, Città di Zhuhai, Provincia di Guangdong, 519000 RP Cinese.

Una dichiarazione di conformità ai requisiti delle direttive è disponibile su richiesta presso il rappresentante autorizzato.

Questo prodotto soddisfa i limiti di Classe B delle norme EN 55032 / EN 55035 e i requisiti di sicurezza della norma EN 62368-1.



Questa stampante è pienamente conforme alla direttiva ROHS 2009/95/CE e ai requisiti della direttiva 2011/65/UE aggiornata per l'uso di determinate sostanze pericolose e tossiche.

SVHC (Substances of Very High Concern) content stated in REACH Regulation: Battery built in the equipment with faxing feature contains SVHC including: 1,2-dimethoxyethane; ethylene glycol dimethyl ether (EGDME) with concentration of 0.707%.

Indice

1. Prima di utilizzare la stampante	1
1.1. Presentazione dei modelli.....	1
1.2. Accessori in dotazione.....	2
1.3. Panoramica del prodotto.....	3
1.4. Cartuccia toner laser.....	6
1.5. Cartuccia del toner laser a riempimento facilitato.....	7
1.5.1 Struttura della cartuccia del toner laser a riempimento facilitato	7
1.5.2. Operazioni di riempimento della cartuccia toner laser a riempimento facilitato.....	8
1.6. Pannello di controllo	9
2. Carta e supporti di stampa.....	12
2.1. Specifiche della carta.....	12
2.2. Carta speciale.....	13
2.3. Area non stampabile e area non scansionabile.....	14
2.4. Caricamento della carta.....	14
2.5. Procedura di utilizzo di carta e manoscritti	16
2.5.1. Scansione con tablet	16
2.5.2. Scansione con alimentazione automatica documenti (ADF)	18
3. L'installazione e la disinstallazione del driver.....	19
3.1. Impostazione del driver.....	19
3.1.1. Installazione a un click(Per Windows e macOS)	19
3.1.2. Altri metodi di configurazione	33
3.2. Disinstallare il driver.....	47
3.2.1. Metodo per disinstallare il driver in Windows.....	47
3.2.2. Metodo per disinstallare il driver in macOS	47
4. Impostazione per rete cablata (per modelli di stampante che supportano la stampa tramite rete cablata)	48
4.1. Installazione della stampante in rete	48
4.2. Controllo della stampante in rete	48
4.2.1. Visualizzazione o modifica delle impostazioni di rete	48
4.2.2. Impostazione o modifica della password di accesso al server web.....	49
4.2.3. Impostazione del protocollo SNMP	49
5. Configurazione di rete senza fili (adeguato per il modello con Wi-Fi).....	50
5.1. Modalità di struttura di base.....	50
5.1.1. Strumento di configurazione della rete wireless	51
5.1.2. Configurazione Wi-Fi Protected Setup (WPS).....	55
5.1.3. Come disattivare la rete Wi-Fi collegato	56
5.2. Modalità hot-spot Wi-Fi.....	56

5.2.1. Preparazione in anticipo	56
5.2.2. Connessione accesso Wi-Fi	56
5.2.3. Configurazione hotspot Wi-Fi	56
5.3. Domande frequenti nella configurazione di rete wireless	57
6. Pantum Mobile Print/Scan/Fax(solo per i modelli con funzione Wi-Fi)	58
6.1. Software applicativo "Print Pantum"	58
6.1.1. Sistemi operativi supportati	58
6.1.2. Come scaricare il software applicativo di stampa Pantum	58
6.1.3. Come utilizzare l'app stampa Pantum	58
6.2. Stampa rimovibile Mopria	62
6.2.1. Sistemi operativi e software applicativi supportati dalla stampa mobile Mopria	62
6.2.2. Come scaricare Mopria Print Service	62
6.2.3. Preparazione in anticipo	62
6.2.4. Come usare la stampa mobile Mopria	62
6.3. Stampa rimovibile AirPrint	63
6.3.1. Sistema operativo compatibile con AirPrint stampa rimovibile	63
6.3.2. Preparazione in anticipo	63
6.3.3. Come usare la stampa mobile AirPrint	63
7. Impostazioni generali	64
7.1. Impostazioni di sistema	64
7.1.1. Impostazione di risparmio toner	64
7.1.2. Impostazione della lingua	65
7.1.3. Ripristino delle impostazioni di fabbrica	66
7.1.4. Impostazione della modalità sospensione	67
7.1.5. Spegnimento automatico	68
7.2. Impostazioni di rete	69
7.3. Informazioni di rete	70
7.4. Rapporto informativo	71
8. Stampa	72
8.1. Funzione di stampa	72
8.2. Apertura del documento Guida	73
8.3. Stampa fronte/retro	74
8.4. Annulla processo di stampa	77
8.5. Stampa per sistemi macOS	77
9. Copia	83
9.1. Funzione di copia	83
9.2. Come copiare	83
9.3. Annullare Copia	83
9.4. Impostazioni di copia normale	84

9.4.1. Qualità dell'immagine	84
9.4.2. Luminosità	84
9.4.3. Zoom	85
9.4.4. Più pagine in una pagina	85
9.4.5. Clone	86
9.4.6. Poster	86
9.4.7. Collazione	87
9.4.8. Copia a due facciate manuale	87
9.4.9. Impostazioni della carta	88
9.5. Impostazioni di Copia della carta d'identità.....	88
9.5.1. Modi della disposizione	88
9.5.2. Luminosità	89
9.5.3. Impostazioni della carta.....	89
9.6. Impostazioni di Copia delle note.....	89
9.6.1. Luminosità	89
9.6.2. Impostazioni della carta.....	89
10. Scansione	90
10.1. Push Scan	90
10.1.1. Operazioni per Push Scan con tablet.....	90
10.1.2. Operazioni per Push Scan con l'alimentazione automatica documenti (ADF)	91
10.1.3. Scansione a pagina singola.....	91
10.1.4. Unisci scansione.....	91
10.1.5. Funzioni di scansione supplementari	93
10.2. Pull Scan.....	97
10.2.1. Applicazione Pantum Scan.....	97
10.2.2. Driver di scansione TWAIN	98
10.2.3. Driver di scansione WIA	100
10.2.4. Annulla processo di scansione	104
10.3. Scansione per sistemi macOS.....	105
10.3.1. Scansione ICA.....	105
10.3.2. Scansione TWAIN	109
11. Fax.....	110
11.1. Connessione dei dispositivi	110
11.2. Impostazioni fax.....	110
11.3. Funzioni fax	113
11.3.1. Invia fax	113
11.3.2. Ricezione fax	117
11.3.3. Funzioni di scansione supplementari	118
11.4. Contatti	125

11.5. Annulla fax	125
11.6. Software Pantum PC-Fax	126
11.6.1. Apri con	126
11.6.2. Invio di un fax con PC-Fax	127
11.6.3. Impostazioni di base per PC-Fax	128
11.6.4. Funzioni supplementari per l'invio di un fax con PC-Fax.....	129
12. Manutenzione ordinaria	131
12.1. Pulizia della stampante.....	131
12.2. Manutenzione della cartuccia del toner laser	134
12.2.1. Uso e manutenzione della cartuccia del toner laser.....	134
12.2.2. Durata della cartuccia toner laser.....	134
12.2.3. Sostituzione della cartuccia toner laser	135
13. Risoluzione dei problemi.....	138
13.1. Eliminazione della carta inceppata	138
13.2. Messaggio di errore	141
13.3. Risoluzione dei problemi comuni	142
13.3.1. Problemi comuni.....	142
13.3.2. Difetti nell'immagine.....	144
14. Struttura del menu	148
15. Specifiche del prodotto	149
15.1. Panoramica delle specifiche	149
15.2. Specifiche di stampa.....	150
15.3. Specifiche della copia	150
15.4. Specifiche di scansione	150
15.5. Specifiche fax (solo per modelli M6600 Series).....	151





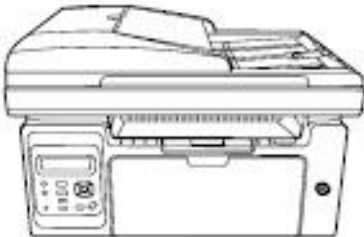
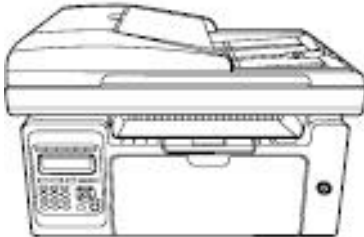

1. Prima di utilizzare la stampante

1.1. Presentazione dei modelli

Questo prodotto dispone delle seguenti configurazioni.

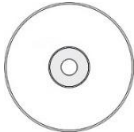
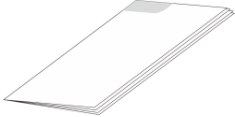
Nome serie	M6200/M6500 Series	
Immagine		
Funzioni base	Stampa, copia, scansione	
Modelli base	Modello USB, Modello NET, Modello Wi-Fi	
Specifiche di base	<ul style="list-style-type: none">• La velocità massima di stampa su carta A4 è di 20/22 ppm e su carta da lettere è di 21/23 ppm.• La capienza massima del vassoio di alimentazione è di 150 pagine e la capienza massima del vassoio di uscita è di 100 pagine• Supporta la scansione full-color• Supporta la funzione di scansione a e-mail	
Nome della serie	M6550 Series	M6600 Series
Immagine		
Funzioni base	Stampa, copia, scansione, fax	
Modelli base	Modello USB, Modello NET, Modello Wi-Fi	
Specifiche di base	<ul style="list-style-type: none">• La velocità massima di stampa su carta A4 è di 22 ppm e su carta da lettere è di 23 ppm.• Supporto della scansione per alimentazione automatica documenti.• La capienza massima del vassoio di alimentazione è di 150 pagine e la capienza massima del vassoio di uscita è di 100 pagine.• Supporta la scansione full-color.• Supporta la funzione di scansione a e-mail.• Supporto della funzione fax (solo M6600 series)	

1.2. Accessori in dotazione

Nome	
Cavo di interfaccia USB	
Cavo di alimentazione	
CD-ROM	
Guida di impostazione rapida	
Garanzia Pantum	
Telefono	
Cavo telefonico	
Cavo a spirale	

 **Nota:** • La garanzia Pantum può non essere allegata in alcune regioni.
• I modelli M6600 Series sono forniti con telefono, cavo telefonico e cavo a spirale in alcuni Paesi.
• Il controllo volume non è disponibile con il telefono

1.3. Panoramica del prodotto

| Vista laterale (1)

N. M6200/M6500 Series



1 Coperchio

2 Raccoglitore di uscita

3 Pannello di controllo

N. M6550/M6600 Series

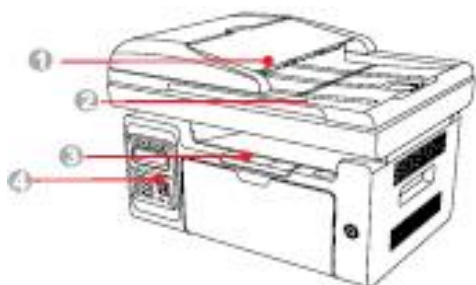

1 Alimentazione automatica dei documenti

2 Coperchio

3 Raccoglitore di uscita

4 Pannello di controllo

| Vista laterale (2)

N. M6200/M6500 Series

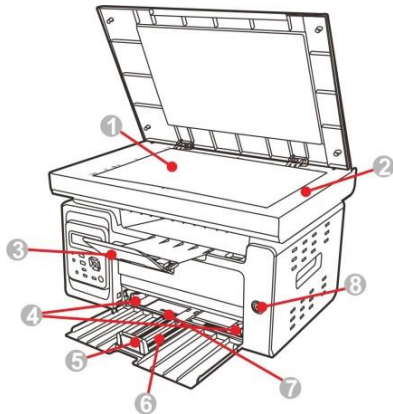

-
- | | |
|---|---|
| 1 | Piano di vetro |
| 2 | Piattaforma di scansione |
| 3 | Vassoio di uscita |
| 4 | Deflettore per l'avanzamento automatico della carta |
| 5 | Blocco della carta |
| 6 | Vassoio di alimentazione |
| 7 | Vassoio di alimentazione automatico |
| 8 | Interruttore di potenza |
-

N. M6550/M6600 Series

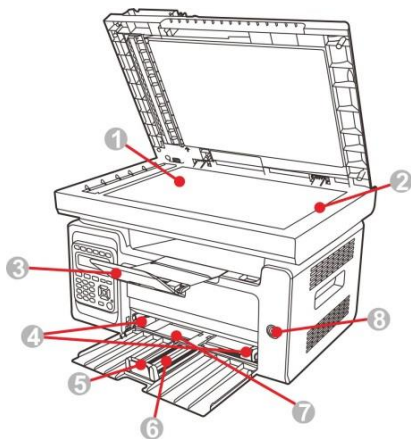

-
- | | |
|---|---|
| 1 | Piano di vetro |
| 2 | Piattaforma di scansione |
| 3 | Vassoio di uscita |
| 4 | Deflettore per l'avanzamento automatico della carta |
-

5	Blocco della carta
6	Vassoio di alimentazione
7	Vassoio di alimentazione automatico
8	Interruttore di potenza

-  **Nota:** • L'interruttore di potenza della stampante si divide in due tipi: "il tipo con lo schermo che si tocca" e il "tipo che si blocca da solo". L'aspetto attuale della stampante acquistata prevarrà.
- L'interruttore di potenza del "tipo con lo schermo che si tocca" della stampante ha solo una modalità, e può essere resettata premendo per poco tempo.
 - 1) ACCENSIONE: premere brevemente l'interruttore di potenza nello stato DI SPEGNIMENTO per accendere l'alimentazione di potenza della stampante.
 - 2) SPEGNIMENTO: premere a lungo l'interruttore di alimentazione per circa 3s nello stato di ACCENSIONE per spegnere l'alimentazione di potenza della stampante.
 - L'interruttore di potenza del "tipo che si blocca da solo" della stampante ha due modalità: bloccare e disconnettere.
 - 1) ACCENSIONE: premere brevemente l'interruttore di potenza nello stato DI SPEGNIMENTO per accendere l'alimentazione di potenza della stampante.
 - 2) SPEGNIMENTO: premere per poco tempo l'interruttore di potenza nello stato di ACCENSIONE per spegnere l'alimentazione di potenza della stampante.

| Vista posterior

N. M6200/M6500 Series

Diagramma

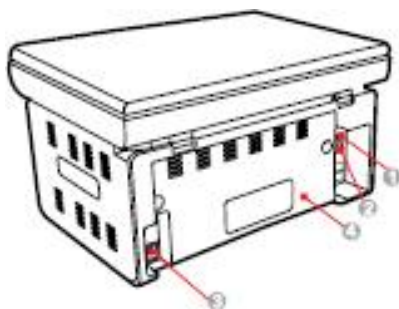

1	Interfaccia USB
2	Interfaccia di rete
3	Interfaccia di alimentazione
4	Coperchio posteriore

N. M6550/M6600 Series

Diagramma



1	Interfaccia USB
2	Interfaccia di rete
3	Interfaccia di espansione (solo per modelli M6600 Series)
4	Interfaccia cavo telefonico (solo per modelli M6600 Series)
5	Coperchio posteriore
6	Interfaccia di alimentazione

 **Nota:** • La mappa schematica può variare leggermente a seconda dei differenti modelli e funzioni.

1.4. Cartuccia toner laser

| Durata della cartuccia toner laser

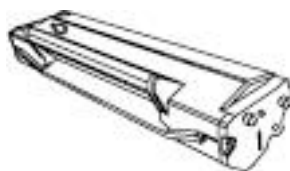

Tipo	Volume di stampa medio
Cartuccia toner laser con capacità standard	Circa 1600 pagine (Dati basati sullo standard ISO/IEC 19752)

 **Nota:** • Il modello potrebbe essere soggetto a migliorie senza preavviso.
• La capacità dei materiali di consumo può variare a seconda delle diverse modalità di utilizzo.
• Si sconsiglia di utilizzare materiali di consumo diversi da quelli originali Pantum.
• Gli eventuali danni causati dall'uso di materiali di consumo non originali Pantum non sono coperti dalla garanzia.







1.5. Cartuccia del toner laser a riempimento facilitato

1.5.1 Struttura della cartuccia del toner laser a riempimento facilitato

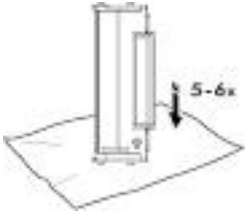

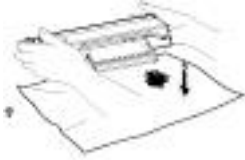
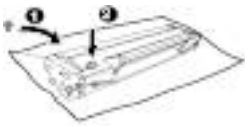
N.	Nome
1	Apertura toner di scarto
2	Apertura di riempimento toner
3	Contenitore toner di scarto
4	Contenitore toner

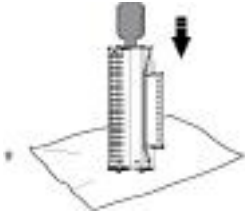
1.5.2. Operazioni di riempimento della cartuccia toner laser a riempimento facilitato

Operazioni	Diagramma	Descrizione
1		Tenere la cartuccia del toner laser con l'apertura del toner rivolta verso il basso e scuoterla verticalmente per 5-6 volte circa.
2		Aprire il coperchio dell'apertura del toner di scarto.
3		Versare il toner dal contenitore del toner di scarto.
4		Chiudere il coperchio dell'apertura del toner di scarto.
5		Aprire il coperchio dell'apertura di riempimento toner.
6		Allineare l'imboccatura del flacone del toner all'apertura di riempimento toner.
7		Versare il toner nel contenitore.
8		Chiudere il coperchio dell'apertura di riempimento toner.
9		Il riempimento del toner è completato.

1.6. Pannello di controllo

M6200/M6500/M6550 Series

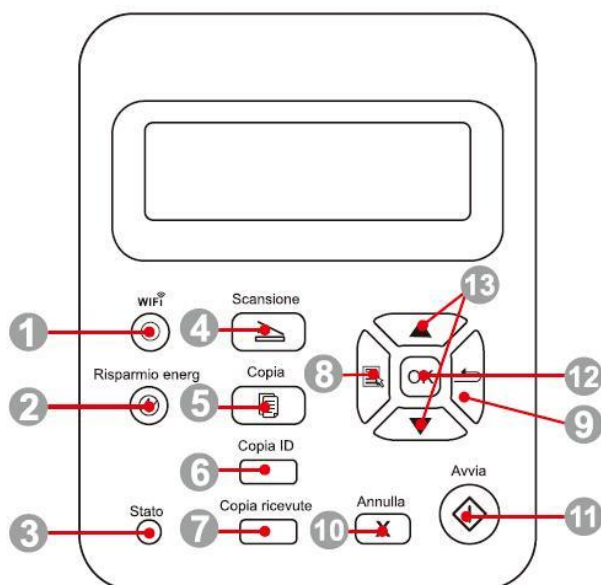

1 Pulsante Wi-Fi	<p>Premere brevemente il pulsante Wi-Fi per abilitare la funzione Hotspot Wi-Fi della stampante e stampare automaticamente la "Pagina della procedura guidata di connessione al Wi-Fi mobile" (applicabile solo ai modelli Wi-Fi).</p> <p>Tenere premuto il pulsante Wi-Fi per più di 2 secondi: WPS verrà abilitato quando il Wi-Fi non è connesso; Wi-Fi verrà disconnesso quando il Wi-Fi è connesso (applicabile solo ai modelli Wi-Fi).</p> <p>Avviare la funzione di risparmio di inchiostro (adatto solo per il modello senza Wi-Fi).</p>
2 Risparmio energetico/ Pulsante di riattivazione	<p>Premere questo pulsante per passare alla modalità risparmio energetico o per riattivare il dispositivo nel caso in cui questo sia nella modalità risparmio energetico</p>
3 Indicatore di stato	<p>Questo indicatore segnala quando la stampante è pronta, o eventuali avvisi o altri stati della stampante stessa</p> <p>Indicatore verde: normale</p> <p>Indicatore arancione: stato di avvertenza</p> <p>Indicatore rosso: errore</p>
4 Pulsante "Scansione"	<p>Premere questo pulsante per accedere alla modalità di scansione</p>
5 Pulsante "Copia"	<p>Premere questo pulsante per accedere alla modalità di copia</p>
6 Pulsante "Copia documenti d'identità"	<p>Premere questo pulsante per accedere alla modalità di copia di documenti d'identità.</p>
7 Pulsante "Copia scontrini"	<p>Premere questo pulsante per accedere alla modalità di copia scontrini.</p>

8	Pulsante "Menu"	Premere questo pulsante per accedere al menu
9	Pulsante "Indietro"	Premere questo pulsante per tornare alla pagina di livello superiore
10	Pulsante "Annulla"	Premere questo pulsante per annullare l'operazione
11	Pulsante "Avvio"	Premere questo pulsante per avviare l'operazione corrispondente dopo averla impostata
12	Pulsante "OK"	Premere questo pulsante per salvare le impostazioni
13	"▲" e "▼"	Premere questi due tasti per selezionare ciascun menu e le relative opzioni

M6600 Series

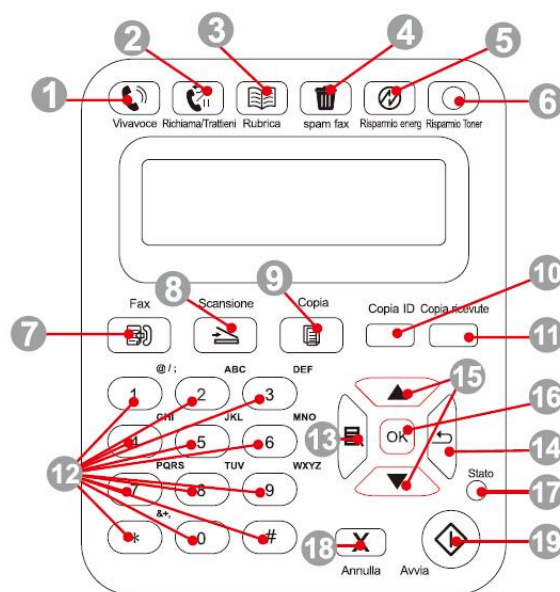

1	Vivavoce	Premere questo pulsante, immettere il numero da comporre, poi premere il pulsante Avvia per inviare il fax.
2	Richiama/trattieni	Questo pulsante consente di comporre nuovamente l'ultimo numero composto o di inserire una pausa quando viene configurata la composizione rapida oppure la composizione è manuale.
3	Rubrica	Questo pulsante consente di comporre direttamente il numero a composizione rapida.
4	Spam fax	Quando viene ricevuto un fax, premere questo pulsante per aggiungere il numero del fax appena ricevuto all'elenco dei numeri di fax da cestinare.
5	Pulsante Risparmio energetico/riattivazio	Premere questo pulsante per passare alla modalità risparmio energetico o per riattivare il dispositivo nel caso in cui questo sia nella modalità

	ne	risparmio energetico.
6	Pulsante Risparmio toner	<p>Premere brevemente il pulsante Wi-Fi per abilitare la funzione Hotspot Wi-Fi della stampante e stampare automaticamente la "Pagina della procedura guidata di connessione al Wi-Fi mobile" (applicabile solo ai modelli Wi-Fi).</p> <p>Tenere premuto il pulsante Wi-Fi per più di 2 secondi: WPS verrà abilitato quando il Wi-Fi non è connesso; Wi-Fi verrà disconnesso quando il Wi-Fi è connesso (applicabile solo ai modelli Wi-Fi).</p> <p>Avviare la funzione di risparmio di inchiostro (adatto solo per il modello senza Wi-Fi).</p>
7	Fax	Premere questo pulsante per accedere alla modalità fax.
8	Pulsante "Scansione"	Premere questo pulsante per accedere alla modalità di scansione
9	Pulsante "Copia"	Premere questo pulsante per accedere alla modalità di copia
10	Pulsante "Copia ID"	Premere questo pulsante per accedere alla modalità di copia di documenti d'identità
11	Pulsante "Copia ricevute"	Premere questo pulsante per accedere alla modalità di copia scontrini
12	Pulsanti numerici	Possono essere utilizzati per comporre un numero di telefono o di fax, oppure come tastiera per immettere dati nel dispositivo.
13	Pulsante "Menu"	Premere questo pulsante per accedere alle opzioni di menu ed effettuare le impostazioni.
14	Pulsante "Indietro"	Premere questo pulsante per tornare alla pagina di livello superiore
15	"▲" e "▼"	Premere questo pulsante per sfogliare ciascun menu e le relative opzioni
16	Pulsante "OK"	Premere questo pulsante per salvare le impostazioni
17	Indicatore di stato	<p>Questo indicatore segnala quando la stampante è pronta, o eventuali avvisi o altri stati della stampante</p> <p>Indicatore verde: normale</p> <p>Indicatore arancione: avvertenza</p> <p>Indicatore rosso: errore</p>
18	Pulsante "Annulla"	Premere questo pulsante per annullare l'operazione.
19	Pulsante "Avvio"	Premere questo pulsante per avviare l'operazione corrispondente dopo averla impostata.

2. Carta e supporti di stampa

2.1. Specifiche della carta

M6200/M6500/ M6550/M6600 Series	Tipo di supporto	Carta comune, carta spessa, carta lucida, cartoncino, carta per etichette, buste, carta sottile
	Formato del supporto	A4, A5, A6, JIS B5, ISO B5, B6, Lettera, Legale, Executive, Statement, Busta Monarch, Busta DL, Busta C5, Busta C6, Busta N.10, Cartolina giapponese, Folio, Oficio, Big 16k, 32k, 16k, Big 32k, ZL, Yougata4, Cartolina Younaga3, Nagagata3, Yougata2, personalizzato
	Peso del supporto	60~163 g/m ²
	Capienza del vassoio di alimentazione	150 pagine
	Capienza del vassoio di uscita	100 pagine



- Nota:**
- Si consiglia di utilizzare carta standard e carta riciclata specifiche per stampanti.
 - L'utilizzo prolungato di carta speciale può compromettere la durata della stampante.
 - I supporti di stampa che non rispettano le regole stabilite nella presente "Guida per l'utente" possono ridurre la qualità di stampa, aumentare gli inceppamenti e provocare un'eccessiva usura della stampante.
 - Proprietà come il peso, la composizione, la consistenza e l'umidità rappresentano fattori importanti che incidono sulle prestazioni della stampante e sulla qualità dei risultati.
 - Tenere conto di quanto segue al momento di scegliere i supporti di stampa.
 1. Effetto di stampa desiderato: il supporto di stampa selezionato deve soddisfare i requisiti delle attività di stampa.
 2. Levigatezza della superficie: la levigatezza dei supporti di stampa può influire sulla nitidezza della stampa.
 3. È possibile che alcuni supporti di stampa, pur rispettando tutti i parametri di utilizzo indicati in questo documento, producano comunque stampe non soddisfacenti. Le motivazioni potrebbero dipendere da utilizzo errato, temperatura e umidità non appropriate o altri fattori indipendenti da Pantum. Prima di acquistare grandi quantità di supporti di stampa, verificare che gli stessi siano conformi alle specifiche indicate in questa Guida per l'utente.
 4. L'utilizzo di supporti di stampa che non rispettano queste specifiche può provocare danni alla stampante.

2.2. Carta speciale

Questa stampante supporta l'uso di carta speciale per la stampa. La carta speciale comprende: carta per etichette, buste, carta lucida, carta spessa, carta sottile ecc.

-  **Nota:**
- Quando si utilizza una carta o un supporto di stampa speciale verificare di aver selezionato il tipo di carta e il formato appropriati nelle impostazioni di stampa per garantire il miglior risultato.
 - Quando si utilizzano supporti di stampa speciali, si raccomanda di inserire un foglio di carta alla volta.

| Rispettare i seguenti standard.

Tipi di supporti di stampa	Procedure corrette	Procedure scorrette
Carta per etichette	Utilizzare esclusivamente etichette senza carta di rivestimento a vista. Posizionare le etichette in piano durante l'utilizzo. Utilizzare solo etichette in fogli completi. Non tutte le etichette sul mercato sono compatibili con i requisiti di questa stampante.	Utilizzare carta per etichette stropicciata, in blister o danneggiata.
Buste	Le buste devono essere caricate in modo uniforme.	Utilizzare buste stropicciate, tagliate, incollate o danneggiate. Utilizzare buste con clip, mollette, finestre o rivestimenti. Utilizzare buste con etichette autoadesive o altri materiali sintetici.
Carta lucida	Utilizzare solo carta lucida approvata per l'utilizzo con le stampanti laser.	Utilizzare supporti di stampa trasparenti non adatti alle stampanti laser.
Carta spessa	Utilizzare solo carta pesante approvata per le stampanti laser e conforme alle specifiche di peso di questa stampante.	Utilizzare una carta di peso maggiore rispetto alle specifiche consigliate per questa stampante, salvo nel caso in cui sia approvata dalla casa produttrice.

2.3. Area non stampabile e area non scansionabile

La parte ombreggiata indica la zona non stampabile e la zona non-scansionabile.

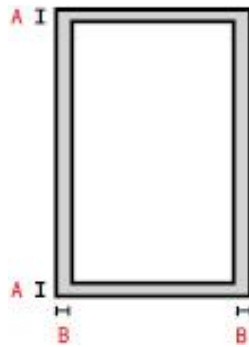

Utilizzo	Formato della carta	Margini superiore e inferiore (A)	Margini destro e sinistro (B)
Stampa	A4	5 mm (0,197 pollici)	5 mm (0,197 pollici)
	Lettera	5 mm (0,197 pollici)	5 mm (0,197 pollici)
Copia	A4	5 mm (0,197 pollici)	5 mm (0,197 pollici)
	Lettera	5 mm (0,197 pollici)	5 mm (0,197 pollici)
Scansione	A4	5 mm (0,197 pollici)	5 mm (0,197 pollici)
	Lettera	5 mm (0,197 pollici)	5 mm (0,197 pollici)

2.4. Caricamento della carta

I passaggi sono i seguenti.

a) Aprire il vassoio di alimentazione.

M6200/M6500/M6550 Series

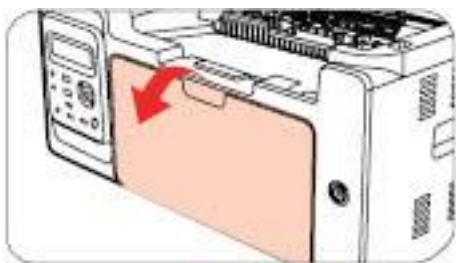

M6600 Series

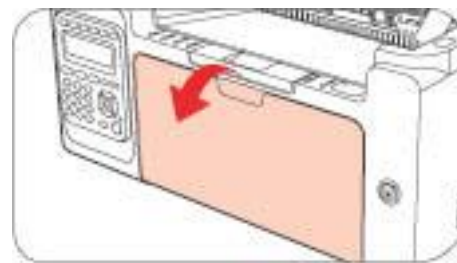

b) Far scorrere le guide di alimentazione automatica in modo da farle corrispondere con i due lati della carta.

M6200/M6500/M6550 Series

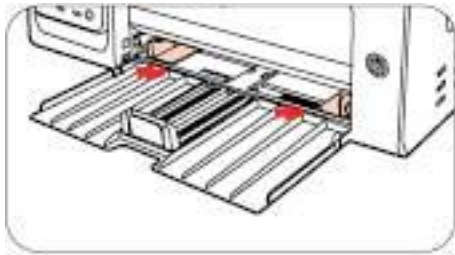

M6600 Series

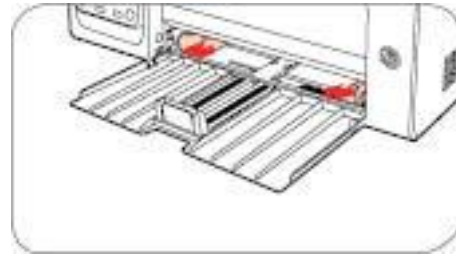

c) Sollevare il vassoio di uscita per evitare lo scivolamento e la caduta della carta.

M6200/M6500/M6550 Series

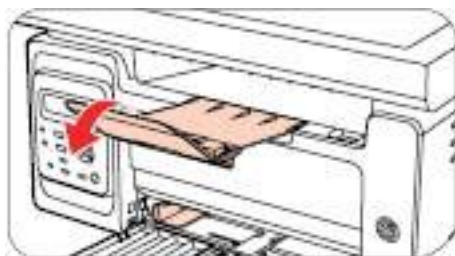

M6600 Series

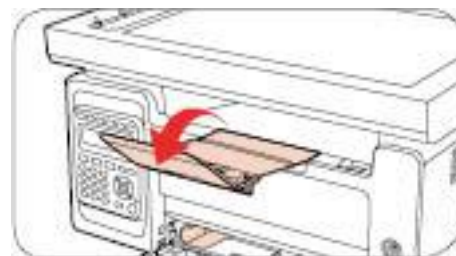

d) Inserire la carta nel vassoio di alimentazione automatica con il lato di stampa rivolto verso l'alto.

M6200/M6500/M6550 Series

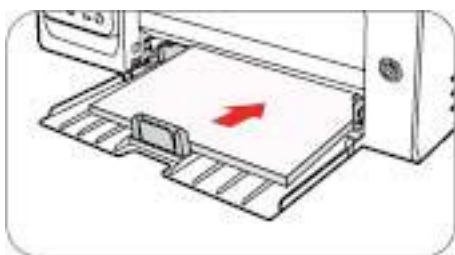

M6600 Series

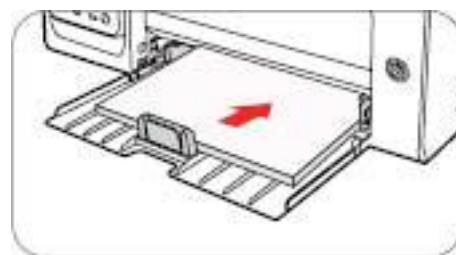

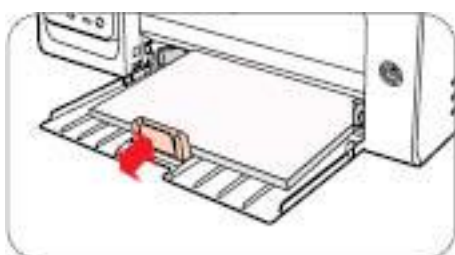

e) Regolare il dispositivo di blocco della carta in base al formato della carta.

M6200/M6500/M6550 Series

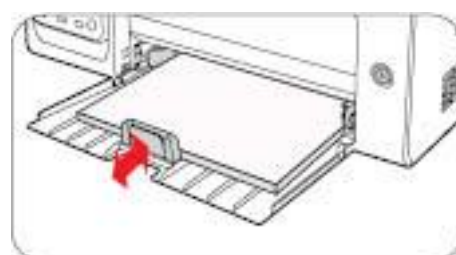

M6600 Series



-  **Nota:** • Se all'interno del vassoio di alimentazione automatica sono state caricate più di 150 pagine per volta, la carta potrebbe incepparsi o non essere caricata.
- Quando si utilizza carta stampata, collocare il lato di stampa (vuoto) rivolto verso l'alto.
 - Quando si stampa su carta in formato A5, inserirla con un orientamento orizzontale per aumentare la durata della cartuccia toner laser.

Avvertenza



Dopo la stampa, rimuovere immediatamente carta, buste, fogli di carta lucida. Impilando la carta o le buste potrebbe verificarsi un inceppamento o un arricciamento della carta.

2.5. Procedura di utilizzo di carta e manoscritti

Requisiti dei manoscritti

Tipo	Dimensione
Carta comune, carta spessa, carta lucida, cartoncino, carta per etichette, buste, carta sottile	A4, A5, B5, Lettera, personalizzato

2.5.1. Scansione con tablet

Procedura di utilizzo

1. Sollevare il coperchio.

M6200/M6500 Series

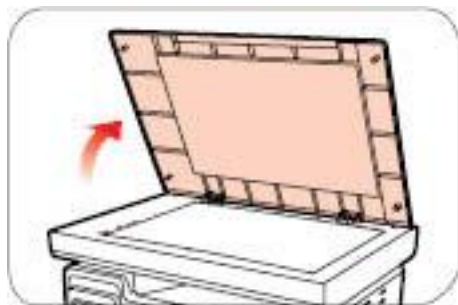

M6550/M6600 Series



2. Caricare il manoscritto con il lato di stampa rivolto verso il basso.

M6200/M6500 Series

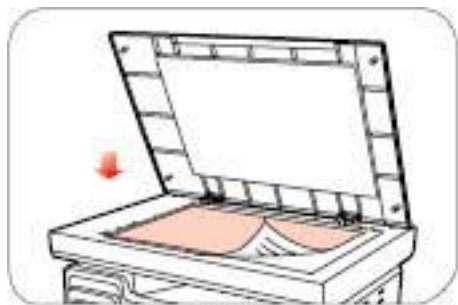

M6550/M6600 Series

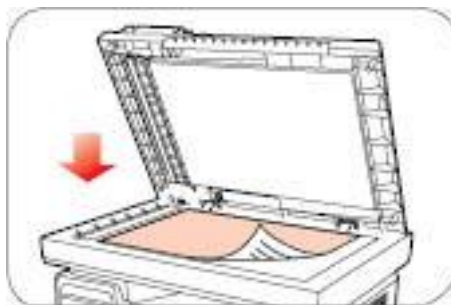

3. Allineare il manoscritto con il formato appropriato della carta.

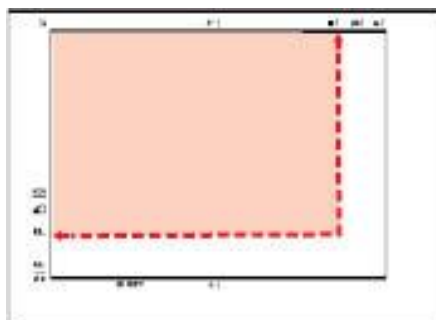

 **Nota:** • Se il formato del manoscritto non corrisponde con nessun marcatore, occorre allineare l'angolo superiore sinistro del manoscritto con la freccia.

4. Abbassare delicatamente il coperchio.

M6200/M6500 Series

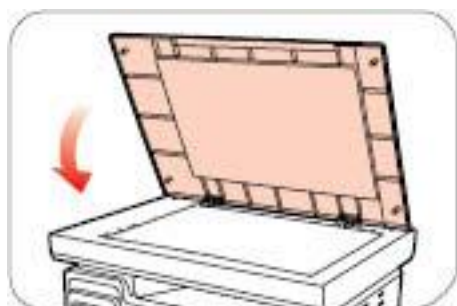

M6550/M6600 Series

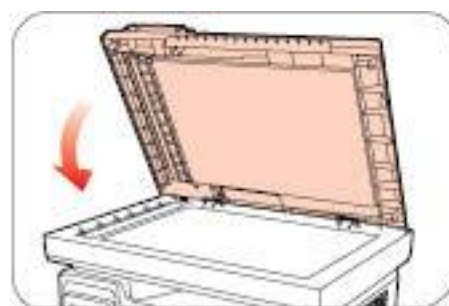

 **Nota:** • Inserire la carta o il documento sul vetro dello scanner, verificando che eventuali residui di colla, inchiostro o liquido correttore risultino completamente asciutti.

- La carta e i manoscritti dalla consistenza ruvida, concava o convessa, con macchie di olio, molto lisci possono influire negativamente sulle prestazioni di stampa.
- Verificare che sulla carta non vi siano polvere, residui o altro.
- La carta deve essere collocata su una superficie piana e conservata in un ambiente fresco e asciutto.

2.5.2. Scansione con alimentazione automatica documenti (ADF)

(solo per modelli M6550/M6600 Series)

1. Aprire l'aletta di supporto del manoscritto all'alimentatore automatico documenti.



2. Caricare il manoscritto all'alimentatore automatico documenti con il lato anteriore rivolto verso l'alto e la parte superiore del manoscritto rivolta verso l'ingresso dell'alimentatore.



 **Nota:** • l'alimentatore automatico documenti può essere caricato con un massimo di 35 fogli di carta e supporta solo l'alimentazione a fogli singoli.

3. L'installazione e la disinstallazione del driver

3.1. Impostazione del driver

Questo dispositivo è provvisto di applicazioni di installazione del driver per Windows e macOS. Raccomandiamo Installazione con un clic, che consente di installare automaticamente il driver in modo più facile e veloce. Se si dovessero riscontrare problemi durante l'utilizzo di Installazione con un clic, provare altri metodi di configurazione.

 **Nota:** • L'interfaccia di installazione del driver è diverso a causa del design e funzionalità, la cifra è solo per riferimento.

3.1.1. Installazione a un click(Per Windows e macOS)

Installazione con un clic offre opzioni di installazione tramite "Wi-Fi", "USB" e "Rete cablata". Selezionare l'opzione più familiare in base ai metodi di connessione supportati dalla propria stampante.

3.1.1.1. Collegare la stampante via Wi-Fi

Prima di installare il driver della stampante, controllare che la stampante sia collegata correttamente al Wi-Fi. In caso contrario, fare riferimento al [Sezione 3.1.1.1.1](#) per l'installazione, altrimenti seguire il [Sezione 3.1.1.1.2](#).

 **Nota:** • Si può stampare la "Pagina di configurazione Rete" per confermare lo stato della connessione di rete e vedere che la stampante sia connessa (Andare al [Sezione 7.4](#) per "come stampare").

3.1.1.1.1. La stampante non è collegata al Wi-Fi

3.1.1.1.1.1. Configurare il Wi-Fi e installare il driver tramite il cavo USB

In questa sezione, la configurazione sarà configurata attraverso: "PC collegato al router via Wi-Fi" e "PC collegato al router via cavo".

 **Nota:** • La configurazione Wi-Fi della stampante supporta solo le reti a 2,4 GHz.

I. Connettere il Computer al router via Wi-Fi

1. Il Computer è già connesso al router via Wi-Fi.
2. Connettere la stampante al Computer via cavo USB, poi accendere la stampante.
3. Inserire il CD d'installazione annesso nel CD-ROM del Computer.

Per Windows:

- Sistema Windows XP: eseguire automaticamente la procedura d'installazione.
- Sistema Windows 7/Vista/Server 2008: aprire l'interfaccia "Autoplay", cliccare "Setup.exe" per eseguire l'installazione.
- Sistema Windows 8: quando sul desktop del Computer compare la finestra "DVD RW driver" in alto a destra, cliccare ovunque sulla finestra, poi cliccare "Setup.exe" e eseguire l'installazione.

- Sistema Windows 10/11: quando sul desktop del Computer compare la finestra "DVD RW driver" in alto a destra, cliccare ovunque sulla finestra, poi cliccare su "Setup.exe " e eseguire l'installazione.

 **Nota:** • Alcuni Computer potrebbero non riprodurre automaticamente il CD a causa del sistema di configurazione. Fare doppio click sull'icona "Computer", cercare "DVD RW driver", fare doppio click su quest'ultimo e eseguire l'installazione.

Per macOS:

- Fare doppio clic su "Pantum XXX Series_Mac_Driver" - " Pantum Install Tool ". (Il numero XXX in Pantum XXX Series si riferisce al modello del prodotto).

4. Leggere e accettare i termini contenuti nell' Accordo di licenza dell'utente finale e nell' Informativa sulla privacy, fare clic sul pulsante "Avanti" nell'angolo in basso a destra per accedere all'interfaccia di installazione del driver.

5. Per Windows, seguire il passo 6. Per macOS, inserire la password del PC prima di procedere al Passo 6.

6. Cliccare sul pulsante "Installazione con un clic" nella sezione Wi-Fi per installare il driver.

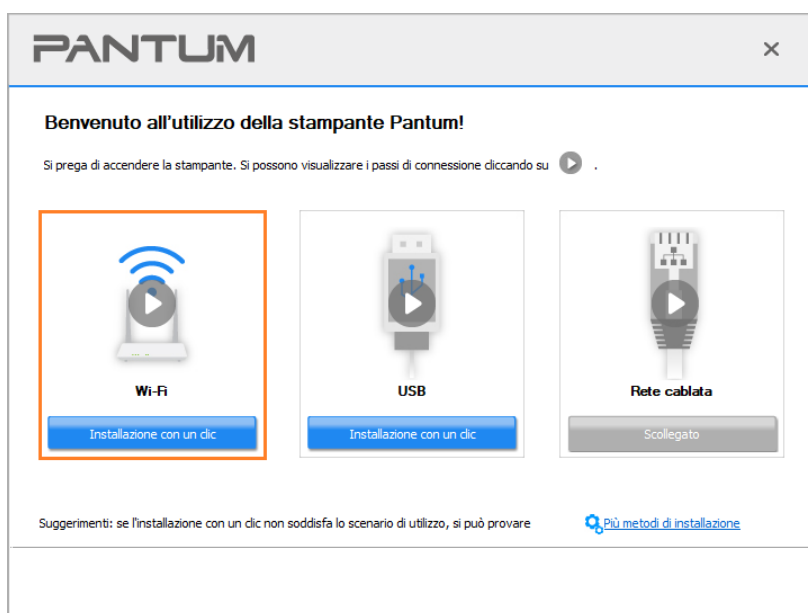

 **Nota:** • Si può posizionare il cursore del mouse sul tasto "Installazione con un clic" per controllare le informazioni popup, per confermare se la stampante corrente è quella da installare attraverso l'indirizzo IP, prima di cliccare sul tasto.

- Si può controllare l'indirizzo IP della stampante tramite la "pagina di configurazione Network"(andare al [Sezione 7.4](#) per "come stampare").

- Se lo strumento di installazione troverà solo una stampante, procederà automaticamente alla configurazione della rete e all'installazione del driver una volta cliccato "Installazione con un clic" nella sezione Wi-Fi. (Per macOS, è necessaria l'autorizzazione prima di configurare il Wi-Fi della stampante.)

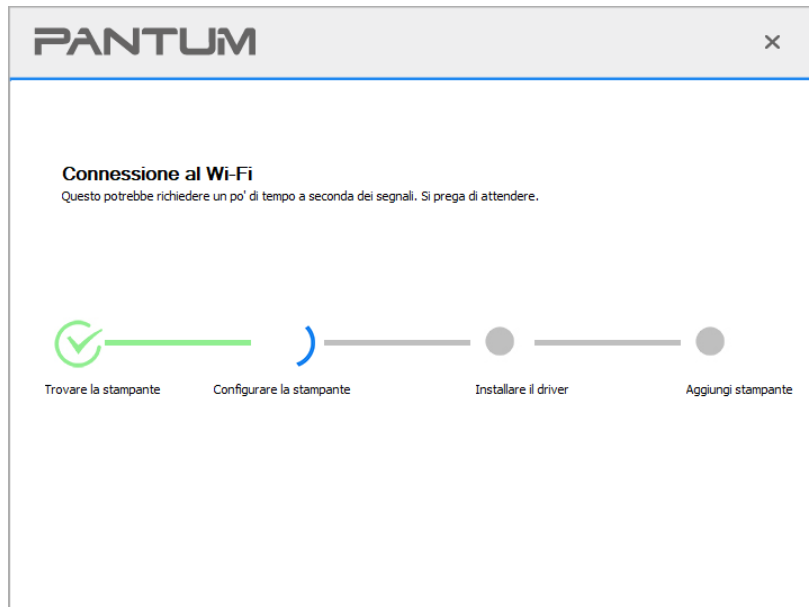

- Se lo strumento di installazione troverà più di una stampante, apparirà una lista di stampanti una volta cliccato "Installazione con un clic" nella sezione Wi-Fi. Selezionare "Configurare la stampante Wi-Fi e installare tramite cavo USB", selezionare la stampante USB e cliccare su "OK"; lo strumento procederà automaticamente alla configurazione della rete e all'installazione del driver. (Per macOS, è necessaria l'autorizzazione prima di configurare il Wi-Fi della stampante.)

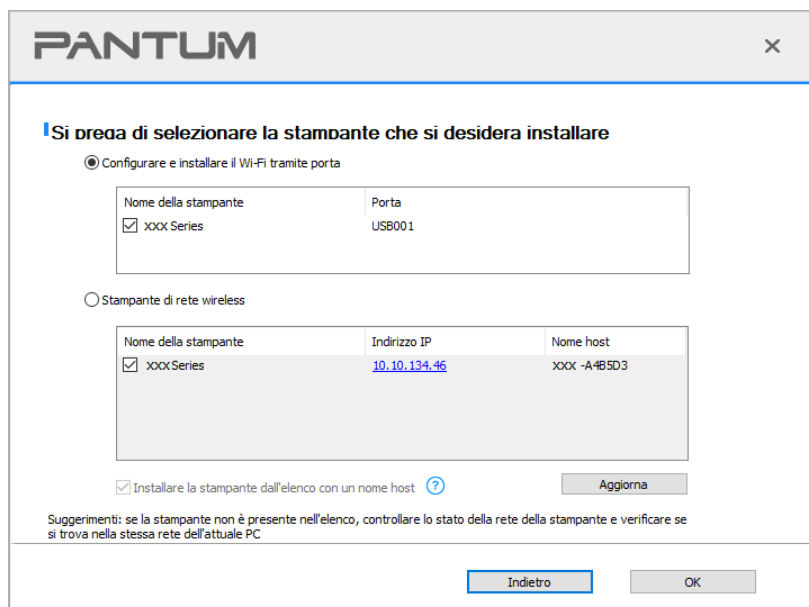



Nota: • Quando l'indirizzo IP della stampante cambia quando installata con il driver con ID host, si potrà stampare direttamente senza reinstallare il driver. Se si dovesse installare il driver della stampante con l'ID host, controllare le opzioni "Installare la stampante nella lista con ID host".

7. Dopo l'installazione, cliccare su "Stampa pagina di prova". Se la stampante stamperà la pagina con successo, vorrà dire che la stampante sarà stata installata correttamente. (Si consiglia di installare il software OCR nel sistema Windows quando il computer è connesso a Internet).

II. Connettere il Computer al router via cavo

1. Connettere il Computer al router via cavo.
2. Connettere la stampante al Computer via cavo USB, poi accendere la stampante.
3. Inserire il CD d'installazione annesso nel CD-ROM del Computer.

Per Windows:

- Sistema Windows XP: eseguire automaticamente la procedura d'installazione.
- Sistema Windows 7/Vista/Server 2008: aprire l'interfaccia "Autoplay", cliccare "Setup.exe " per eseguire l'installazione.
- Sistema Windows 8: quando sul desktop del Computer compare la finestra "DVD RW driver" in alto a destra, cliccare ovunque sulla finestra, poi cliccare "Setup.exe " e eseguire l'installazione.
- Sistema Windows 10/11: quando sul desktop del Computer compare la finestra "DVD RW driver" in alto a destra, cliccare ovunque sulla finestra, poi cliccare su "Setup.exe " e eseguire l'installazione.





Nota: • Alcuni Computer potrebbero non riprodurre automaticamente il CD a causa del sistema di configurazione. Fare doppio click sull'icona "Computer", cercare "DVD RW driver", fare doppio click su quest'ultimo e eseguire l'installazione.

Per macOS:

- Fare doppio clic su "Pantum XXX Series_Mac_Driver" - " Pantum Install Tool ". (Il numero XXX in Pantum XXX Series si riferisce al modello del prodotto).
4. Leggere e accettare i termini contenuti nell' Accordo di licenza dell'utente finale e nell' Informativa sulla privacy, fare clic sul pulsante "Avanti" nell'angolo in basso a destra per accedere all'interfaccia di installazione del driver.
 5. Per Windows, seguire il passo 6. Per macOS, inserire la password del PC prima di procedere al Passo 6.

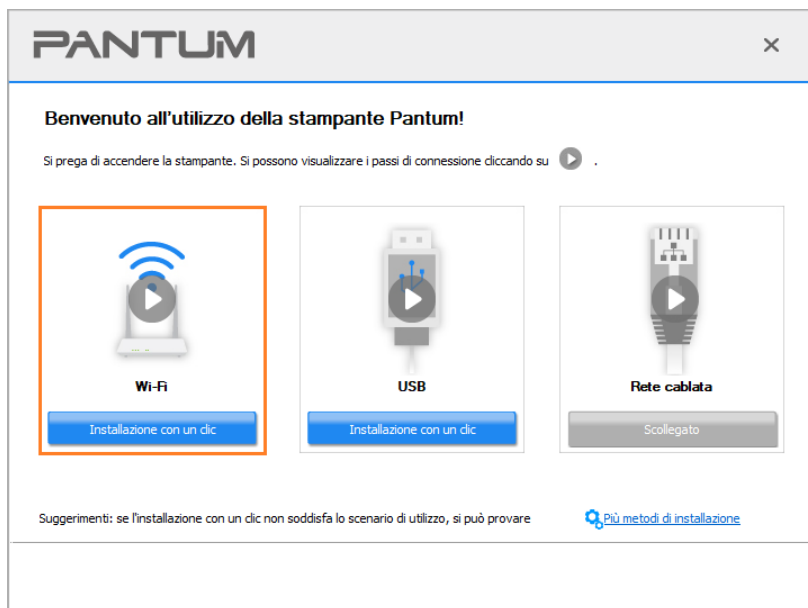
6. Cliccare sul pulsante "Installazione con un clic" nella sezione Wi-Fi per installare il driver.



 **Nota:** • Si può posizionare il cursore del mouse sul tasto "Installazione con un clic" per controllare le informazioni popup, per confermare se la stampante corrente è quella da installare attraverso l'indirizzo IP, prima di cliccare sul tasto.
• Si può controllare l'indirizzo IP della stampante tramite la "pagina di configurazione Network"(andare al [Sezione 7.4](#) per "come stampare")

• Se lo strumento di installazione troverà solo una stampante, il setup inizierà cliccando su "Installazione con un clic" nella sezione Wi-Fi. Il setup potrebbe richiedere un po' di tempo, a seconda della configurazione del proprio PC. Attendere fino al completamento dell'operazione.

- Se il software avesse trovato più di una stampante, aprirà la lista delle stampanti. Si dovrà configurare la stampante collegata via USB alla rete wireless e installare il driver. Selezionare l'interfaccia della lista delle stampanti "Configurare e installare il Wi-Fi tramite porta" e controllare le opzioni della stampante USB . Si aprirà l'interfaccia di configurazione wireless dopo aver cliccato "Conferma". Inserire l'SSID wireless e la password per avviare il processo di installazione. Potrebbe avere bisogno di tempo, dipende dalla configurazione del Computer. Si prega di attendere e pazientare.

PANTUM

Si prega di selezionare la stampante che si desidera installare

Configurare e installare il Wi-Fi tramite porta

Nome della stampante	Porta

Stampante di rete wireless

Nome della stampante	Indirizzo IP	Nome host
<input checked="" type="checkbox"/> XXX Series 0001	10.10.134.46	XXX-A#5D3
<input type="checkbox"/> XXX Series 0002	10.10.134.240	XXX-77DFAF

Installare la stampante dall'elenco con un nome host ? Aggiorna

Suggerimenti: se la stampante non è presente nell'elenco, controllare lo stato della rete della stampante e verificare se si trova nella stessa rete dell'attuale PC

Indietro OK

PANTUM

1. Fare clic su "Stampa pagina di informazioni sulla rete wireless" per ottenere il nome della rete e il metodo di crittografia. Si prega di saltare questo passaggio se si conosce già il nome della rete e il metodo di crittografia.

È in corso la stampa della pagina con le informazioni relative alla rete wireless

2. Inserire il nome utente e la password della rete wireless.

Nome della rete (SSID):(Solo 2,4 GHz)

Test-AP2

Password:

●●●●●●●●

Mostra password

Indietro OK



Nota: • Quando l'indirizzo IP della stampante cambia quando installata con il driver con ID host, si potrà stampare direttamente senza reinstallare il driver. Se si dovesse installare il driver della stampante con l'ID host, controllare le opzioni "Installare la stampante nella lista con ID host".

7. Dopo l'installazione, cliccare su "Stampa pagina di prova". Se la stampante stamperà la pagina con successo, vorrà dire che la stampante sarà stata installata correttamente. (Si consiglia di installare il software OCR nel sistema Windows quando il computer è connesso a Internet).

3.1.1.1.2. Connettere la stampante via Wi-Fi diretto e installare il driver

Connettere la stampante al Computer via Wi-Fi diretto. È applicabile alle reti wireless senza modalità infrastruttura, ma necessita di uno scenario di uso temporaneo della stampante via rete wireless. Si può direttamente connettere il Computer con la connessione wireless alla stampante per avviare la funzione di stampa.

1. Aprire la fornitura di stampante e il computer.
2. Il computer collega la connessione diretta di stampante Wi-Fi Direct (vedere la [Sezione 5.2.2](#) per la configurazione).
3. Inserire il CD d'installazione annesso nel CD-ROM del Computer.

Per Windows:

- Sistema Windows XP: eseguire automaticamente la procedura d'installazione.
- Sistema Windows 7/Vista/Server 2008: aprire l'interfaccia "Autoplay", cliccare "Setup.exe " per eseguire l'installazione.
- Sistema Windows 8: quando sul desktop del Computer compare la finestra "DVD RW driver" in alto a destra, cliccare ovunque sulla finestra, poi cliccare "Setup.exe " e eseguire l'installazione.
- Sistema Windows 10/11: quando sul desktop del Computer compare la finestra "DVD RW driver" in alto a destra, cliccare ovunque sulla finestra, poi cliccare su "Setup.exe " e eseguire l'installazione.



Nota: • Alcuni Computer potrebbero non riprodurre automaticamente il CD a causa del sistema di configurazione. Fare doppio click sull'icona "Computer", cercare "DVD RW driver", fare doppio click su quest'ultimo e eseguire l'installazione.

Per macOS:

- Fare doppio clic su "Pantum XXX Series_Mac_Driver" - "Pantum Install Tool ". (Il numero XXX in Pantum XXX Series si riferisce al modello del prodotto).
4. Leggere e accettare i termini contenuti nell' Accordo di licenza dell'utente finale e nell' Informativa sulla privacy, fare clic sul pulsante "Avanti" nell'angolo in basso a destra per accedere all'interfaccia di installazione del driver.
 5. Per Windows, seguire il passo 6. Per macOS, inserire la password del PC prima di procedere al Passo 6.

6. Il setup inizierà cliccando su "Installazione con un clic" nella sezione Wi-Fi. Il setup potrebbe richiedere un po' di tempo a seconda della configurazione del proprio PC. Attendere fino al completamento dell'operazione.

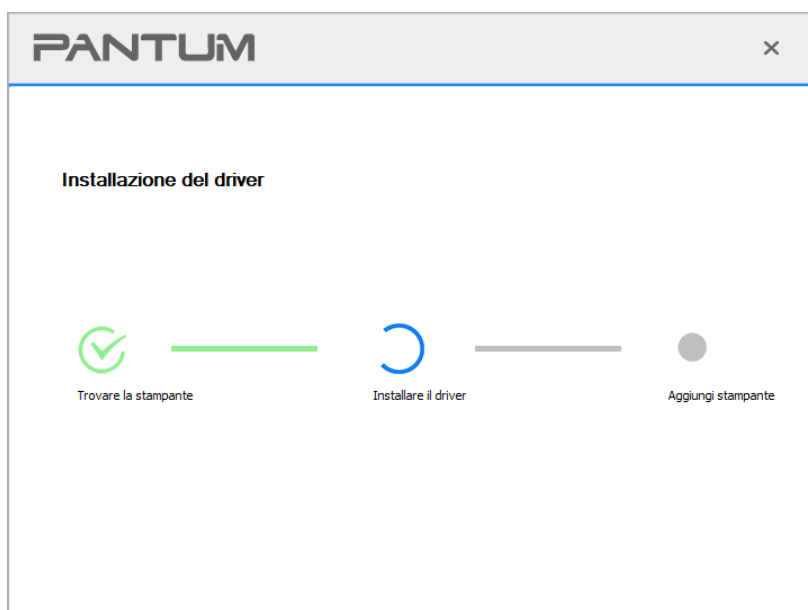

7. Dopo l'installazione, cliccare su "Stampa pagina di prova". Se la stampante stamperà la pagina con successo, vorrà dire che la stampante sarà stata installata correttamente. (Si consiglia di installare il software OCR nel sistema Windows quando il computer è connesso a Internet).

3.1.1.1.2. La stampante è già collegata alla rete wireless

1. La stampante è già collegata alla rete wireless, si può stampare la "Pagina di configurazione di rete" per controllare (Fare riferimento al [Sezione 7.4](#) per "come stampare").
2. Connettere il Computer alla rete della stampante.
3. Inserire il CD d'installazione annesso nel CD-ROM del Computer.

Per Windows:

- Sistema Windows XP: eseguire automaticamente la procedura d'installazione.
- Sistema Windows 7/Vista/Server 2008: aprire l'interfaccia "Autoplay", cliccare "Setup.exe" per eseguire l'installazione.
- Sistema Windows 8: quando sul desktop del Computer compare la finestra "DVD RW driver" in alto a destra, cliccare ovunque sulla finestra, poi cliccare "Setup.exe" e eseguire l'installazione.
- Sistema Windows 10/11: quando sul desktop del Computer compare la finestra "DVD RW driver" in alto a destra, cliccare ovunque sulla finestra, poi cliccare su "Setup.exe" e eseguire l'installazione.



Nota: • Alcuni Computer potrebbero non riprodurre automaticamente il CD a causa del sistema di configurazione. Fare doppio click sull'icona "Computer", cercare "DVD RW driver", fare doppio click su quest'ultimo e eseguire l'installazione.

Per macOS:

- Fare doppio clic su "Pantum XXX Series_Mac_Driver" - "Pantum Install Tool". (Il numero XXX in Pantum XXX Series si riferisce al modello del prodotto).
4. Leggere e accettare i termini contenuti nell' Accordo di licenza dell'utente finale e nell' Informativa sulla privacy, fare clic sul pulsante "Avanti" nell'angolo in basso a destra per accedere all'interfaccia di installazione del driver.
 5. Per Windows, seguire il passo 6. Per macOS, inserire la password del PC prima di procedere al Passo 6.
 6. Cliccare sul pulsante "Installazione con un clic" nella sezione Wi-Fi per installare il driver.

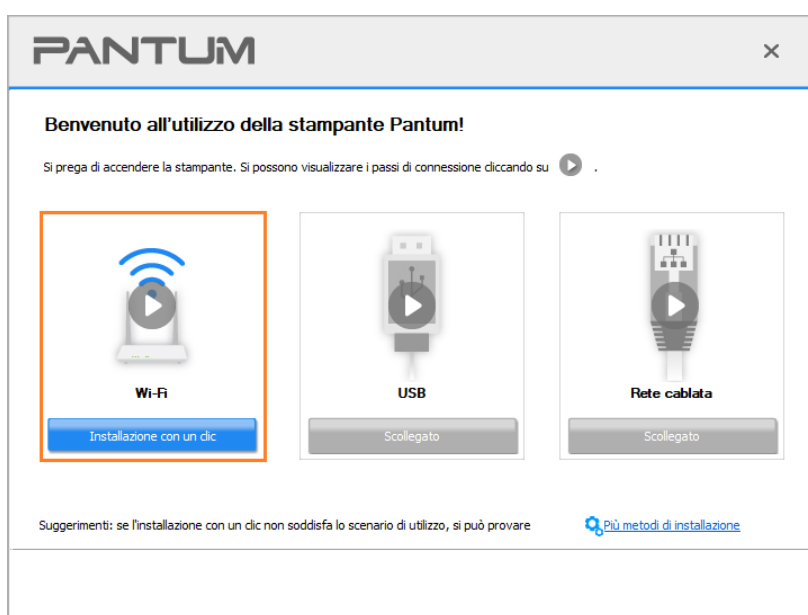



Nota: • Si può posizionare il cursore del mouse sul tasto "Installazione con un clic" per controllare le informazioni popup, per confermare se la stampante corrente è quella da installare attraverso l'indirizzo IP, prima di cliccare sul tasto.

• Si può controllare l'indirizzo IP della stampante tramite la "pagina di configurazione Network"(andare al [Sezione 7.4](#) per "come stampare")

• Se lo strumento di installazione troverà solo una stampante, il setup inizierà cliccando su "Installazione con un clic" nella sezione Wi-Fi. Il setup potrebbe richiedere un po' di tempo, a seconda della configurazione del proprio PC. Attendere fino al completamento dell'operazione.

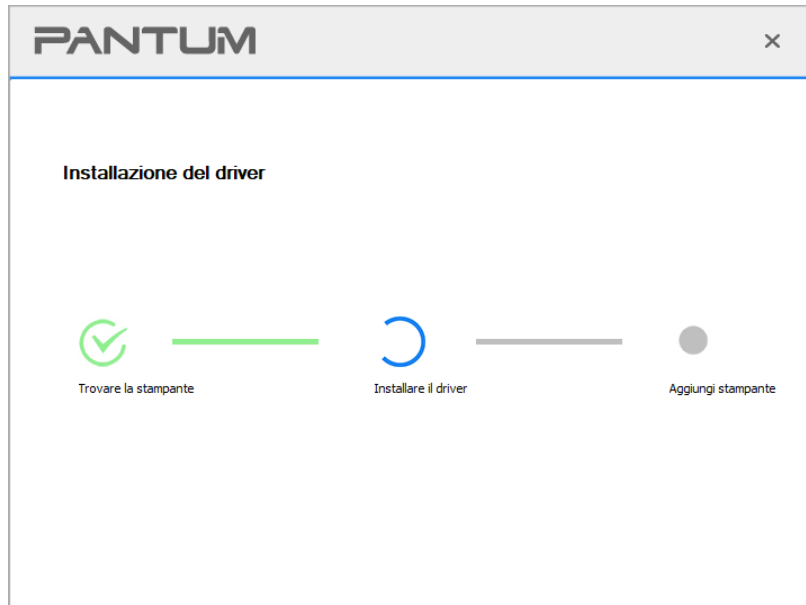

• Se lo Strumento di installazione troverà più di una stampante, apparirà un elenco di stampanti. Selezionare la stampante desiderata in base all'indirizzo IP della rete wireless della stampante o al nome dell'host.

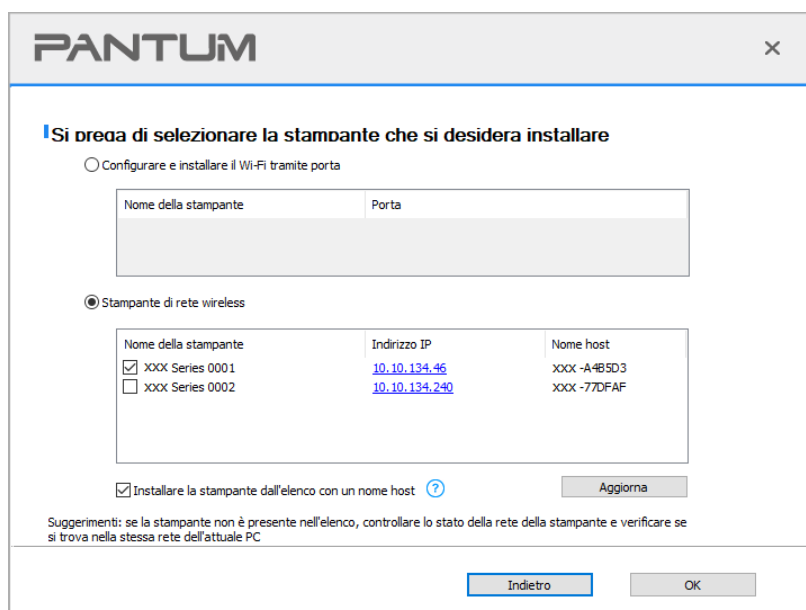



Nota: • Se la stampante da installare non è nell'elenco, cliccare il tasto di "refresh" per effettuare una nuova ricerca. Se ancora non fosse visibile, controllare che il Computer e la stampante siano collegate alla stessa rete (Andare al [Sezione 5.3](#) per "come controllare")

- Quando l'indirizzo IP della stampante cambia quando installata con il driver con ID host, si potrà stampare direttamente senza reinstallare il driver. Se si dovesse installare il driver della stampante con l'ID host, controllare le opzioni "Installare la stampante nella lista con ID host".

7. Dopo l'installazione, cliccare su "Stampa pagina di prova". Se la stampante stamperà la pagina con successo, vorrà dire che la stampante sarà stata installata correttamente. (Si consiglia di installare il software OCR nel sistema Windows quando il computer è connesso a Internet).

3.1.1.2. Collegare la stampante via cavo USB

1. Connettere la stampante al Computer con cavo USB, e accendere stampante e Computer.
2. Inserire il CD d'installazione annesso nel CD-ROM del Computer.

Per Windows:

- Sistema Windows XP: eseguire automaticamente la procedura d'installazione.
- Sistema Windows 7/Vista/Server 2008: aprire l'interfaccia "Autoplay", cliccare "Setup.exe" per eseguire l'installazione.
- Sistema Windows 8: quando sul desktop del Computer compare la finestra "DVD RW driver" in alto a destra, cliccare ovunque sulla finestra, poi cliccare "Setup.exe" e eseguire l'installazione.
- Sistema Windows 10/11: quando sul desktop del Computer compare la finestra "DVD RW driver" in alto a destra, cliccare ovunque sulla finestra, poi cliccare su "Setup.exe" e eseguire l'installazione.



Nota: • Alcuni Computer potrebbero non riprodurre automaticamente il CD a causa del sistema di configurazione. Fare doppio click sull'icona "Computer", cercare "DVD RW driver", fare doppio click su quest'ultimo e eseguire l'installazione.

Per macOS:

- Fare doppio clic su "Pantum XXX Series_Mac_Driver" - "Pantum Install Tool". (Il numero XXX in Pantum XXX Series si riferisce al modello del prodotto).
3. Leggere e accettare i termini contenuti nell' Accordo di licenza dell'utente finale e nell' Informativa sulla privacy, fare clic sul pulsante "Avanti" nell'angolo in basso a destra per accedere all'interfaccia di installazione del driver.
 4. Per Windows, seguire il passo 5. Per macOS, inserire la password del PC prima di procedere al Passo 5.

5. Il setup inizierà cliccando su "Installazione con un clic" nella sezione USB. Il setup potrebbe richiedere un po' di tempo, a seconda della configurazione del proprio PC. Attendere fino al completamento dell'operazione.

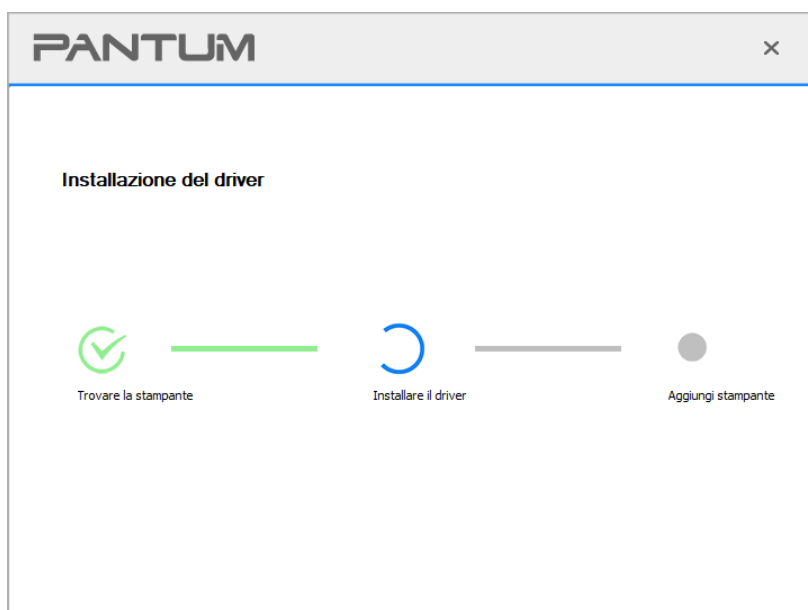
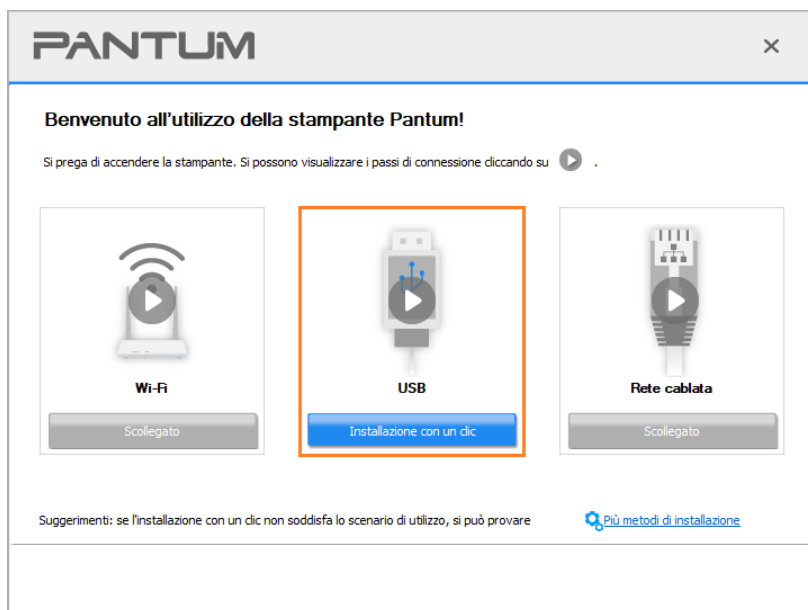

6. Dopo l'installazione, cliccare su "Stampa pagina di prova". Se la stampante stamperà la pagina con successo, vorrà dire che la stampante sarà stata installata correttamente. (Si consiglia di installare il software OCR nel sistema Windows quando il computer è connesso a Internet).

3.1.1.3. Collegare la stampante alla rete cablata

1. Aprire la fornitura di stampante e il computer.
2. Collegare il computer alla rete cablata.
3. Collegare il cavo di rete alla porta di rete della stampante, assicurarsi che la stampante è collegata alla rete di computer (si veda il [Sezione 4](#) per la configurazione di rete).
4. Inserire il CD d'installazione annesso nel CD-ROM del Computer.

Per Windows:

- Sistema Windows XP: eseguire automaticamente la procedura d'installazione.
- Sistema Windows 7/Vista/Server 2008: aprire l'interfaccia "Autoplay", cliccare "Setup.exe " per eseguire l'installazione.
- Sistema Windows 8: quando sul desktop del Computer compare la finestra "DVD RW driver" in alto a destra, cliccare ovunque sulla finestra, poi cliccare "Setup.exe " e eseguire l'installazione.
- Sistema Windows 10/11: quando sul desktop del Computer compare la finestra "DVD RW driver" in alto a destra, cliccare ovunque sulla finestra, poi cliccare su "Setup.exe " e eseguire l'installazione.

 **Nota:** • Alcuni Computer potrebbero non riprodurre automaticamente il CD a causa del sistema di configurazione. Fare doppio click sull'icona "Computer", cercare "DVD RW driver", fare doppio click su quest'ultimo e eseguire l'installazione.

Per macOS:

- Fare doppio clic su "Pantum XXX Series_Mac_Driver" - "Pantum Install Tool ". (Il numero XXX in Pantum XXX Series si riferisce al modello del prodotto).
5. Leggere e accettare i termini contenuti nell' Accordo di licenza dell'utente finale e nell' Informativa sulla privacy, fare clic sul pulsante "Avanti" nell'angolo in basso a destra per accedere all'interfaccia di installazione del driver.
 6. Per Windows, seguire il passo 7. Per macOS, inserire la password del PC prima di procedere al Passo 7.
 7. Cliccare sul pulsante "Installazione con un clic" nella sezione rete cablata per installare il driver.





Nota: • Si può posizionare il cursore del mouse sul tasto "Installazione con un clic" per controllare le informazioni popup, per confermare se la stampante corrente è quella da installare attraverso l'indirizzo IP, prima di cliccare sul tasto.

• Si può controllare l'indirizzo IP della stampante tramite la "pagina di configurazione Network"(andare al [Sezione 7.4](#) per "come stampare").

• Se lo strumento di installazione troverà solo una stampante, il setup inizierà cliccando su "Installazione con un clic" nella sezione rete cablata. Il setup potrebbe richiedere un po' di tempo, a seconda della configurazione del proprio PC. Attendere fino al completamento dell'operazione.

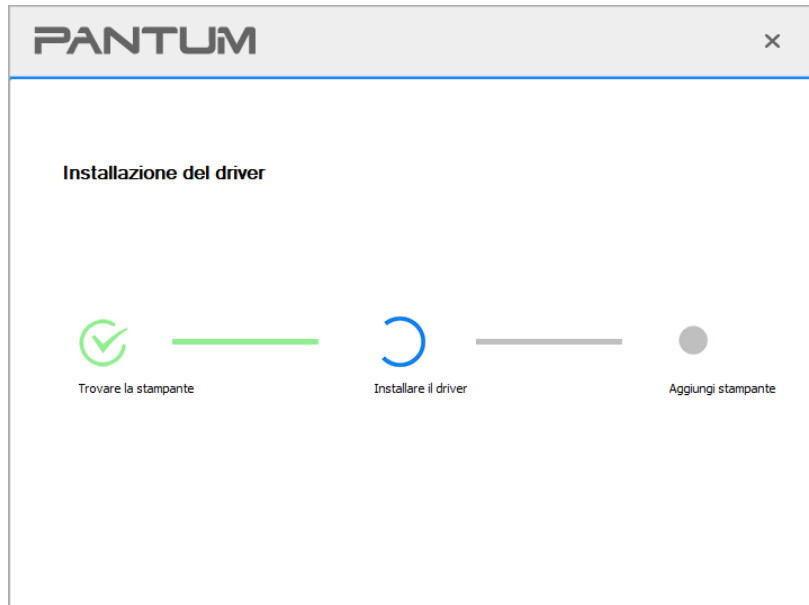

• Se lo strumento di installazione troverà più di una stampante, apparirà un elenco di stampanti cliccando su "Installazione con un clic" nella sezione rete cablata. Selezionare la stampante che si desidera in base all'indirizzo IP della rete cablata per la stampante o al nome dell'host.

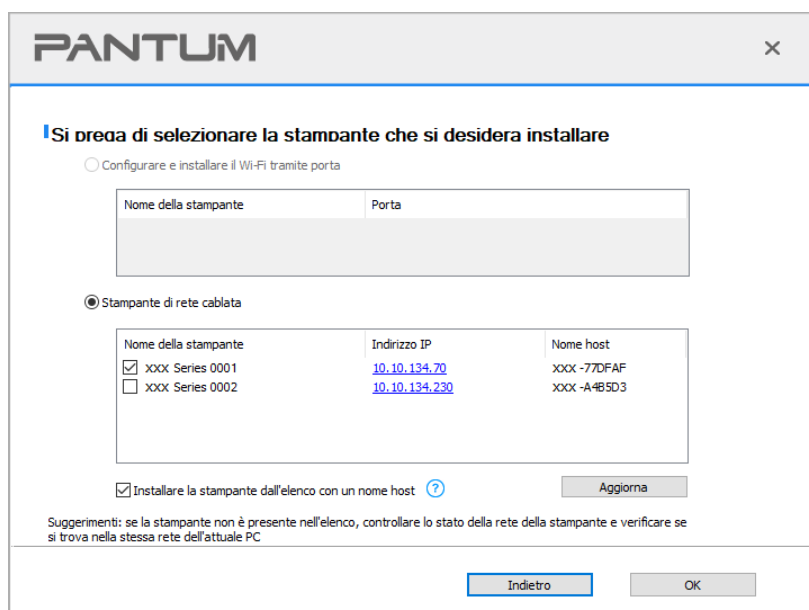



-
- Nota:** • Se la stampante da installare non è nell'elenco, cliccare il tasto di "refresh" per effettuare una nuova ricerca. Se ancora non fosse visibile, controllare che il Computer e la stampante siano collegate alla stessa rete (Andare al [Sezione 5.3](#) per "come controllare")
- Quando l'indirizzo IP della stampante cambia quando installata con il driver con ID host, si potrà stampare direttamente senza reinstallare il driver. Se si dovesse installare il driver della stampante con l'ID host, controllare le opzioni "Installare la stampante nella lista con ID host".
-

8. Dopo l'installazione, cliccare su "Stampa pagina di prova". Se la stampante stamperà la pagina con successo, vorrà dire che la stampante sarà stata installata correttamente. (Si consiglia di installare il software OCR nel sistema Windows quando il computer è connesso a Internet).

3.1.2. Altri metodi di configurazione

3.1.2.1. Altri metodi di configurazione per Windows

- Prima dell'installazione di drive, è necessario sapere il modello della stampante, aprire la pagina informazioni sulla stampante e visualizzare il nome del prodotto per conoscere il modello della stampante (come stampare, si prega di fare riferimento al [Sezione 7.4](#)).

3.1.2.1.1. Installare modalità di connessione USB

1. Connettere la stampante al Computer con cavo USB, e accendere stanpante e Computer.
 2. Inserire il CD d'installazione annesso nel CD-ROM del Computer.
- Sistema Windows XP: eseguire automaticamente la procedura d'installazione.
 - Sistema Windows 7/Vista/Server 2008: aprire l'interfaccia "Autoplay", cliccare "Setup.exe " per eseguire l'installazione.
 - Sistema Windows 8: quando sul desktop del Computer compare la finestra "DVD RW driver" in alto a destra, cliccare ovunque sulla finestra, poi cliccare "Setup.exe " e eseguire l'installazione.
 - Sistema Windows 10/11: quando sul desktop del Computer compare la finestra "DVD RW driver" in alto a destra, cliccare ovunque sulla finestra, poi cliccare su "Setup.exe " e eseguire l'installazione.



-
- Nota:** • Alcuni Computer potrebbero non riprodurre automaticamente il CD a causa del sistema di configurazione. Fare doppio click sull'icona "Computer", cercare "DVD RW driver", fare doppio click su quest'ultimo e eseguire l'installazione.
-

3. Leggere e accettare i termini contenuti nell' Accordo di licenza dell'utente finale e nell' Informativa sulla privacy, fare clic sul pulsante "Avanti" nell'angolo in basso a destra per accedere all'interfaccia di installazione del driver.
4. Fare clic su "Altri metodi di configurazione" nella parte inferiore dell'interfaccia di configurazione per accedervi.
5. Selezionare lingua di installazione e modello di stampante.

6. Selezionare "Connessione USB" e cliccare su "Installazione".

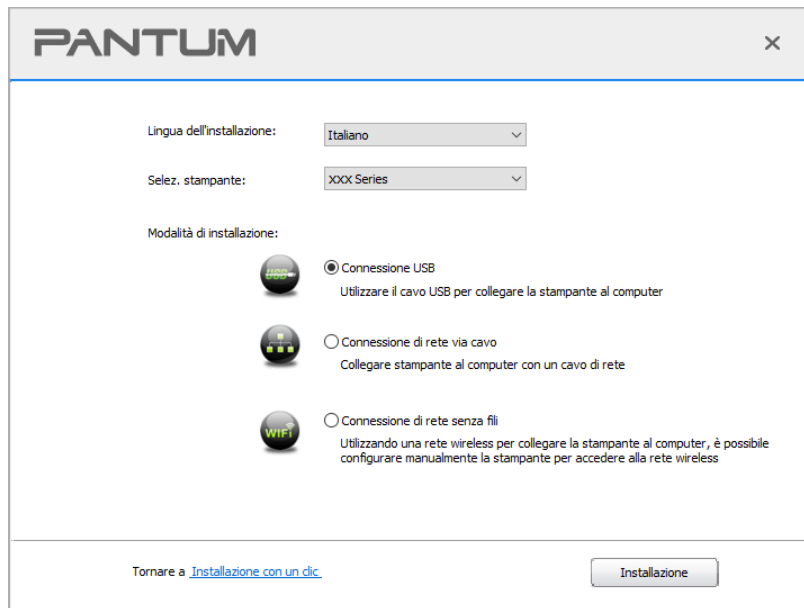

7. Il software installa automaticamente il driver e l'installazione potrebbe avere bisogno di tempo. La durata dipende dalla configurazione del Computer, si prega di attendere e pazientare.

8. Dopo l'installazione, cliccare su "Stampa pagina di prova". Se la stampante stamperà la pagina con successo, vorrà dire che la stampante sarà stata installata correttamente. (Si consiglia di installare il software OCR nel sistema Windows quando il computer è connesso a Internet).

3.1.2.1.2. Installare la modalità di connessione di rete cablata (adatto per i dispositivi cablati)

1. Aprire la fornitura di stampante e il computer.
2. Collegare il computer alla rete cablata.
3. Collegare il cavo di rete alla porta di rete della stampante, assicurarsi che la stampante è collegata alla rete di computer (si veda il [Sezione 4](#) per la configurazione di rete).
4. Inserire il CD d'installazione annesso nel CD-ROM del Computer.
 - Sistema Windows XP: eseguire automaticamente la procedura d'installazione.
 - Sistema Windows 7/Vista/Server 2008: aprire l'interfaccia "Autoplay", cliccare "Setup.exe " per eseguire l'installazione.
 - Sistema Windows 8: quando sul desktop del Computer compare la finestra "DVD RW driver" in alto a destra, cliccare ovunque sulla finestra, poi cliccare "Setup.exe " e eseguire l'installazione.
 - Sistema Windows 10/11: quando sul desktop del Computer compare la finestra "DVD RW driver" in alto a destra, cliccare ovunque sulla finestra, poi cliccare su "Setup.exe " e eseguire l'installazione.



Nota: • Alcuni Computer potrebbero non riprodurre automaticamente il CD a causa del sistema di configurazione. Fare doppio click sull'icona "Computer", cercare "DVD RW driver", fare doppio click su quest'ultimo e eseguire l'installazione.

5. Leggere e accettare i termini contenuti nell' Accordo di licenza dell'utente finale e nell' Informativa sulla privacy, fare clic sul pulsante "Avanti" nell'angolo in basso a destra per accedere all'interfaccia di installazione del driver.
6. Fare clic su "Altri metodi di configurazione" nella parte inferiore dell'interfaccia di configurazione per accedervi.
7. Selezionare lingua di installazione e modello di stampante.
8. Selezionare "Connessione di rete via cavo" e cliccare su "Installazione".

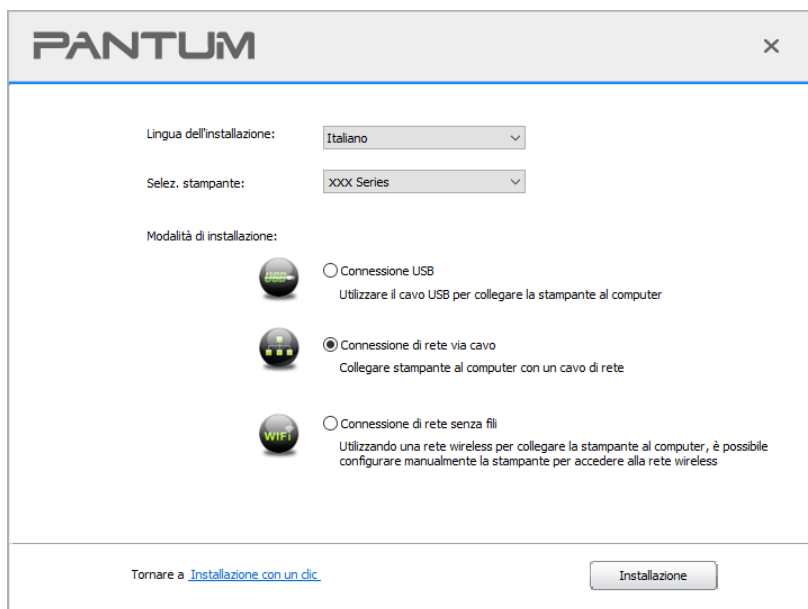

9. Il software d'installazione cercherà automaticamente la stampante, la ricerca potrebbe richiedere del tempo.
10. Dopo il recherche, selezionare la stampante per connettersi e cliccare su 'Avanti'.

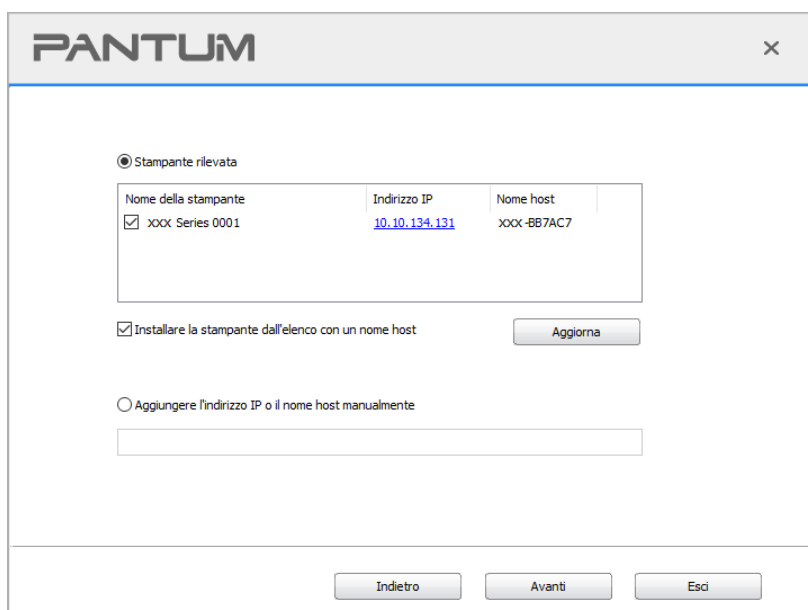



-
- Nota:** • Se la stampante desiderata non elenca stampante per la connessione, clicca su 'Aggiorna' per riavviare la ricerca.
- Quando l'indirizzo IP della stampante cambia quando installata con il driver con ID host, si potrà stampare direttamente senza reinstallare il driver. Se si dovesse installare il driver della stampante con l'ID host, controllare le opzioni "Installare la stampante nella lista con ID host".
 - Se un indirizzo IP o il nome aggiungendo dell'unità principale manualmente, è necessario conoscere l'indirizzo IP della stampante o il nome dell'unità principale. Se non si conosce, stampare la pagina di configurazione di rete 'per vedere' indirizzo IP 'e il nome dell'unità principale '. (Vedi [Sezione 7.4](#)).
-

11. Il software installa automaticamente il driver e l'installazione potrebbe avere bisogno di tempo. La durata dipende dalla configurazione del Computer, si prega di attendere e pazientare.
12. Dopo l'installazione, cliccare su "Stampa pagina di prova". Se la stampante stamperà la pagina con successo, vorrà dire che la stampante sarà stata installata correttamente. (Si consiglia di installare il software OCR nel sistema Windows quando il computer è connesso a Internet).

3.1.2.1.3. Installare la connessione di rete wireless in modalità (adeguato per il modello con Wi-Fi)

Il tipo di connessione di rete wireless è diviso in modalità struttura di base e la modalità di collegamento Wi-Fi Direct (si veda il [Sezione 5](#) per i dettagli).

3.1.2.1.3.1. Installare la modalità struttura di base

1. Conecte o computador ao ponto de acesso (router sem fios).
2. Connettere la stampante al Computer via cavo USB, poi accendere la stampante.
3. Inserire il CD d'installazione annesso nel CD-ROM del Computer.
 - Sistema Windows XP: eseguire automaticamente la procedura d'installazione.
 - Sistema Windows 7/Vista/Server 2008: aprire l'interfaccia "Autoplay", cliccare "Setup.exe " per eseguire l'installazione.
 - Sistema Windows 8: quando sul desktop del Computer compare la finestra "DVD RW driver" in alto a destra, cliccare ovunque sulla finestra, poi cliccare "Setup.exe " e eseguire l'installazione.
 - Sistema Windows 10/11: quando sul desktop del Computer compare la finestra "DVD RW driver" in alto a destra, cliccare ovunque sulla finestra, poi cliccare su "Setup.exe " e eseguire l'installazione.



-
- Nota:** • Alcuni Computer potrebbero non riprodurre automaticamente il CD a causa del sistema di configurazione. Fare doppio click sull'icona "Computer", cercare "DVD RW driver", fare doppio click su quest'ultimo e eseguire l'installazione.
-

4. Leggere e accettare i termini contenuti nell' Accordo di licenza dell'utente finale e nell' Informativa sulla privacy, fare clic sul pulsante "Avanti" nell'angolo in basso a destra per accedere all'interfaccia di installazione del driver.
5. Fare clic su "Altri metodi di configurazione" nella parte inferiore dell'interfaccia di configurazione per accedervi.
6. Selezionare lingua di installazione e modello di stampante.

7. Selezionare "Connessione di rete senza fili" e cliccare "Installazione".

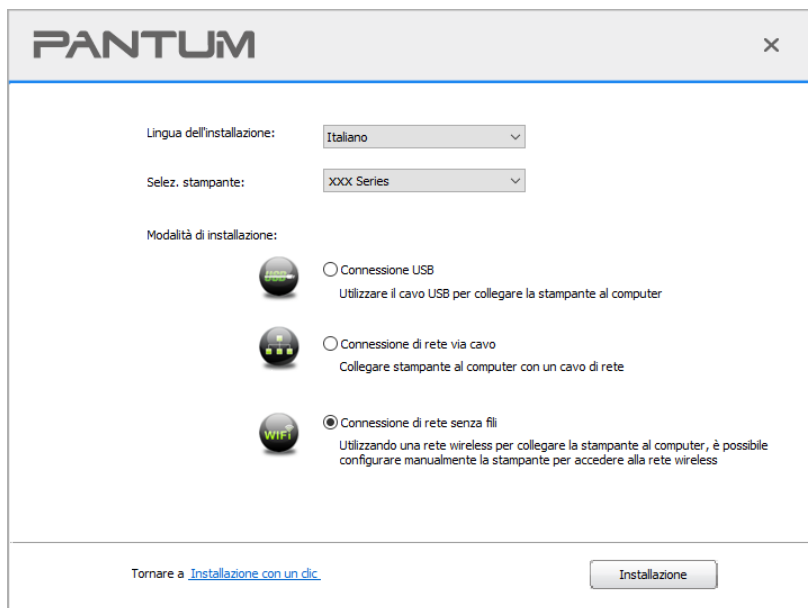

8. Selezionare 'Sì, voglio di configurare la rete wireless della stampante "nell'output finestra di configurazione wireless, impostare la stampante in rete wireless secondo le indicazioni (vedi [Sezione 5.1.1](#) per la configurazione).

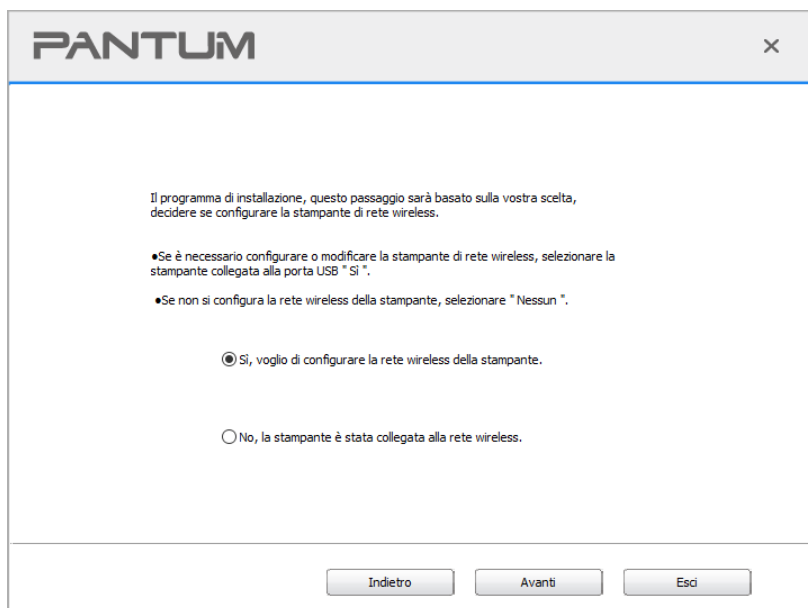

9. Il software d'installazione cercherà automaticamente la stampante, dopo che la connessione wireless sarà avvenuta con successo. La ricerca potrebbe richiedere del tempo.

10. Selezionare la stampante per connettersi e cliccare su 'Avanti'.

Nome della stampante	Indirizzo IP	Nome host
<input checked="" type="checkbox"/> xxx Series 0001	10.10.134.131	xxx-BB7AC7



Nota: • Se la stampante desiderata non elenca stampante per la connessione, clicca su 'Aggiorna' per riavviare la ricerca.

- Quando l'indirizzo IP della stampante cambia quando installata con il driver con ID host, si potrà stampare direttamente senza reinstallare il driver. Se si dovesse installare il driver della stampante con l'ID host, controllare le opzioni "Installare la stampante nella lista con ID host".
- Se un indirizzo IP o il nome aggiungendo dell'unità principale manualmente, è necessario conoscere l'indirizzo IP della stampante o il nome dell'unità principale. Se non si conosce, stampare la pagina di configurazione di rete 'per vedere' indirizzo IP 'e il nome dell'unità principale '. (Vedi [Sezione 7.4](#)).

11. Il software installa automaticamente il driver e l'installazione potrebbe avere bisogno di tempo. La durata dipende dalla configurazione del Computer, si prega di attendere e pazientare.

12. Dopo l'installazione, cliccare su "Stampa pagina di prova". Se la stampante stamperà la pagina con successo, vorrà dire che la stampante sarà stata installata correttamente. (Si consiglia di installare il software OCR nel sistema Windows quando il computer è connesso a Internet).

3.1.2.1.3.2. Installazione in modalità di collegamento Wi-Fi Direct

1. Aprire la fornitura di stampante e il computer.

2. Il computer collega la connessione diretta di stampante Wi-Fi Direct (vedere la [Sezione 5.2.2](#) per la configurazione).

3. Inserire il CD d'installazione annesso nel CD-ROM del Computer.

- Sistema Windows XP: eseguire automaticamente la procedura d'installazione.

- Sistema Windows 7/Vista/Server 2008: aprire l'interfaccia "Autoplay", cliccare "Setup.exe " per eseguire l'installazione.

- Sistema Windows 8: quando sul desktop del Computer compare la finestra "DVD RW driver" in alto a destra, cliccare ovunque sulla finestra, poi cliccare "Setup.exe " e eseguire l'installazione.

- Sistema Windows 10/11: quando sul desktop del Computer compare la finestra "DVD RW driver" in alto a destra, cliccare ovunque sulla finestra, poi cliccare su "Setup.exe " e eseguire l'installazione.

 **Nota:** • Alcuni Computer potrebbero non riprodurre automaticamente il CD a causa del sistema di configurazione. Fare doppio click sull'icona "Computer", cercare "DVD RW driver", fare doppio click su quest'ultimo e eseguire l'installazione.

4. Leggere e accettare i termini contenuti nell' Accordo di licenza dell'utente finale e nell' Informativa sulla privacy, fare clic sul pulsante "Avanti" nell'angolo in basso a destra per accedere all'interfaccia di installazione del driver.
5. Fare clic su "Altri metodi di configurazione" nella parte inferiore dell'interfaccia di configurazione per accedervi.
6. Selezionare lingua di installazione e modello di stampante.
7. Selezionare "Connessione di rete senza fili" e cliccare "Installazione".

Installazione con un clic' and an 'Installazione' button." data-bbox="242 349 750 620"/>

PANTUM [X]

Lingua dell'installazione: Italiano

Selez. stampante: XXX Series

Modalità di installazione:

- Connessione USB
Utilizzare il cavo USB per collegare la stampante al computer
- Connessione di rete via cavo
Collegare stampante al computer con un cavo di rete
- Connessione di rete senza fili
Utilizzando una rete wireless per collegare la stampante al computer, è possibile configurare manualmente la stampante per accedere alla rete wireless

Tornare a [Installazione con un clic](#) [Installazione]

8. Selezionare 'No, la stampante è stata collegata alla rete wireless "nella finestra di uscita di configurazione wireless, e fare clic su' Avanti '.

PANTUM

Il programma di installazione, questo passaggio sarà basato sulla vostra scelta, decidere se configurare la stampante di rete wireless.

- Se è necessario configurare o modificare la stampante di rete wireless, selezionare la stampante collegata alla porta USB " Sì '.
- Se non si configura la rete wireless della stampante, selezionare " Nessun '.

Sì, voglio di configurare la rete wireless della stampante.

No, la stampante è stata collegata alla rete wireless.

Indietro Avanti Esci

9. Il software d'installazione cercherà automaticamente la stampante, la ricerca potrebbe richiedere del tempo.

10. Selezionare la stampante per connettersi e cliccare su 'Avanti'.

PANTUM

● Stampante rilevata

Nome della stampante	Indirizzo IP	Nome host
<input checked="" type="checkbox"/> xxx Series 0001	10.10.134.131	xxx-BB7AC7

Installare la stampante dall'elenco con un nome host Aggiorna

Aggiungere l'indirizzo IP o il nome host manualmente

Indietro Avanti Esci



Nota: • Se la stampante desiderata non elenca stampante per la connessione, clicca su 'Aggiorna' per riavviare la ricerca.

• Quando l'indirizzo IP della stampante cambia quando installata con il driver con ID host, si potrà stampare direttamente senza reinstallare il driver. Se si dovesse installare il driver della stampante con l'ID host, controllare le opzioni "Installare la stampante nella lista con ID host".

• Se un indirizzo IP o il nome aggiungendo dell'unità principale manualmente, è necessario conoscere l'indirizzo IP della stampante o il nome dell'unità principale. Se non si conosce, stampare la pagina di configurazione di rete 'per vedere' indirizzo IP 'e il nome dell'unità principale '. (Vedi [Sezione 7.4](#)).

11. Il software installa automaticamente il driver e l'installazione potrebbe avere bisogno di tempo. La durata dipende dalla configurazione del Computer, si prega di attendere e pazientare.

12. Dopo l'installazione, cliccare su "Stampa pagina di prova". Se la stampante stamperà la pagina con successo, vorrà dire che la stampante sarà stata installata correttamente. (Si consiglia di installare il software OCR nel sistema Windows quando il computer è connesso a Internet).

3.1.2.2. Altri metodi di configurazione per macOS

3.1.2.2.1. Installazione via cavo USB

Prendendo macOS 10.14 come esempio per la prossima operazione, i dati di schermo di computer può essere differente a causa della differenza del sistema operativo.

1. Aprire la fornitura di stampante e il computer.

2. Inserire il CD di installazione fornito nel CD-ROM del PC, e fare doppio clic su "Pantum XXX Series_Mac_Driver" - "Pantum Install Tool ". (Il numero XXX in Pantum XXX Series si riferisce al modello del prodotto.)

3. Leggere e accettare i termini contenuti nell' Accordo di licenza dell' utente finale e nell' Informativa sulla privacy, fare clic sul pulsante "Avanti" nell' angolo in basso a destra per accedere all' interfaccia di installazione del driver.

4. Inserire la password del PC e cliccare su "OK".

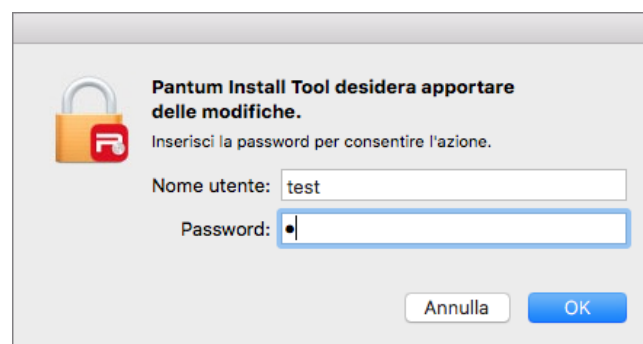

5. Fare clic su "Altri metodi di configurazione" nella parte inferiore dell'interfaccia di configurazione per accedervi.

6. Selezionare una stampante USB dai risultati della ricerca.

PANTUM

Si prega di selezionare la stampante che si desidera installare

Stampante USB

Nome della stampante	Numero di serie
<input checked="" type="checkbox"/> xxx series	AA2A000000

Stampante Web

Nome della stampante	Indirizzo IP	Nome host

Aggiorna

Nome host o indirizzo IP

Installazione disattivata

Indietro Installazione

7. Cliccare su "Installare" in basso a destra.

8. Il software installa automaticamente il driver e l'installazione potrebbe avere bisogno di tempo. La durata dipende dalla configurazione del Computer, si prega di attendere e pazientare.

9. Dopo l'installazione, cliccare su "Stampa pagina di prova". Se la stampante stamperà la pagina con successo, vorrà dire che la stampante sarà stata installata correttamente.

3.1.2.2.2. Installare come stampante di rete

1. Aprire la fornitura di stampante e il computer.

2. Collegare il PC alla rete.

3. Assicurarci che la stampante sia collegata alla stessa rete del PC (Vedere la [Sezione 4](#) o [5](#) per configurare la rete).

4. Inserire il CD di installazione fornito nel CD-ROM del PC, e fare doppio clic su "Pantum XXX Series_Mac_Driver" - "Pantum Install Tool ". (Il numero XXX in Pantum XXX Series si riferisce al modello del prodotto.)

5. Leggere e accettare i termini contenuti nell' Accordo di licenza dell' utente finale e nell' Informativa sulla privacy, fare clic sul pulsante "Avanti" nell' angolo in basso a destra per accedere all' interfaccia di installazione del driver.

6. Inserire la password del PC e cliccare su "OK".

Pantum Install Tool desidera apportare delle modifiche.

Inserisci la password per consentire l'azione.

Nome utente: test

Password:

Annulla OK

7. Fare clic su "Altri metodi di configurazione" nella parte inferiore dell'interfaccia di configurazione per accedervi.
8. Seleziona una stampante di rete dai risultati della ricerca.
9. Cliccare su "Installare" in basso a destra.

Si prega di selezionare la stampante che si desidera installare

Stampante USB

Nome della stampante	Numero di serie

Stampante Web

Nome della stampante	Indirizzo IP	Nome host
<input checked="" type="checkbox"/> xxx Series A4B5D3	10.10.134.230	xxx -A4B5D3
<input type="checkbox"/> xxx Series AC6B83	10.10.134.194	xxx -A1B2C3

Nome host o indirizzo IP

[Installazione disattivata](#)



Nota: • Se la stampante desiderata non elenca stampante per la connessione, clicca su 'Aggiorna' per riavviare la ricerca.

- Quando l'indirizzo IP della stampante cambia quando installata con il driver con ID host, si potrà stampare direttamente senza reinstallare il driver. Se si dovesse installare il driver della stampante con l'ID host, controllare le opzioni "Installare la stampante nella lista con ID host".
- Se un indirizzo IP o il nome aggiungendo dell'unità principale manualmente, è necessario conoscere l'indirizzo IP della stampante o il nome dell'unità principale. Se non si conosce, stampare la pagina di configurazione di rete 'per vedere' indirizzo IP 'e il nome dell'unità principale '. (Vedi [Sezione 7.4](#)).

10. Il software installa automaticamente il driver e l'installazione potrebbe avere bisogno di tempo. La durata dipende dalla configurazione del Computer, si prega di attendere e pazientare.
11. Dopo l'installazione, cliccare su "Stampa pagina di prova". Se la stampante stamperà la pagina con successo, vorrà dire che la stampante sarà stata installata correttamente.

3.1.2.2.3. Installare tramite Nome Host o Indirizzo IP

1. Aprire la fornitura di stampante e il computer.
2. Collegare il PC alla rete.
3. Assicurarsi che la stampante sia collegata alla stessa rete del PC (Vedere la [Sezione 4](#) o [5](#) per configurare la rete).
4. Inserire il CD di installazione fornito nel CD-ROM del PC, e fare doppio clic su "Pantum XXX Series_Mac_Driver" - "Pantum Install Tool ". (Il numero XXX in Pantum XXX Series si riferisce al modello del prodotto.)

5. Leggere e accettare i termini contenuti nell' Accordo di licenza dell' utente finale e nell' Informativa sulla privacy, fare clic sul pulsante "Avanti" nell' angolo in basso a destra per accedere all' interfaccia di installazione del driver.
6. Inserire la password del PC e cliccare su "OK".

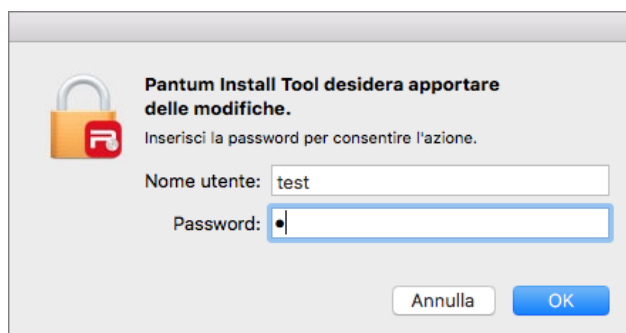

7. Fare clic su "Altri metodi di configurazione" nella parte inferiore dell'interfaccia di configurazione per accedervi.
8. Selezionare Nome Host o Indirizzo IP, e inserire il Nome Host o l'indirizzo IP della stampante che si vuole aggiungere.
9. Cliccare su "Installare" in basso a destra.

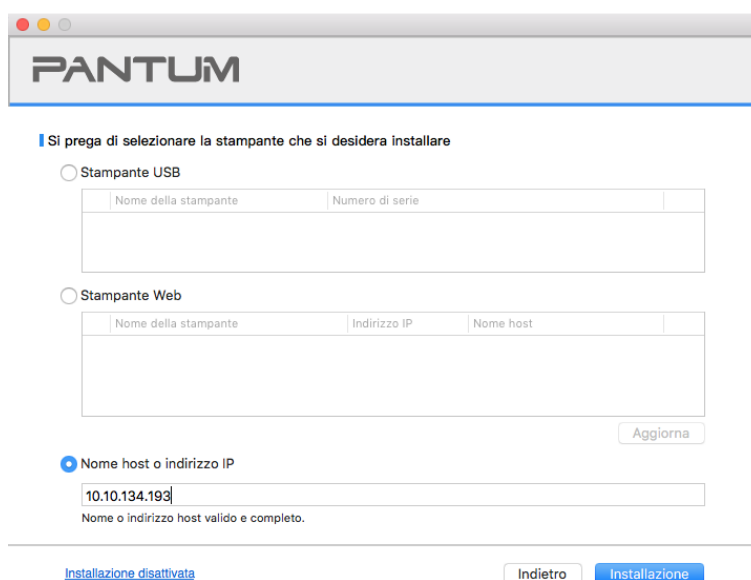

- Nota:**
- Se la stampante desiderata non elenca stampante per la connessione, clicca su 'Aggiorna' per riavviare la ricerca.
 - Quando l'indirizzo IP della stampante cambia quando installata con il driver con ID host, si potrà stampare direttamente senza reinstallare il driver. Se si dovesse installare il driver della stampante con l'ID host, controllare le opzioni "Installare la stampante nella lista con ID host".
 - Se un indirizzo IP o il nome aggiungendo dell'unità principale manualmente, è necessario conoscere l'indirizzo IP della stampante o il nome dell'unità principale. Se non si conosce, stampare la pagina di configurazione di rete 'per vedere' indirizzo IP 'e il nome dell'unità principale '. (Vedi [Sezione 7.4](#)).

10. Il software installa automaticamente il driver e l'installazione potrebbe avere bisogno di tempo. La durata dipende dalla configurazione del Computer, si prega di attendere e pazientare.
11. Dopo l'installazione, cliccare su "Stampa pagina di prova". Se la stampante stamperà la pagina con successo, vorrà dire che la stampante sarà stata installata correttamente.

3.1.2.2.4. Installazione non in linea

1. Aprire la fornitura di stampante e il computer.
2. Inserire il CD di installazione fornito nel CD-ROM del PC, e fare doppio clic su "Pantum XXX Series_Mac_Driver" - "Pantum Install Tool". (Il numero XXX in Pantum XXX Series si riferisce al modello del prodotto.)
3. Leggere e accettare i termini contenuti nell' Accordo di licenza dell' utente finale e nell' Informativa sulla privacy, fare clic sul pulsante "Avanti" nell' angolo in basso a destra per accedere all' interfaccia di installazione del driver.
4. Inserire la password del PC e cliccare su "OK".

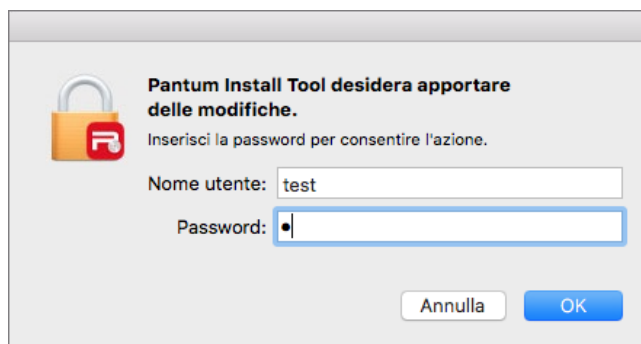

5. Fare clic su "Altri metodi di configurazione" nella parte inferiore dell'interfaccia di configurazione per accedervi.
6. Cliccare su "Installazione disattivata" in basso a sinistra.

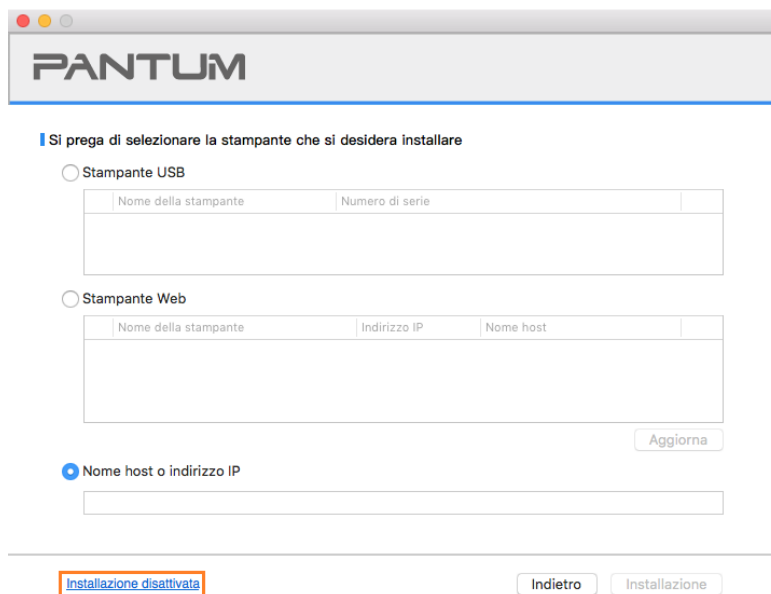

7. Il software installa automaticamente il driver e l'installazione potrebbe avere bisogno di tempo. La durata dipende dalla configurazione del Computer, si prega di attendere e pazientare.

8. Installazione completata. Terminare l'aggiunta della stampante come visualizzato o fare riferimento alla [Sezione 3.1.2.2.4.1](#).

3.1.2.2.4.1. Aggiungere stampante di sistema macOS

I. Aggiungere stampante via USB

1. Collegare la stampante e il computer attraverso il filo USB, cavo aperto.
2. Immettere in "Preferenze di Sistema" - "Stampanti e Scanner" del computer.
3. Fare clic **+** sul pulsante, selezionare 'Aggiungi stampante o scanner'.
4. Selezionare la stampante e selezionare il modello di stampante corrispondente dall'uso menu a sinistra'.
5. Fare clic su 'Aggiungi'.

II. Aggiungere stampante via connessione via cavo (adatto per i dispositivi cablati)

1. Aprire la fornitura di stampante e il computer.
2. Collegare il computer alla rete cablata.
3. Collegare il cavo di rete alla porta di rete della stampante, assicurarsi che la stampante è collegata alla rete di computer (si veda il [Sezione 4](#) per la configurazione di rete).
4. Immettere in "Preferenze di Sistema" - "Stampanti e Scanner" del computer.
5. Fare clic **+** sul pulsante, selezionare 'Aggiungi stampante o scanner'.
6. Selezionare la stampante e selezionare il modello di stampante corrispondente dall'uso menu a sinistra'.
7. Fare clic su 'Aggiungi'.

III. Aggiungere stampante via connessione wireless (adeguato per il modello con Wi-Fi)

1. Aprire la fornitura di stampante e il computer.
2. Prima di procedere, il computer e la stampante sono collegati tramite la rete wireless.
3. Immettere in "Preferenze di Sistema" - "Stampanti e Scanner" del computer.



Nota: • Nella modalità di struttura di base, collegare il punto di connessione della stampante di rete wireless (router wireless), vedere il [Sezione 5.1](#) per vedere come collegare.
• Nel caso della modalità Wi-Fi Direct, collegare direttamente la parte del cliente wireless a una stampante di rete wireless, come collegare, si prega di fare riferimento al [Sezione 5.2](#).

4. Fare clic **+** sul pulsante, selezionare 'Aggiungi stampante o scanner'.
5. Selezionare la stampante e selezionare il modello di stampante corrispondente dall'uso menu a sinistra'.
6. Fare clic su 'Aggiungi'.

IV. Aggiungere AirPrint stampante

1. Aprire la fornitura di stampante e il computer.
2. Prima di procedere, la stampante è già collegata al computer (USB o di rete).
3. Immettere in "Preferenze di Sistema" - "Stampanti e Scanner" del computer.
4. Fare clic **+** sul pulsante, selezionare 'Aggiungi stampante o scanner'.
5. Selezionare la stampante e selezionare AirPrint sicura" (dati codificati) o "AirPrint" (non criptato) per l'Usa' ".
6. Fare clic su 'Aggiungi'.



Nota: • Collegare la stampante e il computer attraverso il filo USB, il sistema identifica automaticamente e aggiunge la stampante AirPrint.

- Per AirPrint stampante per aggiungere la modalità di connessione di rete, è necessario prima Scollegare il cavo USB e quindi aggiungere la stampante.
 - Il nome della stampante AirPrint deve terminare in fine di nome "AirPrint".
-

3.2. Disinstallare il driver

3.2.1. Metodo per disinstallare il driver in Windows

Prendere Windows 7 come esempio per la prossima operazione, i dati di schermo di computer può essere differente a causa della differenza del sistema operativo.

1. Fare clic sul menu di avvio del computer, quindi su Tutti i programmi.
2. Fare clic Pantum e cliccare Pantum XXX Series.

XXX rappresenta il modello del prodotto Pantum XXX Series.

3. Fare clic su Disinstalla, rimuovere il driver utilizzando la finestra di Disinstallazione di spiegazione.
4. Dopo il completamento della disinstallazione , riavviare il computer.

3.2.2. Metodo per disinstallare il driver in macOS

Prendendo macOS 10.14 come esempio per la prossima operazione, i dati di schermo di computer può essere differente a causa della differenza del sistema operativo.

1. Computer Finder barra dei menu, fare clic su "Vai" - "Applicazioni" - "Pantum" - "Utilities" - "Pantum Un-install Tool".
2. Elimina il driver come indicato nella finestra pop-up di disinstallazione.
3. Disinstallazione completata.

4. Impostazione per rete cablata (per modelli di stampante che supportano la stampa tramite rete cablata)

Le stampanti che supportano la stampa tramite rete cablata possono essere collegate alla rete, quindi la stampante funzionerà sotto il controllo della rete cablata.

 **Nota:** • A causa degli aggiornamenti della stampante, alcune funzioni potrebbero essere diverse, a seconda del modello acquistato. In caso di domande, contattare il Servizio Clienti Pantum.

4.1. Installazione della stampante in rete

Consultare la sezione [3.1](#) per seguire i passaggi di installazione del modello NET.

4.2. Controllo della stampante in rete

È possibile verificare le impostazioni di rete tramite il server WEB integrato nella stampante.

4.2.1. Visualizzazione o modifica delle impostazioni di rete

1. Visualizzare l'indirizzo IP della stampante nel pannello di controllo secondo i passi indicati nella [sezione 7.3](#).
2. Digitare l'indirizzo IP nella barra degli indirizzi del browser web per accedere al server web integrato.
3. Completare le impostazioni del protocollo di rete, rete wireless, hotspot Wi-Fi, elenco indirizzi, e-mail e altre informazioni relative alla configurazione presenti in "Impostazioni".

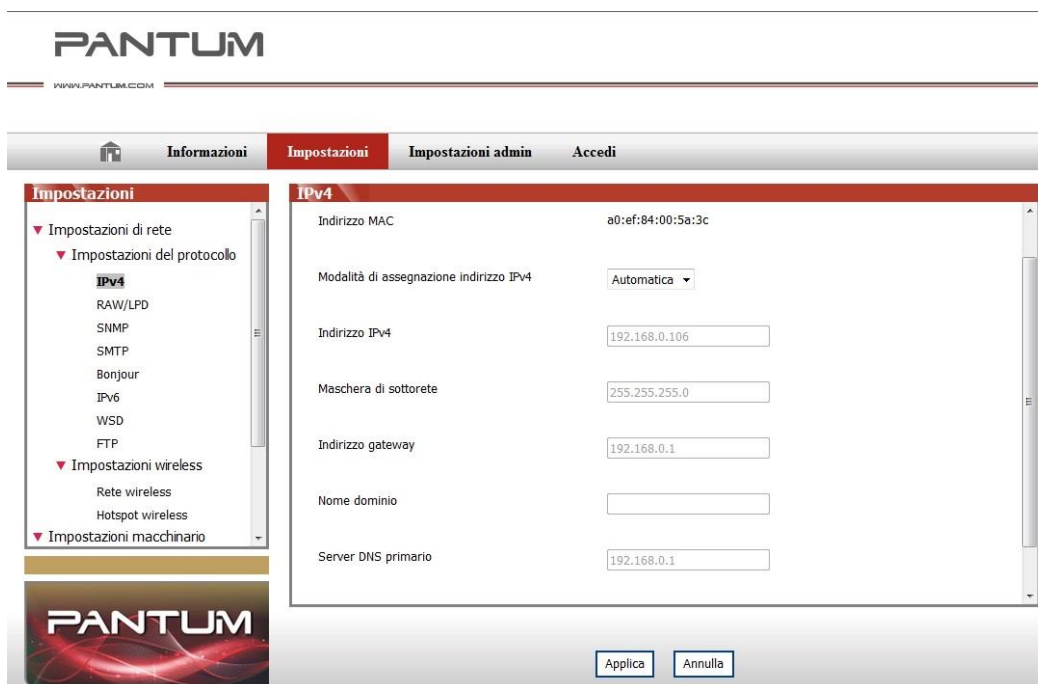

The screenshot displays the Pantum web interface for network configuration. At the top, the Pantum logo and website URL (WWW.PANTUM.COM) are visible. Below the logo is a navigation bar with tabs for "Informazioni", "Impostazioni", "Impostazioni admin", and "Accedi". The "Impostazioni" tab is selected, and a sidebar on the left shows a tree view of settings categories: "Impostazioni di rete" (expanded), "Impostazioni del protocollo" (expanded), "IPv4" (selected), "RAW/LPD", "SNMP", "SMTP", "Bonjour", "IPv6", "WSD", "FTP", "Impostazioni wireless" (expanded), "Rete wireless", "Hotspot wireless", and "Impostazioni macchinario". The main content area is titled "IPv4" and contains the following settings:

Indirizzo MAC	a0:ef:84:00:5a:3c
Modalità di assegnazione indirizzo IPv4	Automatica
Indirizzo IPv4	192.168.0.106
Maschera di sottorete	255.255.255.0
Indirizzo gateway	192.168.0.1
Nome dominio	
Server DNS primario	192.168.0.1

At the bottom of the interface are two buttons: "Applica" and "Annulla".

4.2.2. Impostazione o modifica della password di accesso al server web

È possibile gestire la stampante tramite la funzione Gestione utente.

Metodo

1. Dopo l'accesso al server WEB integrato, eseguire l'autenticazione (il nome utente predefinito è admin, la password predefinita è 000000).
2. Fare clic su "Gestione utente" per configurare le funzioni.

4.2.3. Impostazione del protocollo SNMP

È possibile impostare il protocollo SNMP attraverso l'interfaccia SNMP per migliorare la sicurezza delle informazioni di rete della stampante.

1. Aprire l'alimentazione elettrica, il collegamento alla stampante di rete.
2. Collegare il server Web incorporato (vedere il [Capitolo 4.2.2](#) per come collegare).
3. Clicca su "Impostazione" - "Impostazione rete" - "SNMP".
4. Spunta i protocolli SNMP pertinenti secondo necessità e clicca su "Applica".



Nota: Il protocollo SNMP può migliorare l'efficienza della gestione della rete, ricevere messaggi di notifica e rapporti di eventi di avvertimento dai nodi della rete e aiutarti a scoprire e risolvere i problemi della rete in modo tempestivo.

- Abilita il protocollo SNMP v1/v2:

① La tua stampante potrebbe essere a rischio a causa di un ambiente di rete non sicuro, utilizzala con cautela!

- Disabilita il protocollo SNMP v1/v2:

① La stampante potrebbe non funzionare correttamente perché l'installazione del driver non ha avuto successo. Scarica l'ultimo driver per questa stampante sul sito ufficiale.

② I software di terze parti potrebbero non essere in grado di ottenere le informazioni sullo stato SNMP della stampante, usali con cautela!

5. Configurazione di rete senza fili (adeguato per il modello con Wi-Fi)

A seconda del modello, la stampante con funzione di stampa Wi-Fi supporta due tipi di connessione di rete wireless, la connessione Wi-Fi e la connessione Wi-Fi hot spot. Generalmente, è possibile effettuare una sola connessione alla volta tra computer e stampante. Se avete problemi nel processo di impostazione della rete wireless, vedere il [capitolo 5.3](#) per i problemi comuni nell'impostazione della rete wireless.

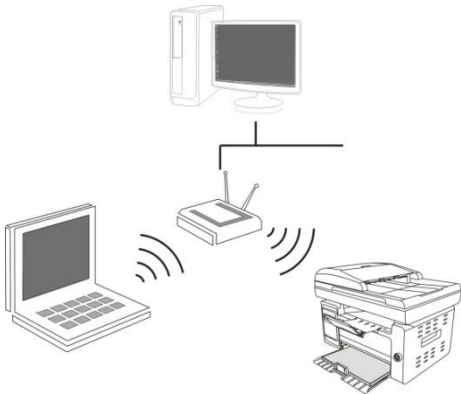
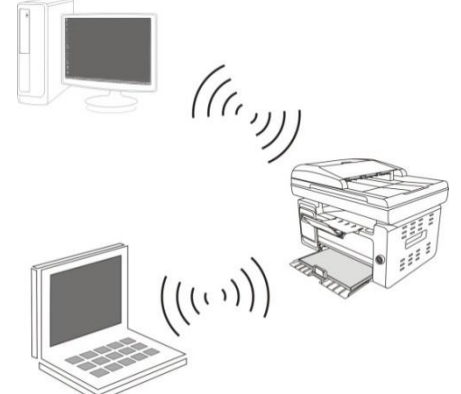
	<p>Modalità di struttura di base: collegare dispositivi wireless tramite il router collegamento</p> <ol style="list-style-type: none">1. Punto di connessione (router wireless)2. Stampante di rete senza fili3. Collegare computer del punto di connessione attraverso la rete wireless4. Accedere al computer del punto di connessione alla rete cablata "elettorale: collegare dispositivi wireless tramite il router
	<p>Hotspot Wi-Fi Il computer wireless è connesso direttamente al dispositivo wireless.</p>

5.1. Modalità di struttura di base

È possibile collegare il computer alla stampante dal punto di connessione (router wireless). Il punto di connessione (router wireless) è Divide in strumento di configurazione della rete wireless e la configurazione Protected Setup Wi-Fi (WPS).

 **Nota:** • Macchina con funzioni fax, può ricercare automaticamente la rete radio pannello di controllo della stampante, selezionare la connessione di rete wireless, è necessario inserire una password per la connessione.

Importante: prima di installare la rete wireless, è necessario conoscere il nome della rete (SSID) e il punto di connessione di password (router wireless) utilizzare in caso di configurazione di rete wireless. Se non siete sicuri, rivolgersi all'amministratore di rete o il produttore del punto di accesso (router wireless).

5.1.1. Strumento di configurazione della rete wireless

Se il computer dispone di driver installato e si collega alla rete wireless, ma la rete wireless non è cambiata, è possibile riconfigurare lo strumento di configurazione della rete wireless.

5.1.1.1.Preparazione in anticipo

1. Punto di connessione (router wireless).
2. Il computer già collegato alla rete.
3. Stampante con la funzione wireless.

5.1.1.2.Metodo di configurazione di strumento di rete wireless

1. Rimuovere lo strumento di configurazione wireless nel computer.
 - 1) **In Windows:** Fare clic sul menu 'Start' - "Tutti i programmi" - 'Pantum'-descrizione della configurazione di rete prodotto-'Outil Wireless' computer.
 - 2) **Sistema di macOS:** Computer Finder barra dei menu, fare clic su "Vai" - "Applicazioni" - "Pantum" - "Utilities" - "Strumento di configurazione rete wireless".
2. Utilizzare una configurazione di connessione via cavo USB. Nella schermata successiva, selezionare "Sì, si dispone di un cavo USB per l'installazione." Fai clic su "Avanti".

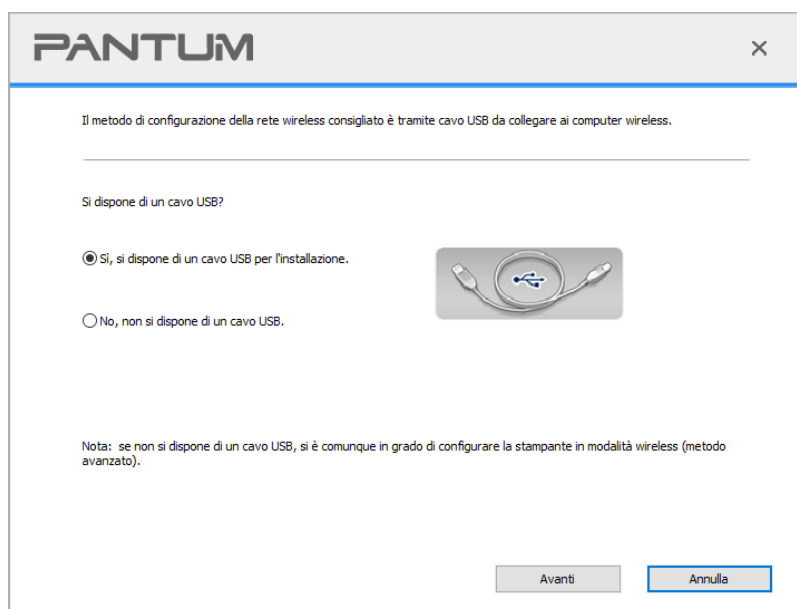

2.1 Il computer è connesso alla rete wireless.

1) tool di configurazione della rete wireless è selezionata per impostazione predefinita di rete wireless attualmente collegata computer, seguire le istruzioni per completare l'interfaccia di configurazione.

Impostazioni di rete wireless del computer o punto di accesso wireless rilevati.

Nome della rete wireless (punto di accesso/home del router wireless) rilevato:

SSID: Test-AP9

Si utilizzeranno queste impostazioni per connettersi alla rete wireless?

Sì

No

Indietro Avanti Annulla

 **Nota:** • Il nome della rete (SSID) si seleziona dovrebbe essere la stessa con la rete (SSID) del punto di accesso (router wireless) del computer.

2) Ha bisogno di connettersi ad altre reti wireless di controllo "No" per configurare altre reti wireless, come richiesto per completare la configurazione.

Selezionare il nome di rete corrispondente (SSID) dal seguente elenco oppure inserire manualmente l'SSID e la password se necessario, quindi fare clic su "Avanti" per eseguire la configurazione.

Nome della rete	Modalità provvisoria	Intensità del segnale
Test-AP9	crittografia	100%
Tenda_Test-AP2	crittografia	100%
Tenda_test1	crittografia	100%

Aggiorna

Nome della rete (SSID): Test-AP9

Password: Mostra password

Indietro Avanti Annulla



Nota: • Metodo di crittografia:

- 1) No: senza utilizzare qualsiasi modalità di codifica.
 - 2) WPA / WPA2: chiave pre-condivisa è una protezione di connessione Wi-Fi, che codifica per la connessione attrezzature e punto di connessione senza fili con TKIP o AES (WPS-Personal). WPA lunghezza utilizzo / WPA2 è una chiave pre-condivisa (PSK) da 8 a 63 cifre.
- La password non visualizzata da scatola di default, se selezionato, verrà visualizzata la password.
 - Alcuni modelli possono abbinare automaticamente il metodo di crittografia, senza la necessità della selezione manuale.

2.2 Computer non è connesso a una rete wireless. Nella schermata successiva, inserire il punto di accesso (router wireless) nel nome di rete SSID (SSID è case-sensitive), e la password come richiesto per completare la configurazione.

PANTUM [X]

1. Cliccare su "Pagina di informazioni sulla rete wireless" per ottenere il nome della rete disponibile per la stampante. Saltare questo passo se si è già a conoscenza di tale nome.

È in corso la stampa della pagina con le informazioni relative alla rete wireless

2. Inserire il nome utente e la password della rete wireless.

Nome della rete (SSID):

Password:

Mostra password

Indietro Avanti Annulla



Nota: • Se non si conosce il nome della rete (SSID) del punto di accesso (router wireless), fare clic per stampare la pagina Wireless Network Information 'per vedere il nome della rete (SSID) del punto di connessione (router wireless) per collegare.

- Dopo la configurazione di rete wireless, se la stampante può essere utilizzata normalmente, reinstallare il driver.

3. Usare connessione WPS.

Nella schermata successiva, selezionare "No, non si dispone di un cavo USB." Fai clic su "Avanti".

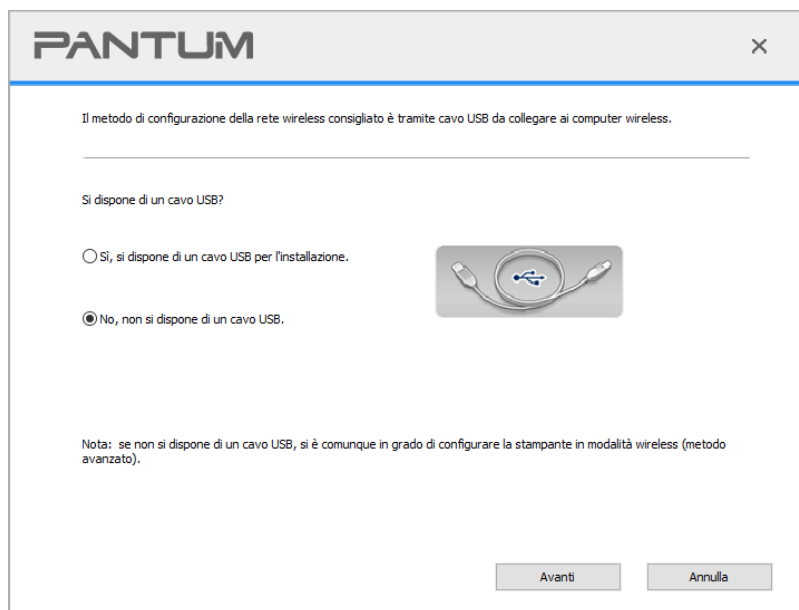

1) Utilizzando la modalità WPS, effettuare le seguenti operazioni, avviare rete senza fili dalla stampante. (Configurazione specifica WPS, vedere il [capitolo 5.1.2](#))

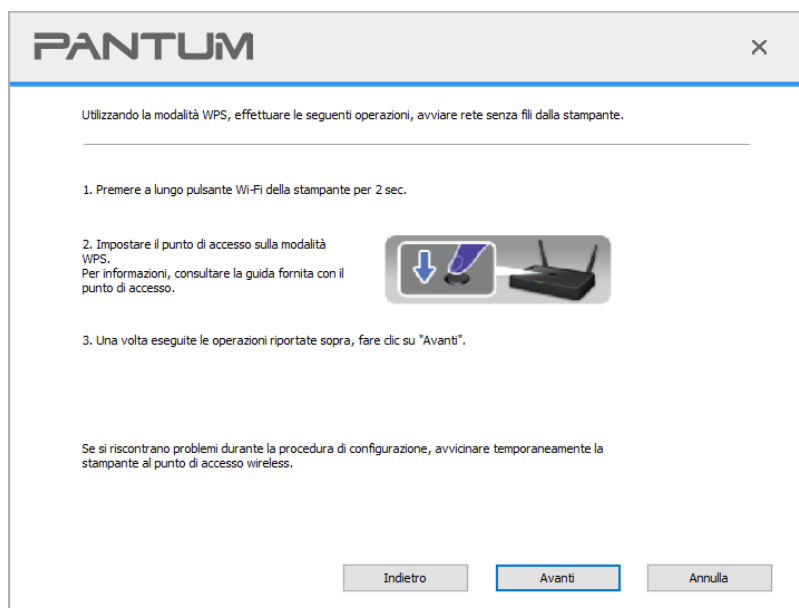

2) Secondo l'indicatore Wi-Fi sullo stato della stampante, si determina se la connessione della stampante è successo. Se la configurazione fallisce, fare clic su "Indietro", la riconfigurazione; se la configurazione è riuscita, fare clic sul pulsante "Fine" per completare la configurazione.

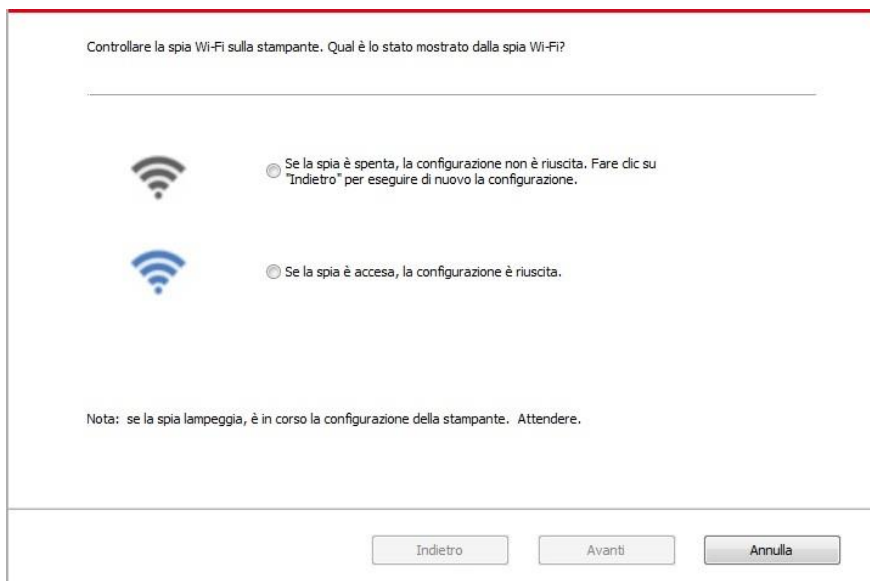

 **Nota:** • Dopo la configurazione di rete wireless, se la stampante può essere utilizzata normalmente, reinstallare il driver.

5.1.2. Configurazione Wi-Fi Protected Setup (WPS)

Se il punto di connessione (router wireless) supporta Wi-Fi Protected Setup (WPS), quindi premere i rispettivi tasti del pannello di controllo della stampante Wi-Fi e il punto di connessione tasto WPS (router wireless) per il collegamento alla stampante di rete wireless.

5.1.2.1. Preparazione in anticipo

1. Il punto di connessione (router wireless) supporta Wi-Fi Protected Setup (WPS).
2. Stampante con la funzione wireless.

5.1.2.2. Metodo di configurazione Wi-Fi Protected Setup (WPS)

1. Aprire il punto di stampante e collegamento dell'alimentazione (router wireless).
2. Assicurarsi che la stampante è in stato pronto.

 **Nota:** • Se la stampante va in stand-by, premere un tasto qualsiasi pannello di controllo per riattivare la stampante.

3. Tenere premuto il pulsante "Wi-Fi" sul pannello di controllo della stampante per più di 2 secondi finché la luce blu Wi-Fi della stampante non lampeggia, quindi rilasciare il pulsante.
4. Premere il pulsante WPS entro 2 minuti di punto di connessione (router wireless) e il rilascio.
5. Il punto di connessione (router wireless) e la stampante inizierà la connessione di rete wireless, i blu lampada senza fili della stampante lampeggia. Dopo l'accesso, la stampante blu lampada Wi-Fi è sempre attiva. Se la connessione non è fatta per più di 2 minuti, la stampante RETOURE stato di pronto, la spia Wi-Fi si spegne, e il Protected Setup Wi-Fi (WPS) non riesce. Se riconnettersi di nuovo, ripetere i passaggi 3-4 sopra.



Nota: • Dopo il successo Wi-Fi Protected Setup (WPS), se si desidera stampare la modalità di rete wireless, installare il driver.

5.1.3. Come disattivare la rete Wi-Fi collegato

Collegare la rete wireless in modalità infrastruttura seguendo i passi sopra descritti. Se collegata, la spia Wi-Fi sul pannello di controllo è normalmente accesa. Premere e tenere premuto questo pulsante per più di 2 secondi per scollegarsi dalla rete Wi-Fi (la spia Wi-Fi sarà spenta).

5.2. Modalità hot-spot Wi-Fi

Potete (via wireless) creare una connessione tra computer con funzione di rete wireless e stampante di rete wireless senza utilizzare il punto di accesso.

5.2.1. Preparazione in anticipo

1. Stampante con funzione hot-spot Wi-Fi.
2. Computer con funzione di rete wireless.

5.2.2. Connessione accesso Wi-Fi

Prima di collegarsi all'hotspot della stampante, è necessario abilitare la funzione Hotspot Wi-Fi della stampante premendo brevemente il tasto "Wi-Fi" sul pannello stampante.

5.2.3. Configurazione hotspot Wi-Fi

Quando è attivo l'hotspot wireless della stampante, l'utente può collegarlo direttamente mediante la ricerca. L'hotspot wireless è attivato come impostazione predefinita e la password predefinita è "12345678". Il SSID e la password specifici della stampante sono reperibili nella pagina Informazioni di configurazione Wi-Fi, stampabile selezionando Stampa configurazione Wi-Fi. Dopo aver stabilito la connessione, la configurazione può essere completata secondo il metodo di configurazione Web.

5.3. Domande frequenti nella configurazione di rete wireless

1. La stampante non si trova

- La potenza del computer, il punto di connessione (router wireless) o la stampante è già accesa.
- Se il cavo USB è già connesso tra il computer e la stampante.
- La stampante è compatibile con la connessione di rete wireless o no.

2. Se ci si connette alla rete, il nome della rete (SSID) non può essere trovata

- Assicurarsi che il punto di connessione del pulsante di accensione (router wireless) sia acceso.
- La stampante non trova il nome della rete (SSID) del punto di accesso (router wireless) per collegare, controllare il nome della rete (SSID) del punto di connessione e riprovare la connessione.
- Quando il punto di configurazione della connessione (router wireless), è necessario riconfigurare la stampante senza una rete wireless.

3. Collegamento non riuscito

- Si prega di verificare se il punto di connessione (router wireless) e la modalità di protezione della stampante e password sono a posto.
- Controllare ricezione dell'antenna intorno stampante. Se il router è lontano dalla stampante o ci sono ostacoli in mezzo, questo può influenzare la ricezione del segnale.
- Spegnerne il punto di connessione (router wireless) e la stampante, riavviare e configurare.

4. Si verifica un problema quando si utilizza la stampante in rete, controllare quanto segue:

- Assicurarsi che il software firewall sta bloccando la comunicazione. Se il computer e la stampante siano collegati alla stessa rete, ma ciò non può essere trovato, è possibile che il software firewall blocca la comunicazione. Si prega di consultare il manuale d'uso del software Firewall, chiudere il software firewall e riprovare per individuare la stampante.
- Controllare l'assegnazione degli indirizzi IP della stampante sia corretto. È possibile stampare la pagina di informazioni sulla stampante per verificare l'indirizzo IP.
- Fare riferimento ai seguenti passaggi per controllare che la stampante e il Computer siano collegati alla stessa rete.

1) Selezionare "prompt di comando" come mostrato sotto.

a. Sistema Windows 8/10: Selezionare il tasto "Cerca" nel Menu Start e inserire "prompt di comando" nella barra di ricerca, poi premere il tasto "Invio" sulla tastiera.

b. Windows 7/Vista/Server 2008: cliccare il menu "start"- "Tutte le procedure"- "Attachment"- "prompt di comando".

2) Inserire il pin e l'indirizzo IP nella finestra popup, e premere il tasto "Invio".

Per esempio: pin XXX.XXX.XXX.XXX("XXX.XXX.XXX.XXX" è l'indirizzo IP della stampante)

3) Se l'RTT non è indicato nella finestra, fare riferimento al [Cap. 5](#) per riconfigurare la rete wireless della stampante.



Nota: • Consultare il manuale dell'utente o consultare il produttore per le informazioni di punto di connessione (router wireless).

6. Pantum Mobile Print/Scan/Fax(solo per i modelli con funzione Wi-Fi)

 **Nota:** • Alcune funzioni non sono disponibili in alcuni modelli di stampante. Per qualsiasi domanda, contattare il Servizio Clienti.

6.1. Software applicativo "Print Pantum"

È possibile realizzare le funzioni di stampa, scansione, copia e fax su dispositivi mobili (telefoni cellulari e tablet) attraverso il software applicativo "Stampa Pantum".

6.1.1. Sistemi operativi supportati

L'app "Stampa Pantum" è adatta per le versioni di sistema Android 6.0-12.0, iOS 11.0-16.0 e HarmonyOS 2.0-3.0.

6.1.2. Come scaricare il software applicativo di stampa Pantum

Come scaricare sui dispositivi mobili Android:

1. Si può andare al sito ufficiale <http://www.pantum.com> assistenza e supporto > download dei driver > selezionare il modello di stampante > scaricare e installare.
2. Si può andare a Google Play Store > Apps > per cercare Pantum Mobile Printing > scaricare e installare.

Come scaricare sui dispositivi mobili iOS:

Fare clic sull'icona Store App in iOS interfaccia delle apparecchiature rimovibile> Interfaccia di ricerca> entrare nel tema di ricerca 'Pantum' o 'la stampa Pantum'> scaricare e installare.

6.1.3. Come utilizzare l'app stampa Pantum

6.1.3.1. Aggiungere una stampante

I. Aggiungere la stampante tramite la configurazione di rete Wi-Fi

1. Assicurarsi che sul dispositivo mobile sia acceso il Bluetooth, e che siano state date le autorizzazioni per la posizione e l'accesso alla rete Wi-Fi.

 **Nota:** • Per i dispositivi mobili iOS, abilitare l'autorizzazione per la posizione dell'app Stampa Pantum come segue. Fare clic su "Impostazioni" > "Applicazione di stampa Pantum" > "Posizione" e selezionare "Durante l'uso dell'APP".

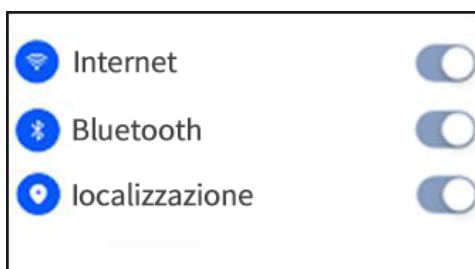

2. Premere il pulsante Wi-Fi della stampante per stampare le "Linee guida per la connessione Wi-Fi del dispositivo mobile"
3. Accedere all'App "Stampa Pantum". Fare clic sul pulsante "Aggiungi stampante" e seguire le istruzioni sull'interfaccia.

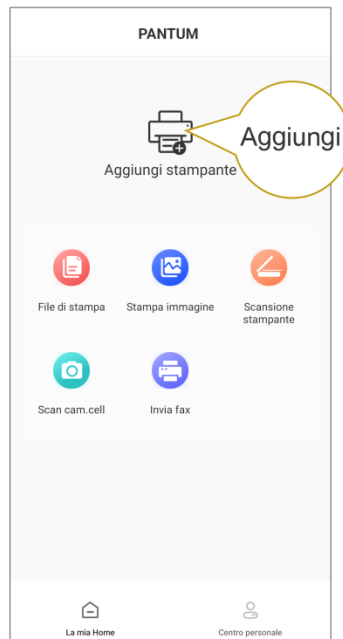

4. La stampante è stata aggiunta correttamente.





 **Nota:**• Se vengono rilevate più stampanti, stampare le "Linee guida per la connessione Wi-Fi del dispositivo mobile" e selezionare la stampante a cui si desidera connettersi in base al nome dell'hotspot.

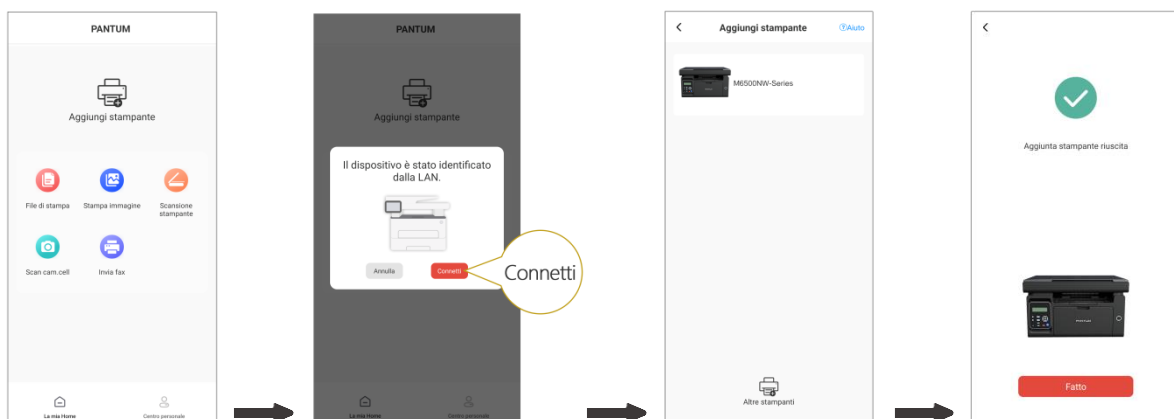

II. Ricerca di una stampante nella LAN

1. La stampante e il dispositivo mobile sono collegati alla stessa LAN.
2. Accedere all'app "Stampa Pantum" > fare clic su "Connetti" nell'interfaccia "Dispositivi trovati nella LAN" > Selezionare una stampante > Aggiunta correttamente.



 **Nota:**• Se vengono trovate più stampanti, stampare la "Pagina di configurazione della rete" e selezionare la stampante desiderata in base all'indirizzo IP. (Per informazioni su come ottenere l'indirizzo IP della stampante, fare riferimento alla [Sezione 7.4](#) e stampare la "Pagina di configurazione della rete")

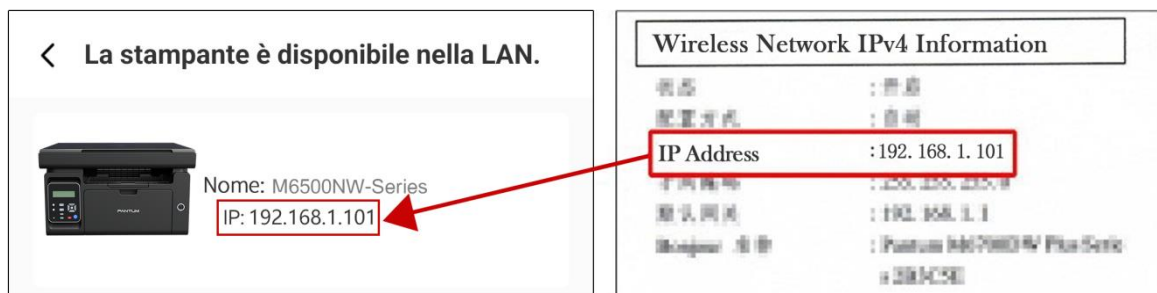

III. Aggiungere la stampante tramite connessione diretta

1. Accedere a "Centro personale", selezionare "Connessione diretta all'hotspot Wi-Fi della stampante" e seguire le istruzioni sull'interfaccia.

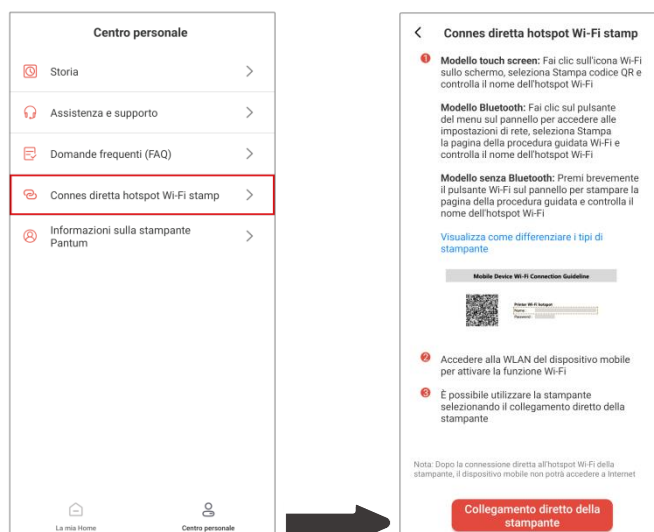

Nota: • La rete corrente del dispositivo mobile non è disponibile dopo la connessione diretta dell'hotspot Wi-Fi della stampante.

6.1.3.2. Utilizzare la stampante

Accedere alla home page dell'applicazione e selezionare le diverse funzioni in base alle esigenze.



Nota: • Le funzioni possono variare in base ai diversi modelli di stampante. Le funzioni specifiche dipendono dalla stampante acquistata.

- Se la stampa non riesce, verificare che il dispositivo mobile sia connesso alla stessa rete wireless a cui è connessa la stampante.
- Se il dispositivo mobile non rileva alcuna stampante, verificare che la stampante sia collegata e accesa.

6.2. Stampa rimovibile Mopria

La stampa rimovibile Mopria deve essere installata sul dispositivo rimovibile Android Mopria Print Service. È possibile stampare immagini, e-mail, pagine web e documenti.

6.2.1. Sistemi operativi e software applicativi supportati dalla stampa mobile Mopria

1. Stampa mobile Mopria adatto per Android4.4 o per versioni successive.
2. Software applicativi supportati dalla stampa mobile Mopria: Office 1.01(16.0.4201.1006) da Microsoft, o versioni successive, Adobe Reader (V6.7.1) o versioni successive.

Per piu' supporto dalla Stampa Mopria, si prega di visitare il sito: <https://mopria.org>.

6.2.2. Come scaricare Mopria Print Service

1. Scaricare e installare Google Play Mopria Print Service nei dispositivi rimovibili Android.
2. Gli utenti cinesi si prega di visitare < <https://app.mopria.org/MopriaPrintService> > Scarica servizio di stampa Mopria, per scaricare e installare.

6.2.3. Preparazione in anticipo

1. Stampante con la funzione wireless.
2. Dispositivo mobile Android.

6.2.4. Come usare la stampa mobile Mopria

Prima di stampare, aprire le impostazioni Mopria print service.

1. Cliccare su "Impostazioni" sul monitor principale del dispositivo mobile con sistema operativo Android, e selezionare "Stampa".
2. Impostare " Mopria print service " nello stato "Accesso".

Se si desidera utilizzare la funzione di stampa mobile Mopria, è necessario impostare "chiusi" gli altri attacchi di stampa.

Fasi di stampa possono variare a seconda del softare applicazione, si spiega con il seguente esempio Adobe Reader.

1. Aprire la stampante.
2. Collegare il dispositivo mobile Android alla rete senza fili della stampante (come collegare, si prega di fare riferimento del [Capitolo 5](#)).
3. Utilizzare Adobe Reader per aprire il documento da stampare nelle attrezzature rimovibile Android.

4. Cliccare .

5. Cliccare "Stampa".

6. Assicurarsi di avere selezionato la stampante Pantum.

Se si seleziona un'altra stampante (o la stampante non è selezionata), cliccare il menu a discesa della stampante, e poi selezionare la stampante Pantum.

7. Impostare i parametri di stampa, ad esempio, il numero di pagine da stampare.

8. Cliccare "Stampa".



Nota: • Se la stampa non riesce, verificare se l'apparecchiatura rimovibile Android è già collegato alla rete wireless della stampante.

- Se il dispositivo rimovibile Android non ha rilevato la stampante, verificare se la stampante è già collegato all'alimentazione, e se la stampante è già aperto.

6.3. Stampa rimovibile AirPrint

Solo stampante compatibile con AirPrint può stampare AirPrint. Si prega di vedere se la scatola di imballaggio stampante utilizzata è il simbolo AirPrint per identificare se la stampante è compatibile con funzione AirPrint.

6.3.1. Sistema operativo compatibile con AirPrint stampa rimovibile

Adatto per la versione iOS 9.0 o superiore.

6.3.2. Preparazione in anticipo

1. Stampante con la funzione wireless.
2. Mobile stampa del Dispositivo iOS.

6.3.3. Come usare la stampa mobile AirPrint

Fasi di stampa possono variare a seconda del software applicazione, si spiega con il seguente esempio PDF.

1. Aprire la stampante.
2. collegare il dispositivo mobile iOS alla rete senza fili della stampante (come collegare, si prega di fare riferimento del [Capitolo 5](#)).
3. Utilizzare PDF per aprire il file da stampare sul dispositivo iOS.

4. Cliccare  .

5. Cliccare "Stampa".

6. Assicurarsi di avere selezionato la stampante Pantum.

Se si seleziona altre stampanti (o non si seleziona la stampante), cliccare sulla stampante, quindi ELETTI Pantum la stampante.

7. Configurare le impostazioni di stampa, ad esempio il numero di copie di stampa.

8. Cliccare "Stampa".



Nota: • Se la stampa non riesce, verificare se l'apparecchiatura rimovibile iOS è già collegato alla rete wireless della stampante.

- Se il dispositivo rimovibile iOS non ha rilevato la stampante, verificare se la stampante è già collegato all'alimentazione, e se la stampante è già aperto.

7. Impostazioni generali

Questo capitolo esamina in particolare alcune impostazioni generali presenti nel menu del pannello di controllo.

7.1. Impostazioni di sistema

7.1.1. Impostazione di risparmio toner

È possibile selezionare l'impostazione di risparmio toner per diminuire i costi di stampa, quando la modalità di risparmio toner è impostata su "On", il colore in uscita della copia risulterà meno intenso. L'impostazione predefinita è "Off".

1. Premere il pulsante "Menu" per accedere alla relativa interfaccia.
2. Premere il tasto direzionale "▲" o "▼" per selezionare l'opzione "Conf.sistema", quindi premere il pulsante "OK".
3. Selezionare "Imp.risp.toner" premendo "▲" o "▼", e premere "OK" per entrare nella modalità di risparmio del toner.

M6200/M6500/M6550 Series

M6600 Series

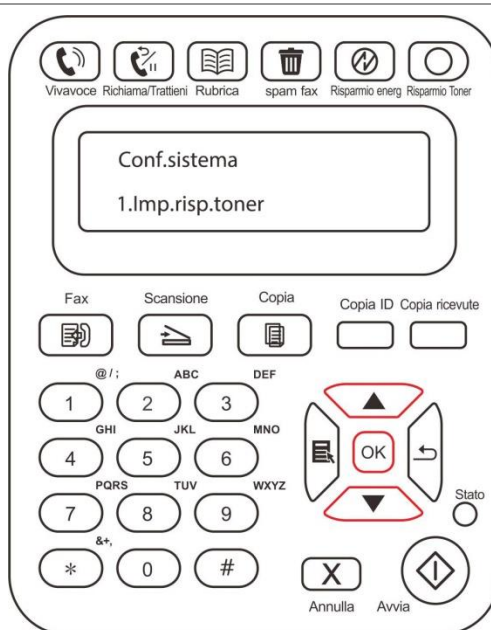
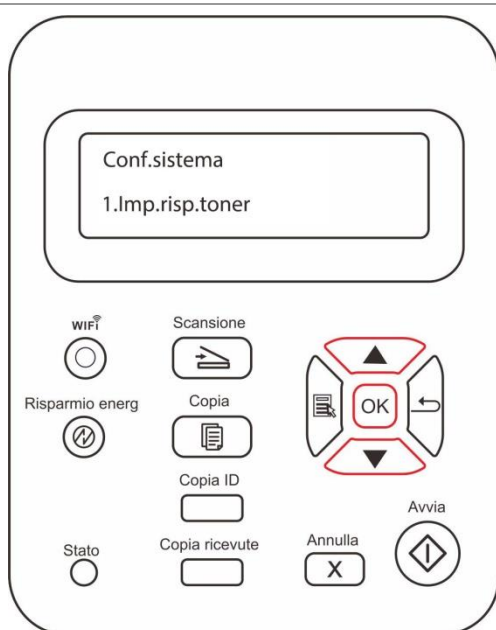

Nota:

- Per i modelli di stampante non Wi-Fi, il pulsante Wi-Fi svolge la funzione del pulsante di risparmio toner.
- Quando questo menu si trova nella parte inferiore dell'interfaccia della selezione "Aperto/Chiuso", il simbolo "*" relativo alle opzioni stesse non si aggiorna in tempo reale dopo la modifica delle impostazioni di risparmio toner se la stessa è stata effettuata tramite il pulsante unico di risparmio toner. È quindi necessario uscire dal menu e poi accedervi nuovamente, per visualizzare le informazioni di impostazione di risparmio toner aggiornate.

7.1.2. Impostazione della lingua

"Impostazione della lingua" consente di selezionare la lingua visualizzata nel pannello di controllo.

1. Premere il pulsante "Menu" per accedere alla relativa interfaccia.
2. Premere il tasto direzionale "▲" o "▼" per selezionare Impostazioni di sistema, quindi premere il pulsante OK.
3. Premere i tasti freccia l'opzione "▲" o "▼" selezionare "Imp.lingua", premere il tasto "OK", l'impostazione della lingua.

M6200/M6500/M6550 Series

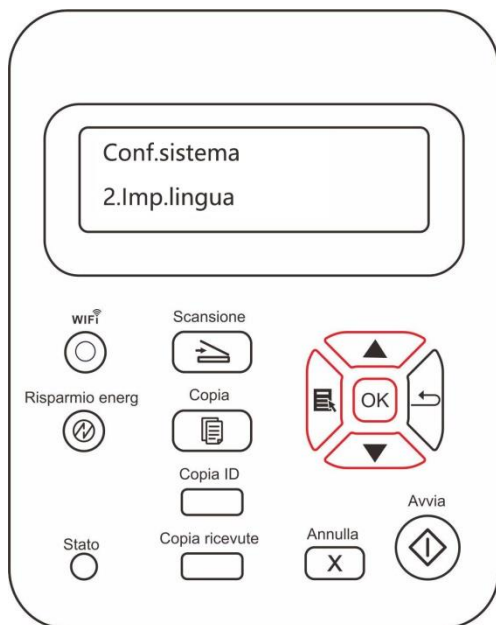

M6600 Series

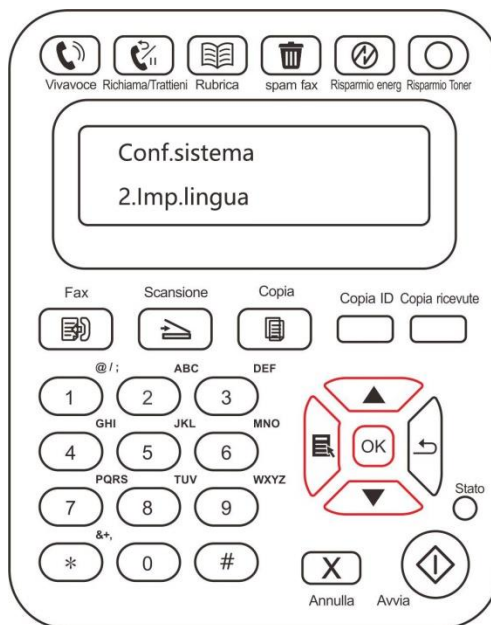

 **Nota:** • L'area geografica di destinazione del prodotto determina le impostazioni della lingua.

7.1.3. Ripristino delle impostazioni di fabbrica

"Ripristino delle impostazioni di fabbrica" consente di ripristinare le impostazioni predefinite della stampante.

1. Premere il pulsante "Menu" per accedere alla relativa interfaccia.
2. Premere il tasto direzionale "▲" o "▼" per selezionare Impostazioni di sistema, quindi premere il pulsante OK.
3. Selezionare "Riprist.imp." premendo "▲" o "▼", e poi premere "OK" per ripristinare le impostazioni di fabbrica.

M6200/M6500/M6550 Series

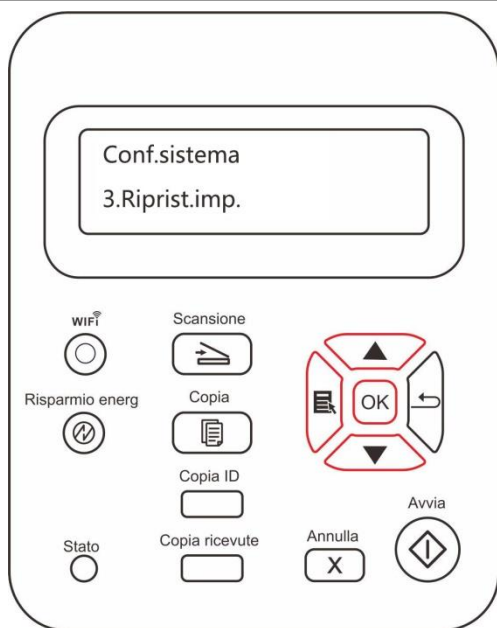

M6600 Series

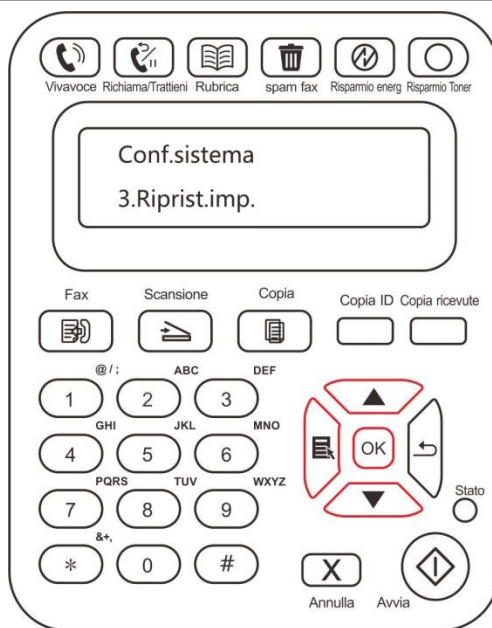

7.1.4. Impostazione della modalità sospensione

Impostare la modalità di sospensione per ridurre il consumo energetico. L'impostazione Tempo di sospensione consente di selezionare il periodo di inattività prima che il dispositivo passi alla Modalità sospensione. Il tempo di inattività predefinito è di 1 minuto.

1. Premere il pulsante "Menu" per accedere alla relativa interfaccia.
2. Premere il tasto direzionale "▲" o "▼" per selezionare Impostazioni di sistema, quindi premere il pulsante OK.
3. Premere il pulsante '▲' o '▼' per selezionare 'Imp. pausa', premere OK per impostare il tempo corrispondente prima.

M6200/M6500/M6550 Series

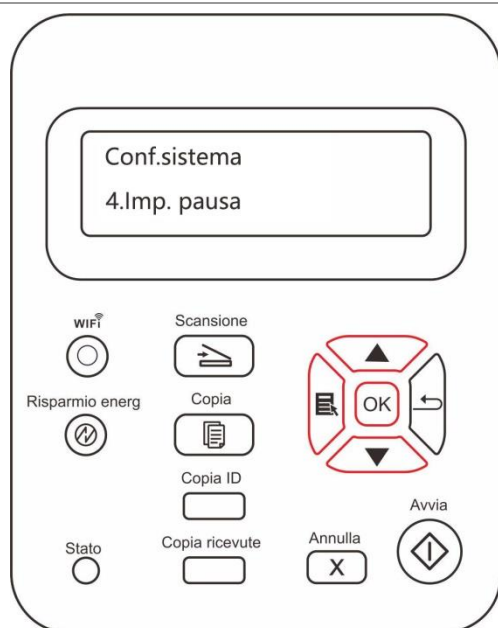

M6600 Series

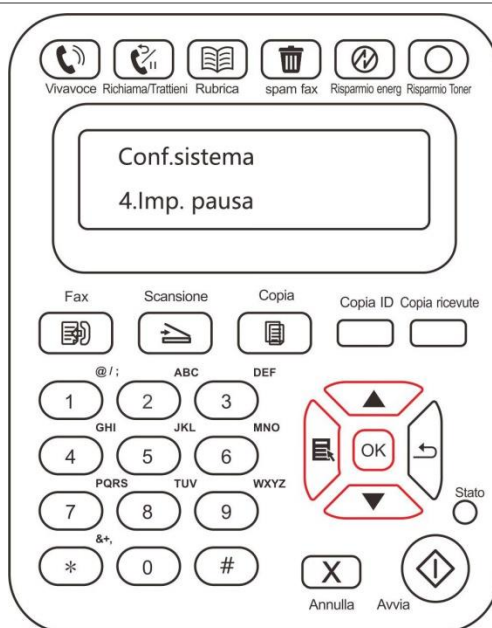

 **Nota:** • Quando la stampante è in modalità di sospensione, è possibile riattivarla semplicemente premendo il pulsante Risparmio energetico o inviando un processo di stampa/scansione/fax oppure aprendo e chiudendo il vassoio di uscita.

7.1.5. Spegnimento automatico

"Spegnimento automatico" per impostare le condizioni e il tempo di ritardo di spegnimento della stampante.

1. Premere "Menu" per accedere all'interfaccia Impostazioni menu.
2. Premere "OK" per selezionare l'opzione "Conf.sistema".
3. Premere i pulsanti freccia "▲" o "▼" per elezionare "Imp.off auto", premere il pulsante "OK" per impostare le condizioni e il tempo di ritardo di spegnimento della stampante.

M6200/M6500/MS6000/M6550 Series

M6600 Series

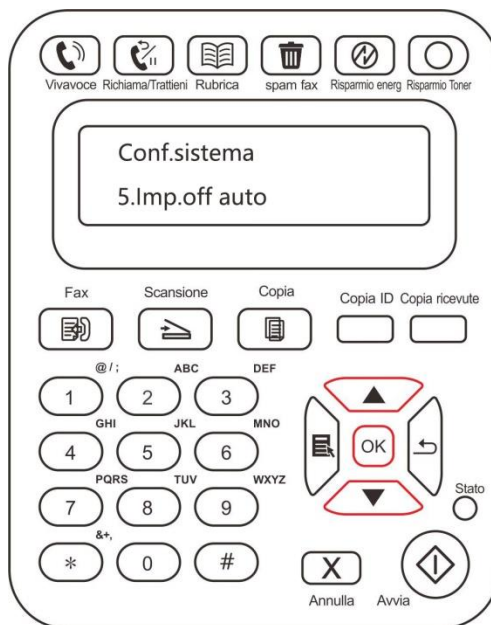
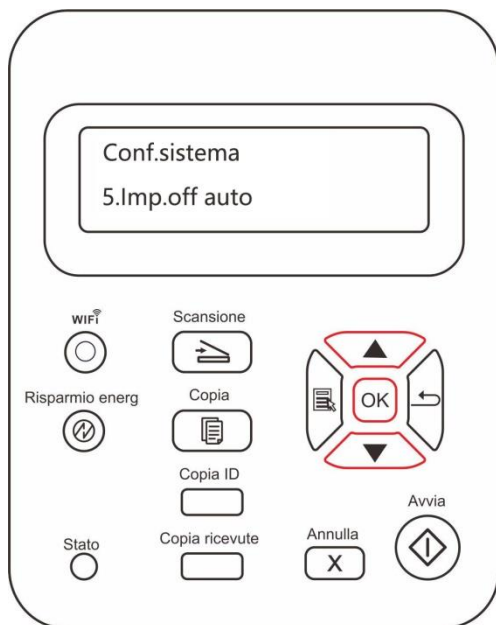

Nota: Le opzioni di impostazione di condizioni di spegnimento automatico:

- Non porta collegata (per impostazione predefinita): Tutte le porte non sono collegate, funzione Wi-Fi del modello Wi-Fi spenta, la stampante è in modalità standby o sospensione.
- Stato inattivo: la stampante è in modalità standby o sospensione.
- La stampante soddisfa le condizioni di spegnimento automatico, lo spegnimento automatico dopo un set tempo di attesa.
- Dopo lo spegnimento del prodotto, il consumo di potenza di 0,5 W o inferiore.
- I singoli paesi (o regioni) non supportano la funzione di impostazione spegnimento automatico.
- Tempo di spegnimento automatico preimpostato: 10 ore

7.2. Impostazioni di rete

È possibile visualizzare o impostare lo stato della rete tramite le relative impostazioni.

1. Premere il pulsante "Menu" per accedere alla relativa interfaccia.
2. Accedere all'opzione "Imp. rete" e premere "OK" per configurare la rete.

M6200/M6500/M6550 Series

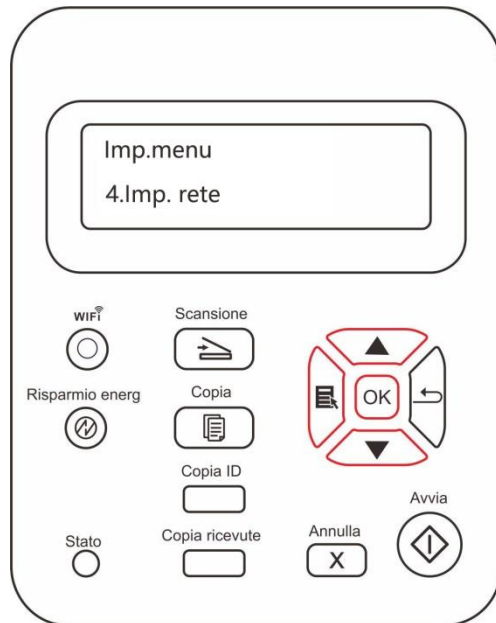

M6600 Series

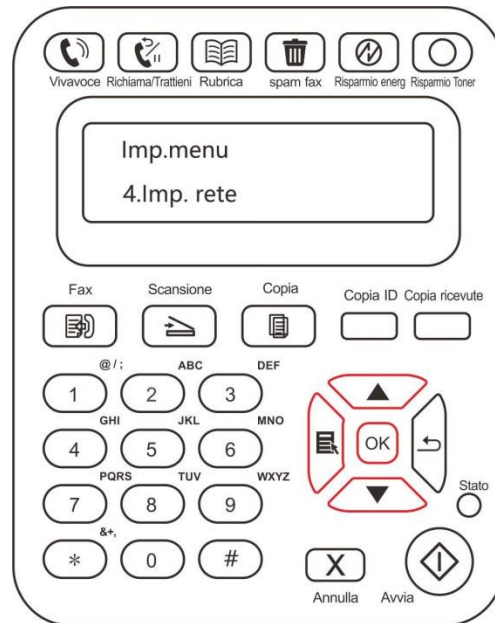

7.3. Informazioni di rete

È possibile verificare lo stato della rete tramite le relative informazioni.

1. Premere il pulsante "Menu" per accedere alla relativa interfaccia.
2. Accedere all'opzione "Info.rete" per verificare le informazioni rilevanti sulla rete.

M6200/M6500/M6550 Series

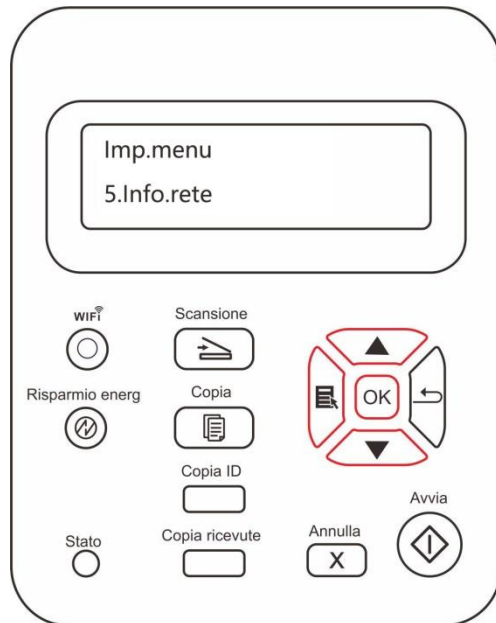

M6600 Series

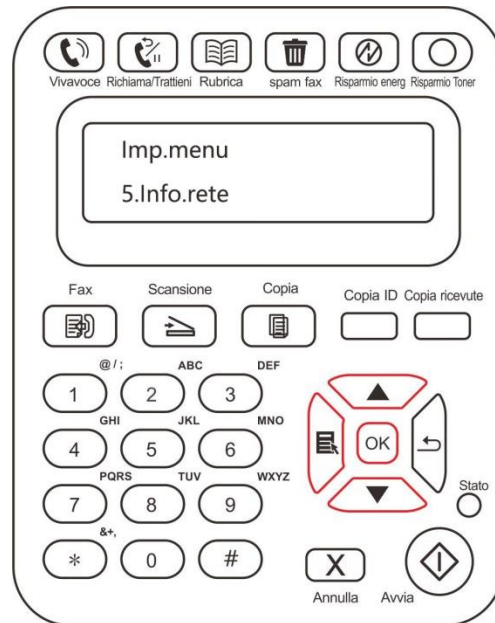

7.4. Rapporto informativo

È possibile stampare il rapporto informazioni dal pannello di controllo. Queste pagine possono aiutare a trovare i fallimenti informazioni sui prodotti, diagnosticare e risolvere i guasti del Prodotto.

1. Premere il tasto "Menu" per accedere all'interfaccia di impostazione del menu.
2. Premere i tasti freccia "▲" o "▼" per selezionare l'opzione "Report info."
3. Premere il tasto OK per entrare la stampa di relazione informativa, è possibile stampare i rapporti, come previsto.

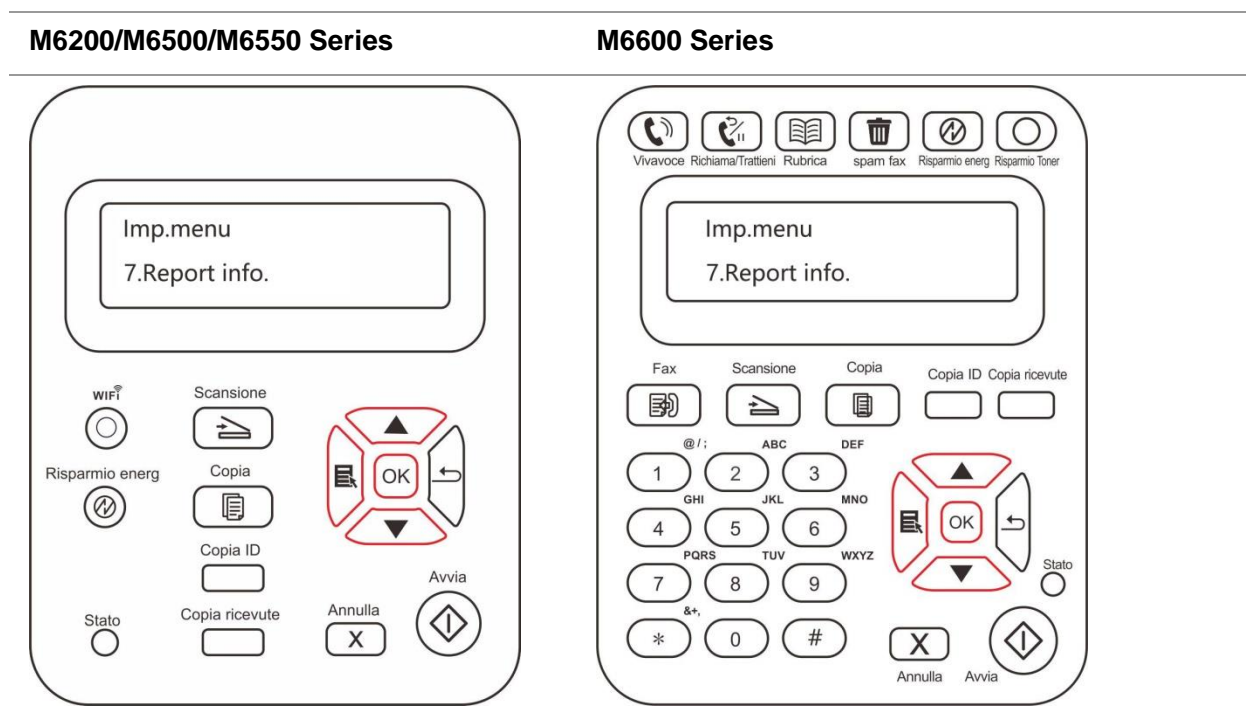

I resoconti dei prodotti stampabili includono la Pagina Demo di stampa, la Pagina delle Informazioni sulla Stampa, la Struttura del Menù di Stampa, le Impostazioni di Stampa, la Configurazione di Rete di Stampa, il Servizio di Rete di Stampa, l'Indirizzo mail di Stampa, la Mail di gruppo di Stampa, l'Indirizzo FTP di Stampa, Hotspot Wi-Fi di Stampa e configurazione Wi-Fi di Stampa.

 **Nota:** • Il rapporto del prodotto di cui sopra è il rapporto del prodotto più completo, per quelli del prodotto di modelli che si utilizzano in realtà hanno possibilmente differenze con il rapporto del prodotto sopra citato.

8. Stampa

8.1. Funzione di stampa

È possibile selezionare la funzione di stampa tramite il pulsante "Avvio", scegliere poi la stampante corrispondente dall'elenco "Dispositivi e stampanti"; fare clic con il tasto destro del mouse per impostare le funzioni di stampa tramite "Preferenze di stampa". Segue un elenco di alcune funzioni.

Funzioni	Diagramma
Fronte/retro manuale	
Fascicola	
Stampa in ordine inverso	
N-in-1	
Stampa poster (solo per sistema operativo Windows)	
Stampa ingrandita	
Formato personalizzato	

 **Nota:** • È possibile selezionare la stampa Poster 2 x 2 dalle opzioni di layout nell'interfaccia Impostazioni per usufruire della funzione di stampa poster.
• Aprire "Preferenze di stampa" e fare clic sul pulsante "Guida" per una descrizione della funzione specifica. Per informazioni relative alla modalità di apertura del documento Guida, consultare la [sezione 8.2](#).

8.2. Apertura del documento Guida

Aprire "Preferenze di stampa" e fare clic sul pulsante "Guida" (solo per sistema operativo Windows). Il documento contiene la Guida utente dove sono reperibili le informazioni sulle impostazioni di stampa.

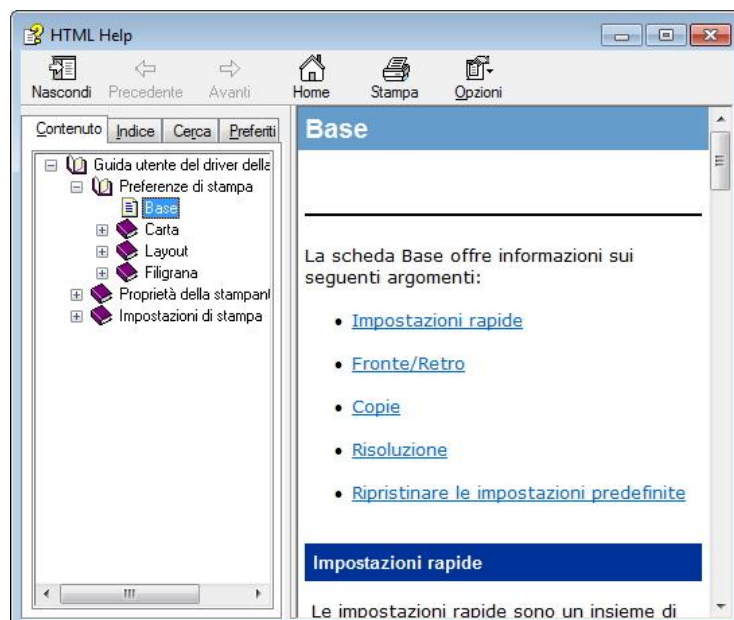
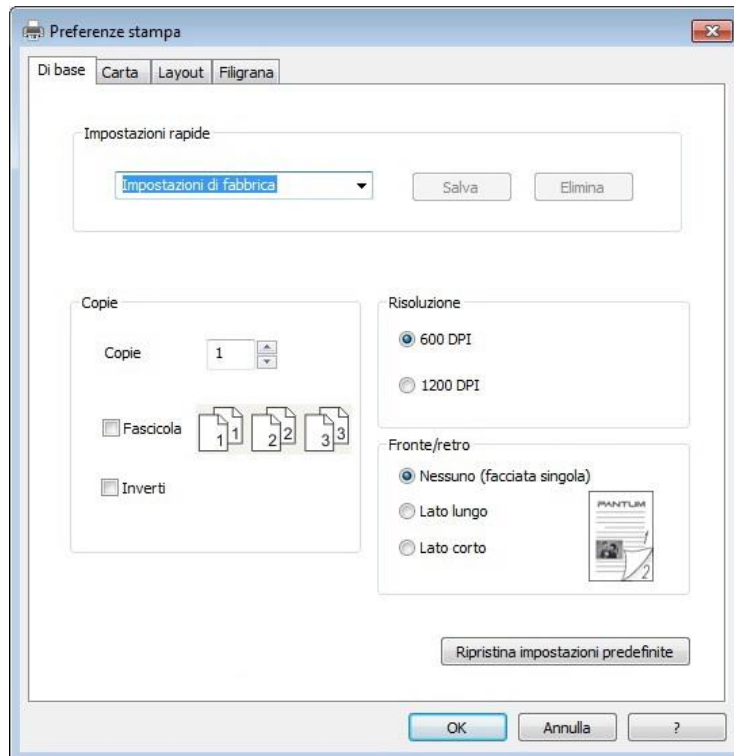

8.3. Stampa fronte/retro

1. Il driver della stampante supporta la stampa fronte/retro manuale.

-
-  **Nota:**
- Se la carta è sottile potrebbe sguaiarsi.
 - La carta arricciata deve essere spianata e reinserita nel vassoio di alimentazione manuale.
 - Se la funzione fronte/retro manuale provoca un inceppamento della carta, consultare la sezione [13.1](#) per risolvere il problema.
-

2. Prima di stampare, assicurarsi di aver caricato una quantità di carta sufficiente nel vassoio di alimentazione automatica.

-
-  **Nota:**
- Per il caricamento della carta consultare la [sezione 2.4](#).
 - Per le tipologie di supporto di stampa, consultare la [sezione 2.1](#). È consigliabile utilizzare carta standard.
 - Alcuni supporti cartacei non sono compatibili con la stampa fronte/retro. In questo caso, la stampa fronte/retro potrebbe danneggiare la stampante. Non eseguire una stampa fronte/retro utilizzando una carta spessa o una carta lucida. Selezionando la modalità di stampa "Ordine inverso" nella finestra di dialogo "Preferenze di stampa" la funzione fronte/retro manuale non è supportata per la stampa di "Poster 2x2".
 - Se nel vassoio di alimentazione automatica sono caricati più di 150 fogli, la carta può incepparsi o non riuscire a entrare nella stampante.
-

3. Segue un elenco delle fasi di stampa (solo per sistema operativo Windows).

a) Aprire il documento da stampare da un'applicazione (ad esempio il Blocco note), quindi selezionare "Stampa" dal menu "File".

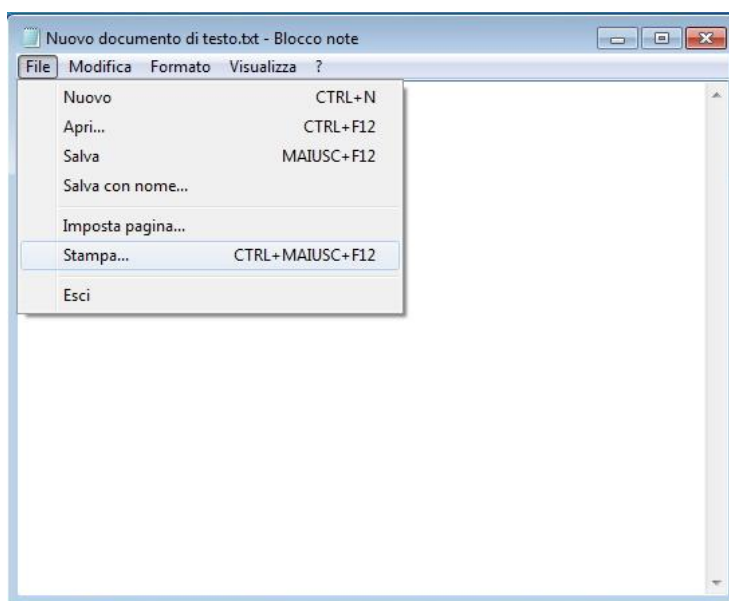

b) Selezionare la stampante Pantum.

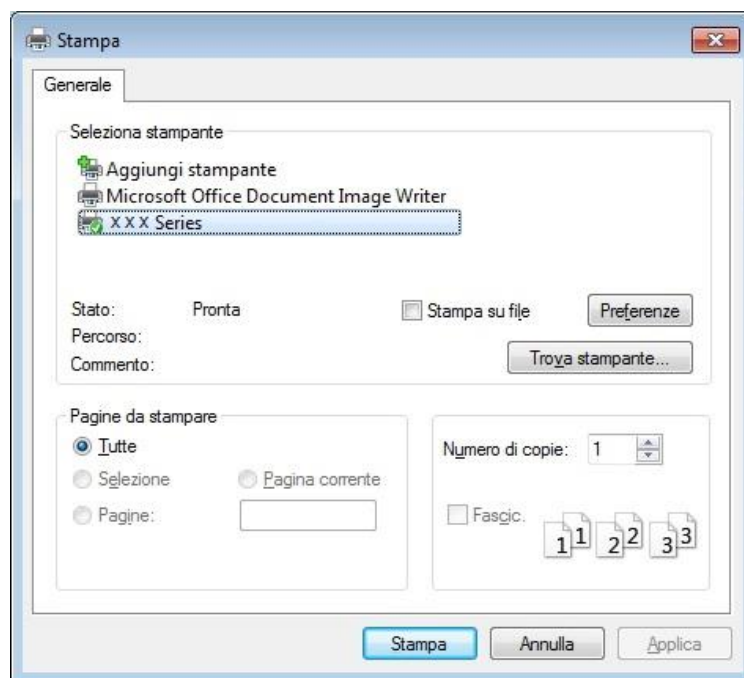

Fare clic su "Preferenze" per configurare la stampa.

c) Configurare le opzioni in "Stampa fronte/retro manuale" nella scheda "Base", quindi fare clic su "OK" al completamento delle impostazioni.

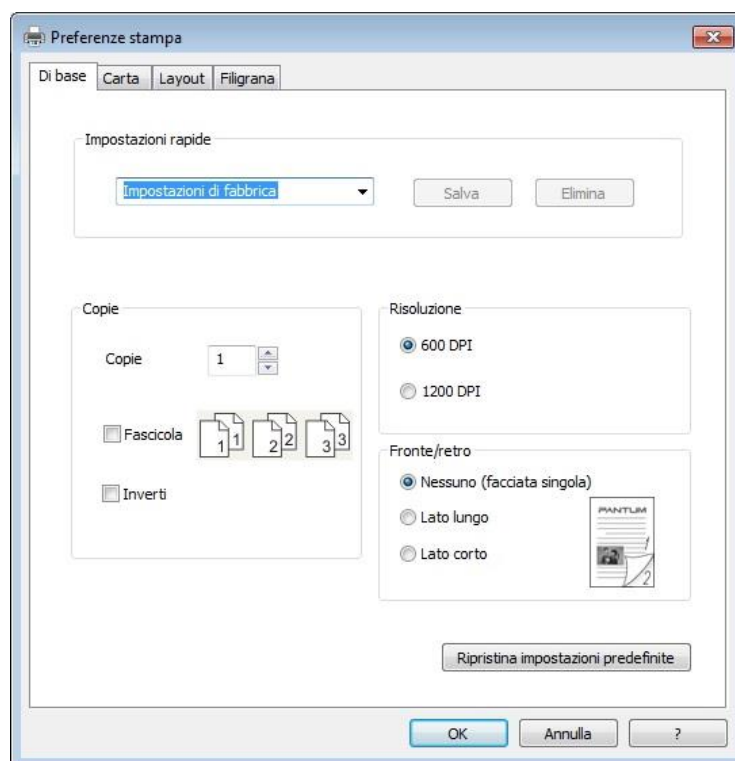

d) Fare clic su "Stampa".



 **Nota:** • Si consiglia di sollevare il vassoio di uscita per impedire che la carta ne scivoli fuori. Se si sceglie di non sollevare il vassoio di uscita, rimuovere la carta stampata non appena viene emessa dalla stampante.

e) Inviare il processo di stampa dopo aver scelto "Fronte/retro manuale"; apparirà la seguente finestra per le operazioni successive specifiche. Le interfacce differiscono a seconda dei modelli.

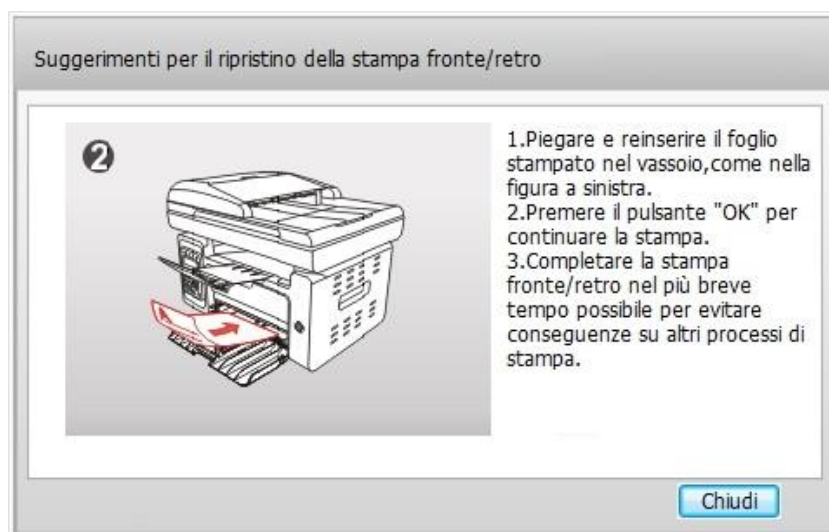

f) Dopo aver voltato il foglio secondo le istruzioni visualizzate, premere il pulsante "OK" sulla stampante per proseguire la stampa sull'altro lato.

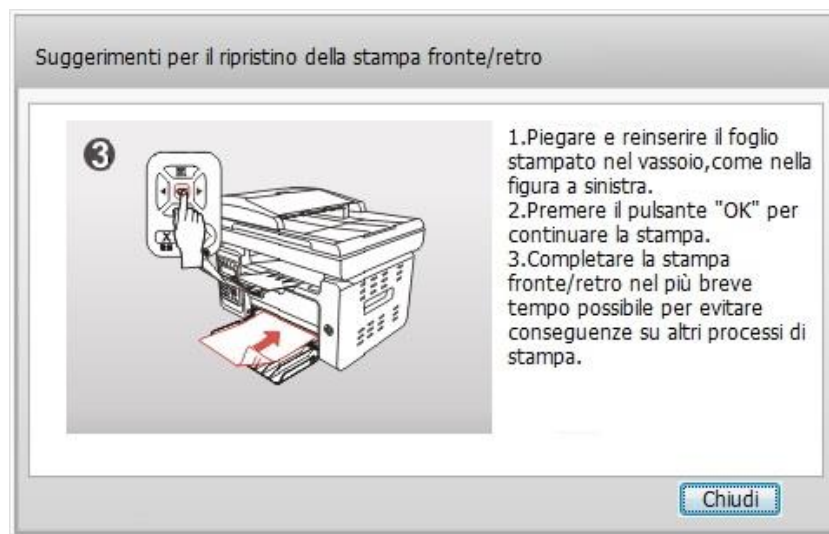

g) Per chiudere la finestra dei messaggi, fare clic sul pulsante "Chiudi"; la finestra non verrà più visualizzata fino al successivo processo di stampa fronte/retro manuale.

8.4. Annulla processo di stampa

Premere il pulsante "Annulla" sul pannello di controllo per annullare il processo desiderato durante il processo di stampa, oppure per annullare il processo di stampa nella coda di stampa.

8.5. Stampa per sistemi macOS

Passaggi operativi

1. Dopo aver installato il driver della stampante, fare clic su "Impostazioni preferite" tramite il pulsante presente nell'angolo in basso a sinistra.



2. Dopo la visualizzazione della finestra di dialogo, fare clic su "Stampa e scansione".



3. Dopo la visualizzazione della finestra di dialogo, selezionare "Stampa".

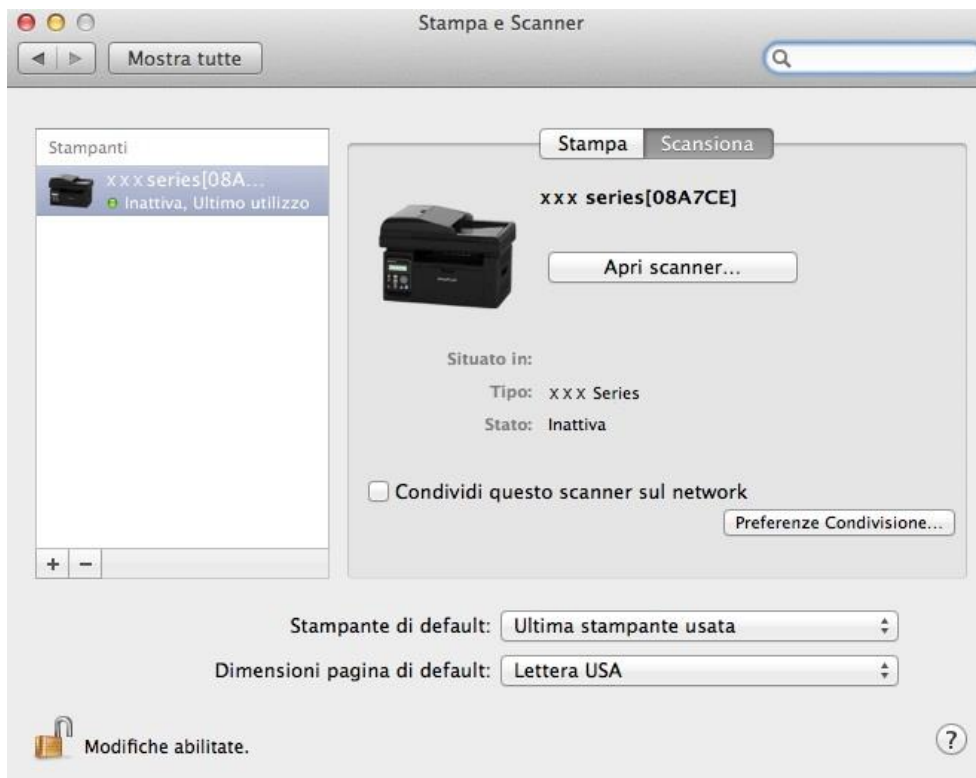

4. Selezione della stampante

1) Per la stampante modello USB: collegare il cavo USB, il nome della stampante corrispondente apparirà automaticamente nell'elenco a sinistra.

2) Per la stampante modello NET: collegare il cavo di rete, fare clic sul simbolo "+" presente al fondo dell'elenco a sinistra per aggiungere la stampante.



3) Per la stampante modello Wi-Fi: selezionare l'icona Wi-Fi nell'angolo in alto a destra della pagina, fare clic su "Apri impostazioni preferenze di rete".



4) Dopo la visualizzazione della finestra di dialogo, fare clic su SSID.

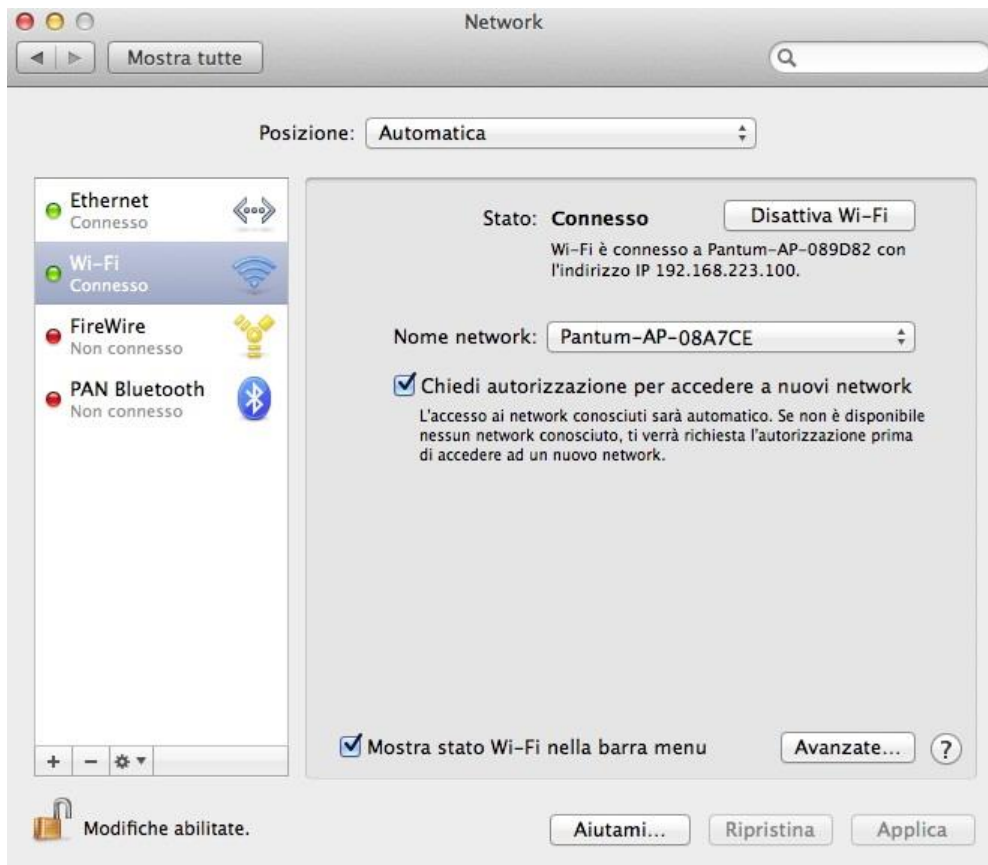

5) Selezionare il SSID corrispondente.

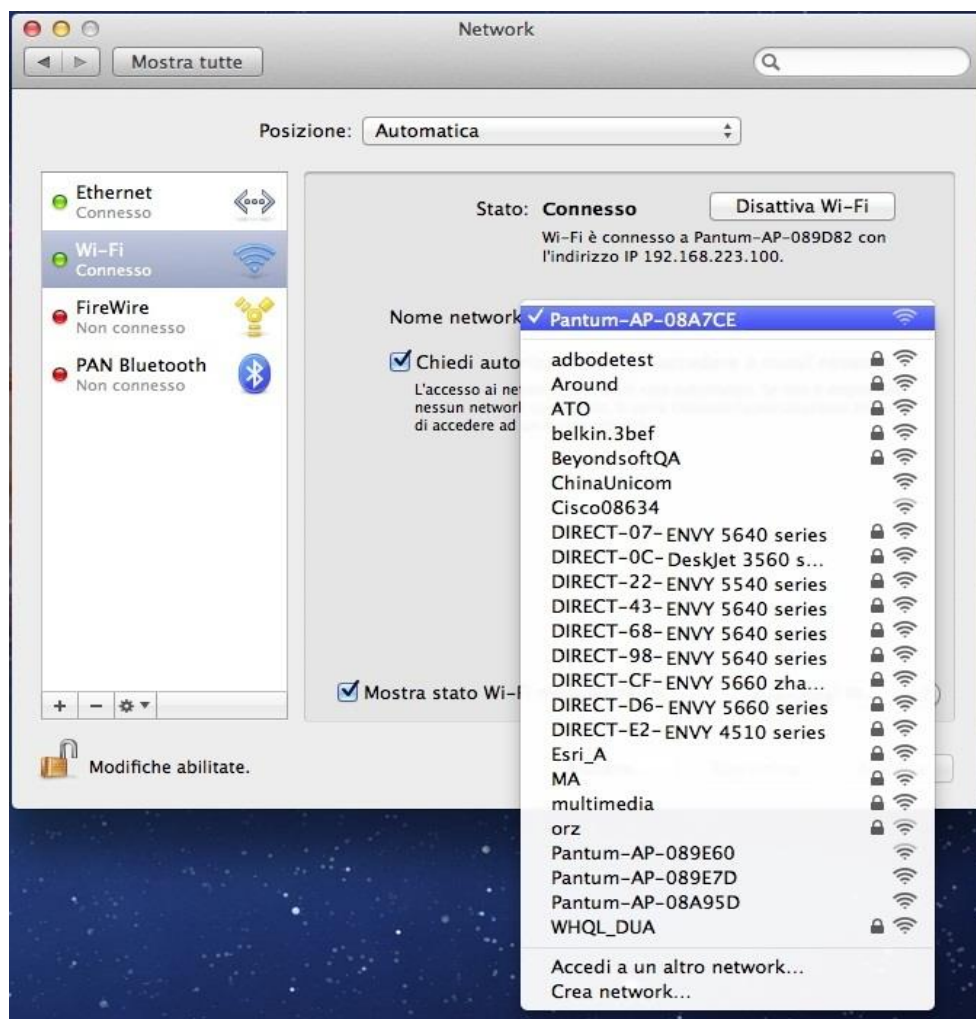

6) Aprire il documento da stampare, fare clic su "Documento" e poi su "Stampa".

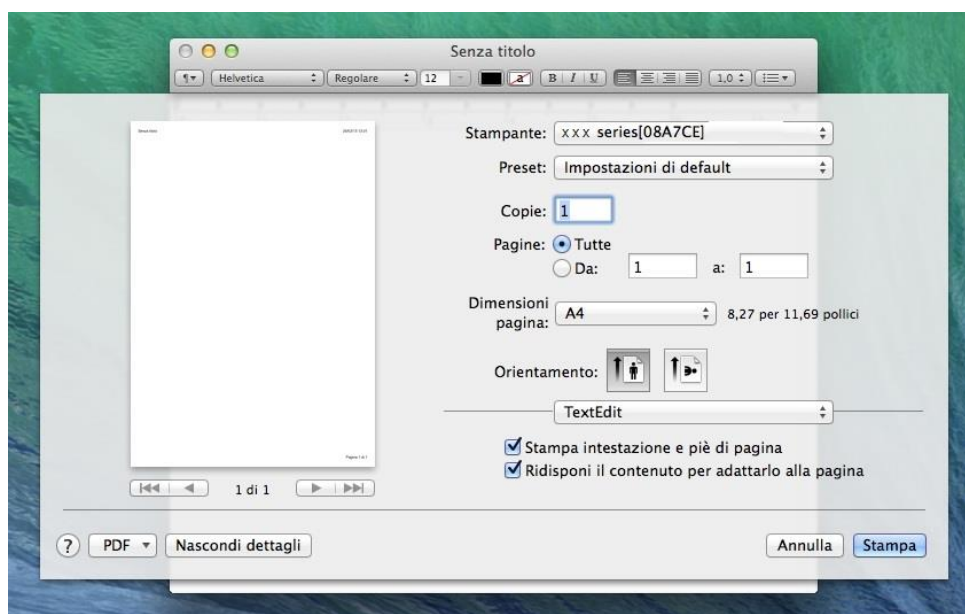

7) Dopo la visualizzazione della finestra di dialogo, impostare i parametri di stampa, quindi premere il pulsante "Stampa" presente nell'angolo in alto a destra.

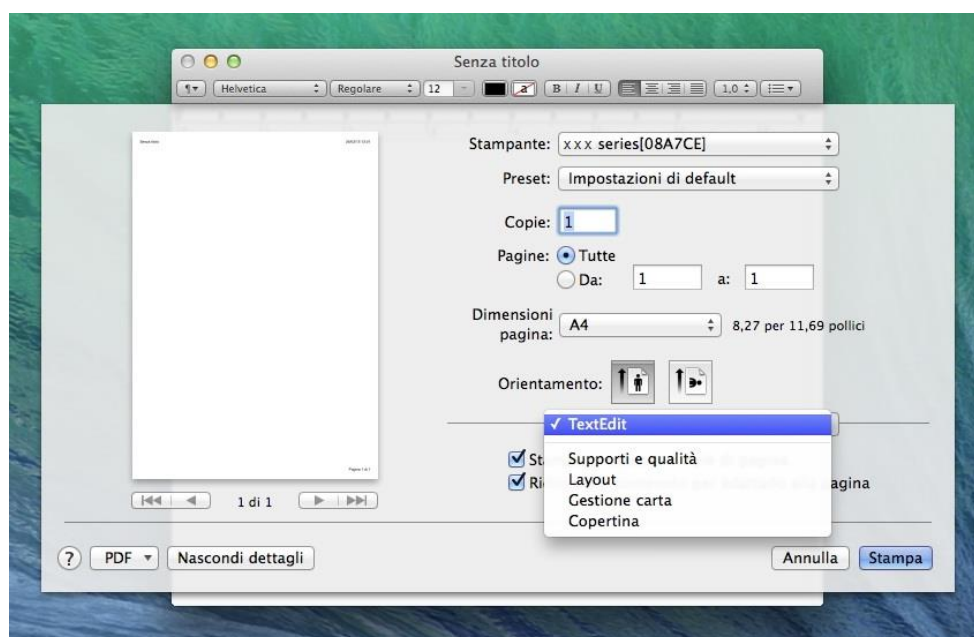

9. Copia

9.1. Funzione di copia

Funzione di copia		M6200/M6500/ MS6000 Series	M6550/M6600 Series
Copia normale	Qualità dell'immagine	●	●
	Luminosità	●	●
	Zoom	●	●
	Più pagine in una pagina	●	●
	Clone	●	●
	Poster	●	●
	Collazione	○	●
	Copia a due facciate manuale	○	●
	Impostazioni della carta	●	●
Copia della carta d'identità	Modi della disposizione	●	●
	Luminosità	●	●
	Impostazioni della carta	●	●
Copia delle note	Luminosità	●	●
	Impostazioni della carta	●	●

(●: incluso, ○: non incluso)

9.2. Come copiare

1. Premere il tasto " Copia " / il tasto " Copia della carta d'identità" / il tasto " Copia delle note " sul pannello di controllo.
2. Inserire gli originali rivolti verso l'alto nell'alimentatore automatico di documenti (solo supporta copia normale) oppure rivolti verso il basso sul piano di vetro (come posizionare gli originali, si prega di vedere il Capitolo [2.5.](#)).
3. Secondo i tipi del dispositivo differenti, utilizzare " i tasti freccia " o " i tasti numerici " per impostare il numero di copie (fino a 99).
4. Premere il tasto " avvio " per iniziare la copia.

9.3. Annullare Copia

Per annullare il lavoro di copia, si prega di premere il tasto " Annulla " sul pannello di controllo.

9.4. Impostazioni di copia normale

Per ottenere il effetto di copia migliore, puoi modificare le impostazioni corrispondenti con il menu delle " impostazioni di copia ".

1. Premere il tasto " Copia " sul pannello di controllo, premere " il tasto OK " per accedere all'interfaccia delle " impostazioni di copia ".
2. Premere " i tasti freccia " per selezionare l'opzione desiderata. Premere " il tasto OK " per entrare nell'interfaccia di impostazione.
3. Premere " i tasti freccia ", selezionare l'opzione che desideri impostare. Premere " il tasto OK " per impostare le opzioni.

 **Nota:** • Impostazioni di qualità dell'immagine, luminosità, zoom e carta: quando aver impostato le opzioni, le impostazioni sono sempre efficaci.
• L'impostazione di più pagine in una pagina, clone, poster e copia a due facciate manuale, quando aver finito la copia, scambiato i tasti del pannello o riavviato il dispositivo, l'impostazione recupera la modalità predefinita.

9.4.1. Qualità dell'immagine

Si prega di selezionare la modalità della qualità dell'immagine corrispondente secondo l'originale che usi allo scopo di aumentare l'effetto della copia.

Qualità dell'immagine ha 4 modalità:

Auto: La modalità predefinita.

Testo + Immagine: adatto per gli originali di testo e immagine.

Immagine: adatto per gli originali dell'immagine.

Testo: adatto per gli originali del testo.

 **Nota:** • Dopo l'impostazione di "poster" e "collazione", la modalità della qualità supporta solo "Auto".

9.4.2. Luminosità

Attraverso l'impostazione della luminosità, regolare l'effetto di profondità di copia.

Luminosità ha la " regolazione manuale " e la " regolazione automatica ".

Regolazione manuale: Chiaro  Scuro 

9.4.3. Zoom

Quando copiare gli originali, è possibile ridurre o ingrandire le dimensioni dell'immagine della copia. Zoom ha lo " zoom fisso " e la " regolazione manuale ", il valore predefinito è 100%.

1. Zoom fisso: 141% A5->A4, 122% A5->B5, 115% B5->A4, 97% LTR->A4, 94% A4->LTR, 86% A4->B5, 81% B5->A5, 70% A4->A5.

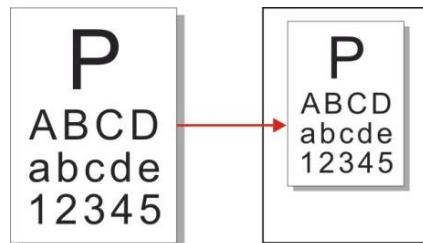

Esempio: 70% A4->A5:

2. La " regolazione manuale " applica solo alla copia dell'uso del vetro del piano, la gamma di registrazione è di 25% ~ 400%, premere il " tasto freccia " una volta può regolare la gamma di 5%.

9.4.4. Più pagine in una pagina

Con le impostazioni di più pagine in una pagina, puoi copiare 2 o 4 pagine di documento su un foglio di carta.

Più pagine in una pagina ha 3 modalità

2-in-1:

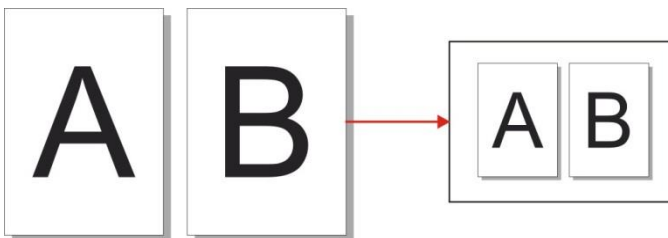

4-in-1 trasversale:

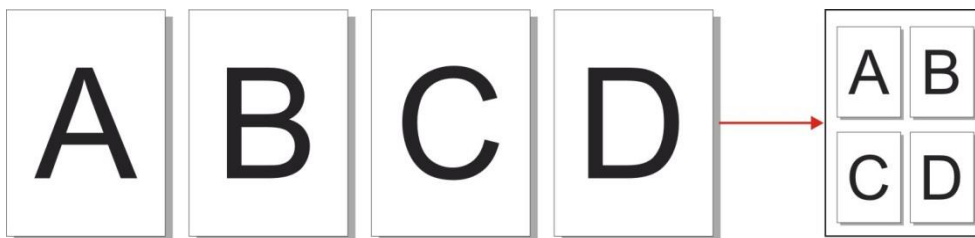

4-in-1 verticale:

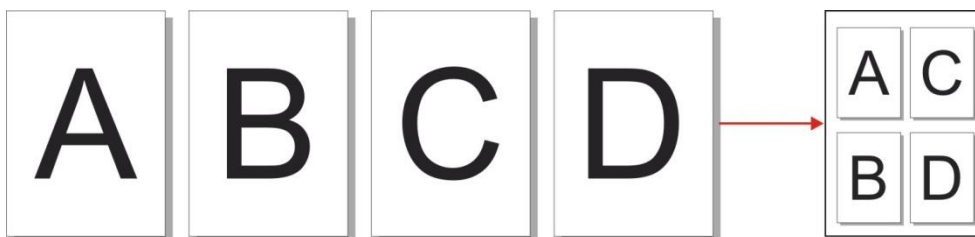

 **Nota:** • " più pagine in una pagina " e " zoom " non possono essere impostati contemporaneamente.

9.4.5. Clone

Con le impostazioni del clone, puoi stampare più immagini originali su un foglio di carta.
Copia di clone ha 3 modalità:

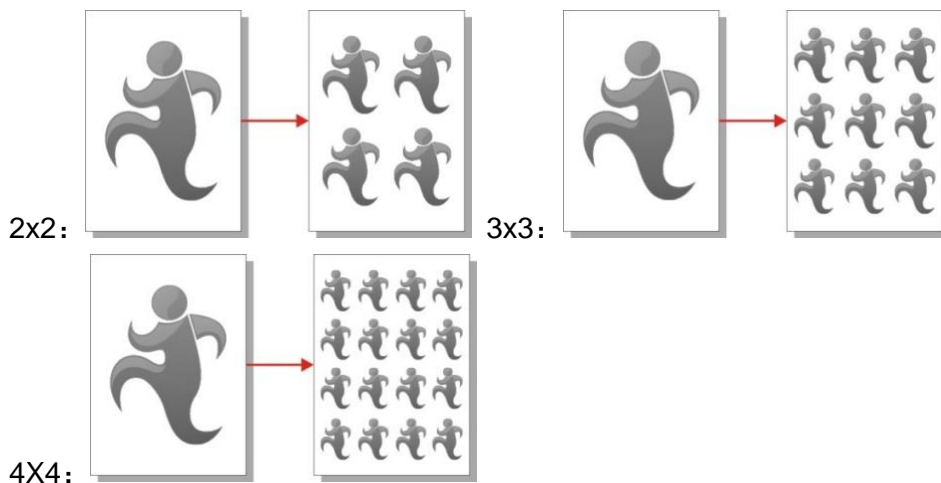

 **Nota:** • " clone " e " zoom " non possono essere impostati contemporaneamente.

9.4.6. Poster

Con le impostazioni di poster, puoi stampare un originale separatamente sulle pagine diverse.
Copia di poster ha 3 modalità:

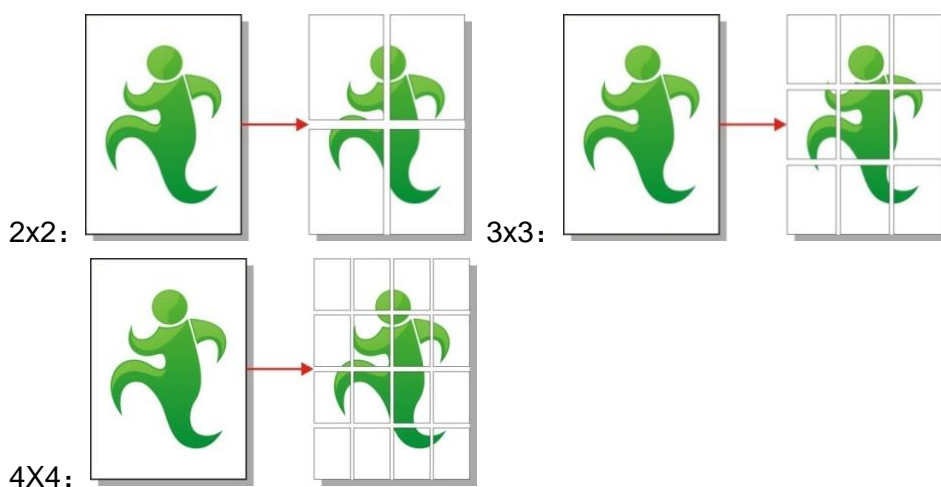

 **Nota:** • " Poster " e " zoom " non possono essere impostati contemporaneamente.

9.4.7. Collazione

" Collazione " supporta solo la copia della modalità di alimentatore automatico di documenti.

Copia di collazione ha 2 tipi di modalità:

Aprire:

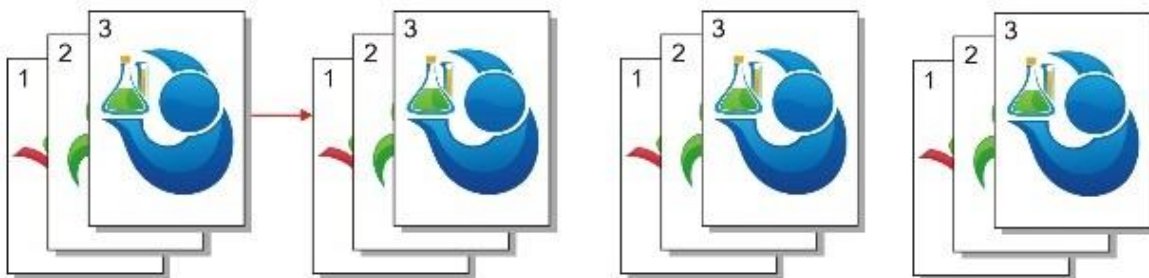

Chiudere:

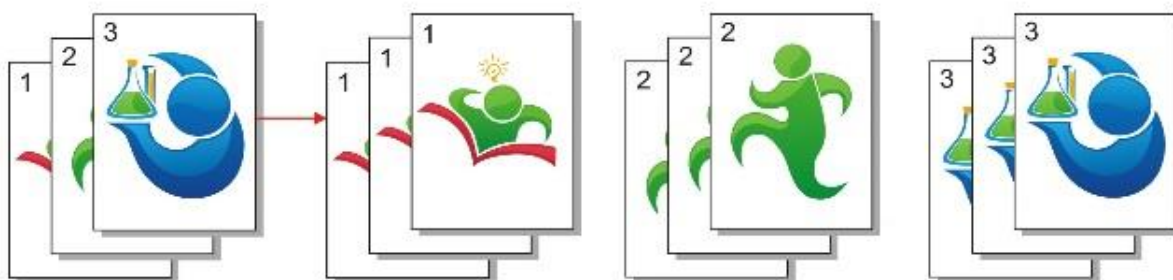

9.4.8. Copia a due facciate manuale

Se copiare gli originali a due facciate manualmente, si prega di utilizzare la modalità di alimentazione dell'alimentatore automatico di documenti durante la copia.

Ci sono 2 tipi di modalità di copia a due facciate manuale:

Chiudere: Supporta copia a una facciata.

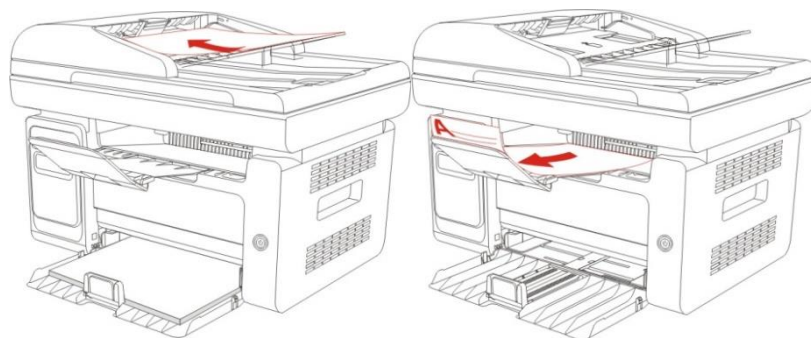

Aprire:

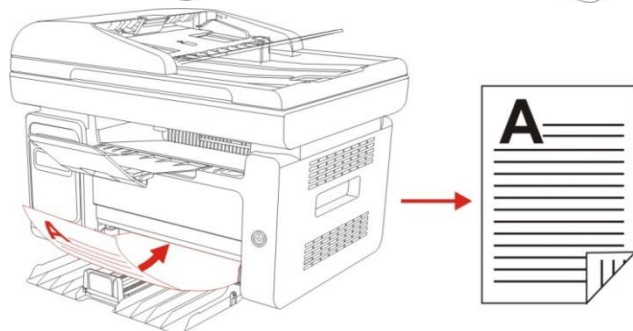

9.4.9. Impostazioni della carta

Con le impostazioni della carta, puoi impostare il formato e il tipo di carta adatti per il tuo uso.

Formato di carta: A4, Letter, B5, A5, A6, Executive, Legal e Folio.

Tipo di carta: carta normale, carta spessa, carta di busta, carta di pellicola, carta di cartoncino, carta di etichetta e carta sottile.

 **Nota:** • Dopo aver impostato " più pagine in una pagina " e " clone ", il " formato di carta " supporta solo A4 e Letter.
• Quando utilizzare il modo dell'alimentatore automatico di documenti per copiare, il " tipo di carta " supporta solo la "carta normale".

9.5. Impostazioni di Copia della carta d'identità

Per ottenere il effetto di copia migliore, puoi modificare le impostazioni corrispondenti con il menu delle " impostazioni di copia ".

1. Premere il tasto " Copia della carta d'identità" sul pannello di controllo, premere il " tasto OK " per accedere all'interfaccia delle " impostazioni di copia ".
2. Premere " i tasti freccia " per selezionare l'opzione desiderata. Premere " il tasto OK " per entrare nell'interfaccia di impostazione.
3. Premere " i tasti freccia ", selezionare l'opzione che desideri impostare. Premere " il tasto OK " per impostare le opzioni.

9.5.1. Modi della disposizione

Ci sono 4 modi della disposizione di Copia della carta d'identità:

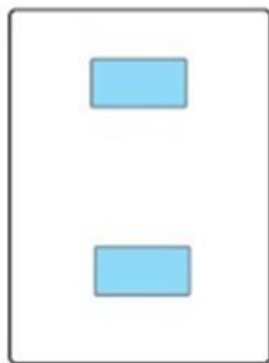

su e giù di pagina intera

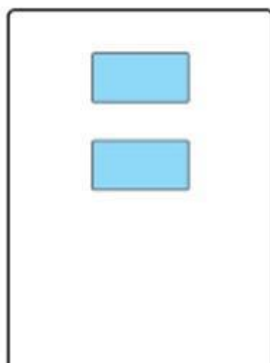

su e giù di mezza pagina

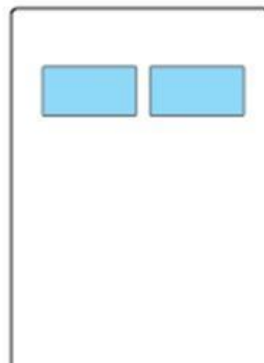

sinistra e destra di mezza pagina

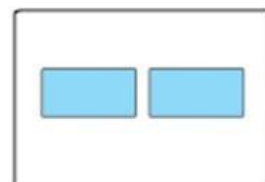



lato lungo di A5

Posizione di posizionare

Su e giù di pagina intera: è nella modalità predefinita. Posizionare i documenti sull' " area arancia "

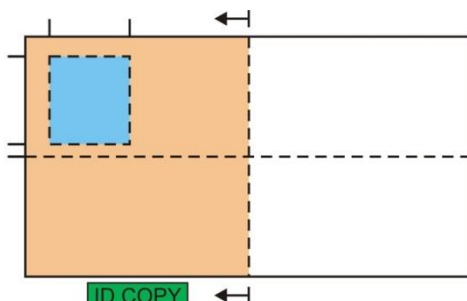
Su e giù di mezza pagina, sinistra e destra di mezza pagina o lato lungo di A5: posizionare i documenti nella " regione blu " del piano di vetro.



 **Nota:** • Impostazione del modo da allineare è sempre valida prima del riavvio del dispositivo. Dopo aver riavviato il dispositivo, si torna all'impostazione predefinita.

9.5.2. Luminosità

Come impostare la luminosità,, si prega di vedere il capitolo [9.4.2](#).

9.5.3. Impostazioni della carta

Copia della carta d'identità supporta 2 tipi del formato della carta: A4 e Letter.

9.6. Impostazioni di Copia delle note

Per ottenere il effetto di copia migliore, puoi modificare le impostazioni corrispondenti con il menu delle " impostazioni di copia " .

1. Premere il tasto " copia delle note " sul pannello di controllo, e poi premere il tasto OK per accedere all' " interfaccia delle impostazioni di copia " .
2. Premere " i tasti freccia " per selezionare l'opzione desiderata. Premere " il tasto OK " per entrare nell'interfaccia di impostazione.
3. Premere " i tasti freccia " , selezionare l'opzione che desideri impostare. Premere " il tasto OK " per impostare le opzioni.

9.6.1. Luminosità

Come impostare la luminosità,, si prega di vedere il capitolo [9.4.2](#).

9.6.2. Impostazioni della carta

Copia delle note supporta 6 tipi del formato della carta: A4, Letter, B5, A5, A6 e Executive.

10. Scansione

Questa stampante supporta due tipologie di scansione: "Push Scan", ovvero una scansione tramite il pannello di controllo della stampante; "Pull Scan", ovvero una scansione tramite il PC o l'applicazione.

10.1. Push Scan

10.1.1. Operazioni per Push Scan con tablet

La presente sezione descrive la modalità di scansione dei documenti sul PC (esclusivamente con connessione tramite cavo USB) con il pannello di controllo della stampante. Le procedure specifiche sono le seguenti.

1. Posizionare il documento sul piano di vetro con il lato da scansionare rivolto verso il basso.

M6200/M6500 Series

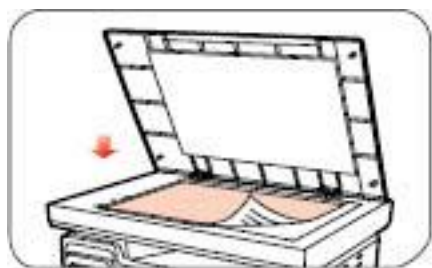

M6550/M6600 Series



 **Nota:** • Non aprire il coperchio durante la copia per evitare impatti negativi sulla qualità dell'immagine.
• Per informazioni relative alla "Procedura di utilizzo di carta e manoscritti", consultare la [sezione 2.5](#).

2. Premere "Scansione" sul pannello di controllo e premere i tasti direzionali "▲" o "▼" per selezionare "Scansione a pagina singola" oppure "Unisci scansione" per accedere alla modalità di scansione.

 **Nota:** • Per informazioni riguardo a "Scansione a pagina singola" e "Unisci scansione", consultare le sezioni [10.1.3](#) e [10.1.4](#)

3. Per avviare la scansione, premere il pulsante "Avvio".

 **Nota:** • Formati degli allegati delle scansioni: la scansione di rete supporta i formati PDF, TIFF e JPEG. È possibile selezionare "Salva come" dal pannello dei documenti scansionati.

10.1.2. Operazioni per Push Scan con l'alimentazione automatica documenti (ADF)

(Solo per modelli M6550/M6600)

1. Per informazioni sulle Procedure di caricamento manoscritto, vedere [2.5](#).
2. Premere "Scansione" sul pannello di controllo e premere i tasti direzionali "▲" or "▼" per selezionare "Scansione a pagina singola" oppure "Unisci scansione" per accedere alla modalità di scansione.
3. Per avviare la scansione, premere il pulsante "Avvia".
4. La carta esce dall'apposita apertura nell'ADF e la scansione è completata.

 **Nota:** • Una singola pagina scansionata a PC/e-mail/FTP può essere salvata in formato PDF, TIFF o JPEG;

- Scegliendo la scansione verso PC con Scansione N-UP nella modalità di scansione ADF, i documenti scansionati sono salvati nel formato PDF come impostazione predefinita; i documenti scansionati verso e-mail/FTP con Scansione N-UP possono essere salvati nei formati PDF, TIFF o JPEG.

10.1.3. Scansione a pagina singola

La scansione a pagina singola è la modalità di scansione predefinita del pannello di controllo.

Per gli specifici passaggi operativi, consultare la [sezione 10.1](#).

10.1.4. Unisci scansione

Questa modalità consente di unire documenti digitalizzati di diverse pagine in un singolo file PDF.

 **Nota:** • La funzione "Unisci scansione" esegue scansioni dei documenti in formato PDF come impostazione predefinita.

- Questa stampante può eseguire la funzione "Unisci scansione" esclusivamente da pannello di controllo.

Le operazioni specifiche sono le seguenti:

1. Premere il pulsante "Scansione" per accedere allo stato della scansione. La scansione a pagina singola è la modalità di scansione predefinita del pannello di controllo.

M6200/M6500/M6550 Series

M6600 Series

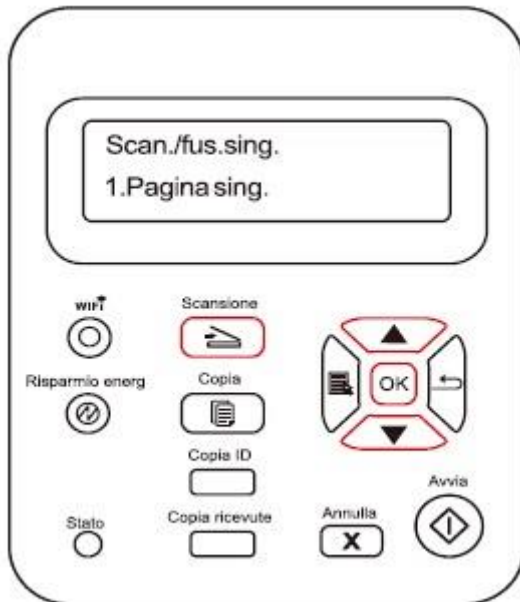

2. Premere il pulsante "▲" o "▼" per selezionare e accedere alla modalità "Unisci scansione".

M6200/M6500/M6550 Series

M6600 Series

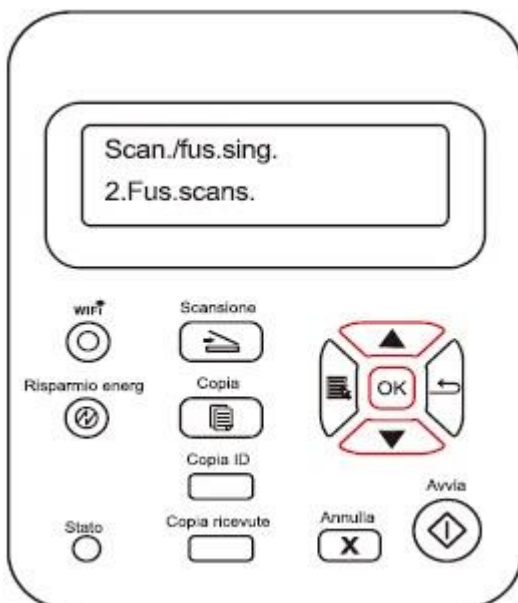

3. Premendo il pulsante "Avvio", verrà visualizzata la barra di avanzamento della scansione.

4. Dopo aver completato una scansione della prima pagina, il contenuto viene visualizzato sul pannello di controllo come di seguito illustrato.

Premere il pulsante "Avvio" per scansionare la pagina successiva.

Premere il pulsante "OK" per terminare la scansione.

5. Posizionare il documento da scansionare sul piano di vetro e premere il pulsante "Avvia" per eseguire la scansione della seconda pagina (per la scansione ADF, la scansione continua direttamente).

6. Ripetere l'operazione descritta al punto 5 per scansionare tutte le pagine, quindi premere "OK" al termine.

7. Dopo aver completato l'operazione, l'applicazione salva il documento PDF nel percorso specificato.

10.1.5. Funzioni di scansione supplementari

1. Invia scansione a e-mail

È possibile scansionare documenti in bianco e nero o a colori da inviare come allegati all'applicazione e-mail. I passaggi operativi sono i seguenti.

① Digitare l'indirizzo IP nella barra degli indirizzi del browser web per accedere al server web integrato della stampante.

② Fare Clic su "Impostazione"—"SMTP" per la configurazione dei parametri specifici del protocollo SMTP; al termine della configurazione, fare clic su "Applica" per salvare.

The screenshot displays the PANTUM web interface for configuring SMTP settings. The top navigation bar includes 'Informazioni', 'Impostazioni' (highlighted), 'Impostazioni admin', and 'Disconnetti'. A language dropdown is set to 'Italiano'. The left sidebar shows a tree view under 'Impostazioni' with categories: 'Impostazioni di rete', 'Impostazioni del protocollo' (containing IPv4, RAW/LPD, SNMP, SMTP, Bonjour, IPv6, WSD, FTP), 'Impostazioni wireless' (containing Rete wireless, Hotspot wireless), and 'Impostazioni macchinario'. The main content area is titled 'SMTP' and contains the following fields:

- Protocollo SMTP :**
 - Server SMTP:
 - N. porta:
- Informazioni accesso SMTP :**
 - Nome accesso:
 - Password:
 - Conferma password:

At the bottom of the main area are three buttons: 'Applica', 'Annulla', and 'Test casella di posta'. On the right, a 'Suggerimenti' (Suggestions) box contains the text: '- Impostare le informazioni di base per il server di mail usato per accedere alla stampante. Solo dopo aver impostato correttamente questa pagina è possibile usare gli avvisi e-mail.'

③ Fare clic su "Rubrica indirizzi e-mail" nella colonna di impostazione a sinistra per accedere all'interfaccia delle impostazioni della casella e-mail.

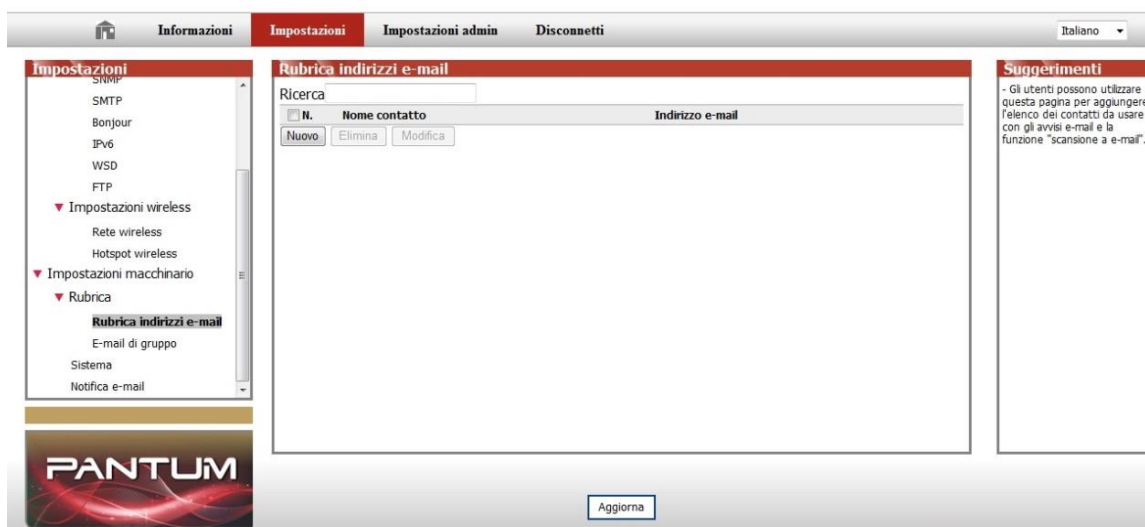

④ Fare clic su "Aggiungi", apparirà la seguente finestra di dialogo, digitare il nome dei contatti, inserire l'indirizzo e-mail, infine fare clic su "Invia".

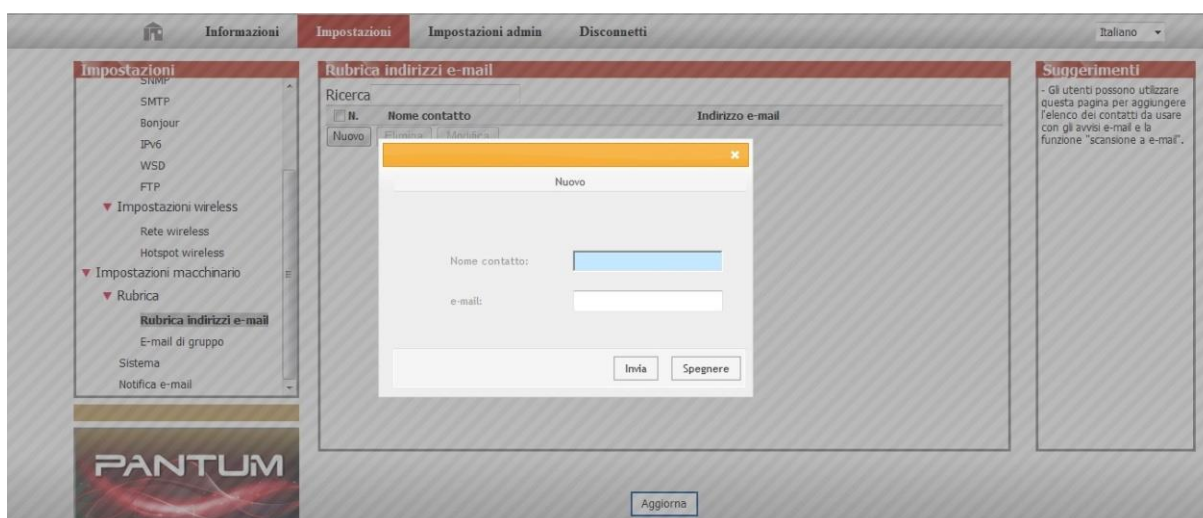

⑤ Posizionare il documento sul piano di scansione.

M6200/M6500 Series



M6550/M6600 Series

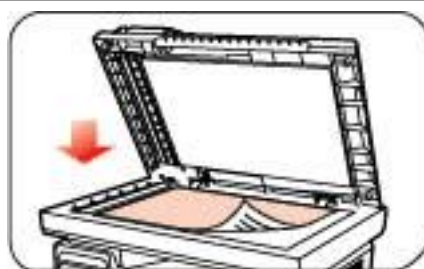

- ⑥ Premere il pulsante "Scansione" sul pannello di controllo, poi premere i tasti "▲" o "▼" per selezionare "Scansione a pagina singola" oppure "Unisci scansione", infine premere il pulsante "OK".
- ⑦ Nell'interfaccia "Invia scansione a", premere il pulsante "OK".
- ⑧ Premere "▲" o "▼" per selezionare "Invia scansione a e-mail" e premere il pulsante "OK".
- ⑨ Premere "▲" o "▼" per selezionare "Rubrica indirizzi e-mail" oppure "Mail di gruppo" e premere il pulsante "OK".
- ⑩ Premere "▲" o "▼" per selezionare un indirizzo o un gruppo, poi premere il pulsante "OK"; premere il pulsante "Avvio" per avviare la scansione.

Seguire queste istruzioni per le impostazioni di e-mail di gruppo.

Configurare il nome del gruppo per l'invio di e-mail massiva tramite pagina web e selezionare i membri, ovvero i destinatari, nel gruppo di invio della e-mail massiva. Al termine della scansione, il firmware invia i documenti scansionati al server mail. Il server mail procede all'invio dei documenti a ciascun membro del gruppo.

2. Invia scansione a FTP

La scansione a FTP richiede un ambiente di rete. Tale funzione consente lo scambio online di file dalle dimensioni relativamente elevate. È necessaria l'autenticazione al server FTP con nome utente e password e l'installazione del Componente IIS sul computer.

1) Passaggi operativi

- ① Digitare l'indirizzo IP nella barra degli indirizzi del browser web per accedere al server web integrato della stampante.
- ② Fare clic su "Impostazioni" – "FTP" per accedere all'interfaccia di configurazione FTP.

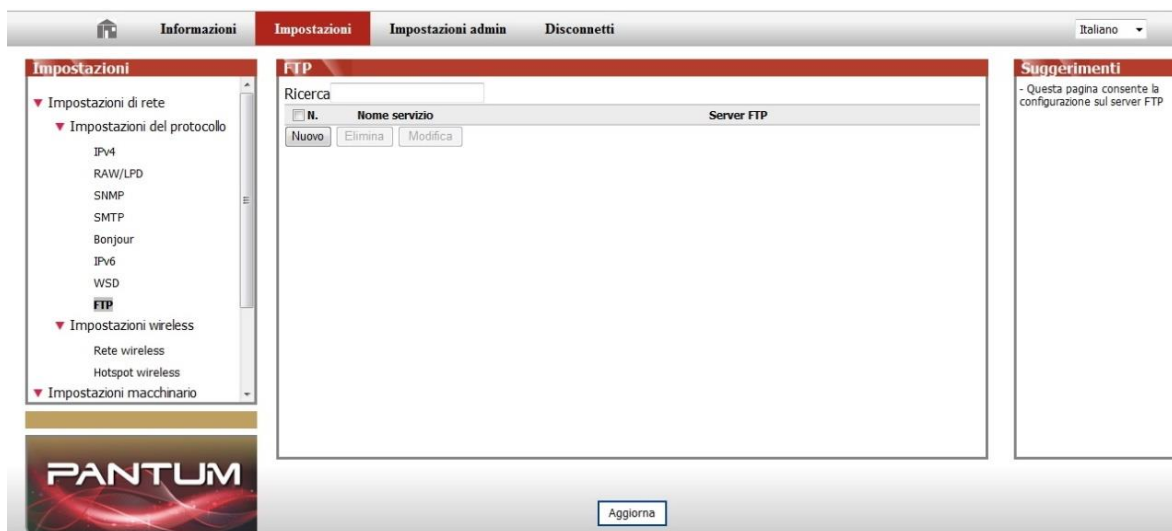

- ③ Fare clic su "Aggiungi", verrà visualizzata la seguente finestra di dialogo. Configurare i parametri specifici del protocollo FTP. Al termine della configurazione, fare clic su "Invia".

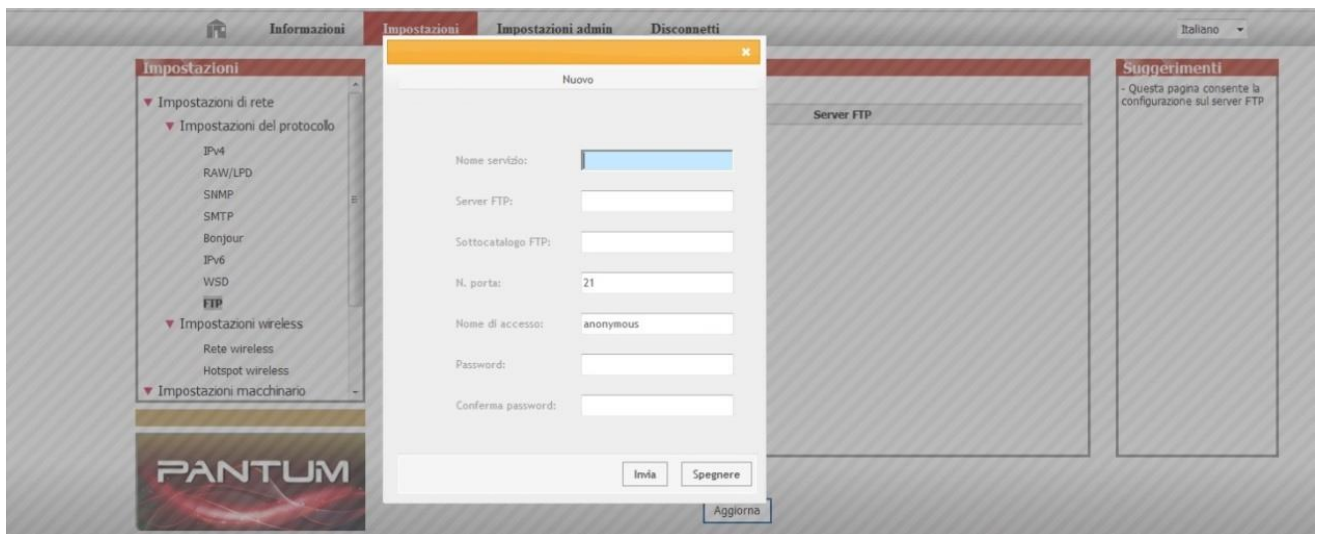

- ④ Posizionare il documento sul piano di scansione.

M6200/M6500 Series

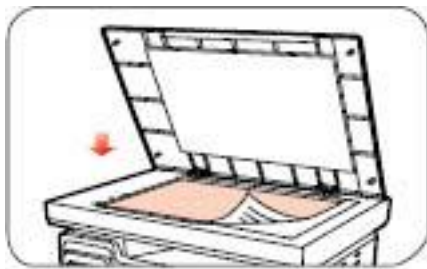

M6550/M6600 Series

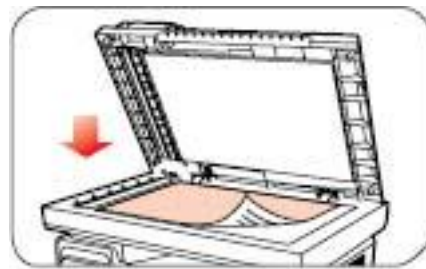

- ⑤ Premere il pulsante "Scansione" sul pannello di controllo, poi premere i tasti "▲" o "▼" per selezionare "Scansione a pagina singola" oppure "Unisci scansione", infine premere il pulsante "OK".
- ⑥ Nell'interfaccia "Invia scansione a", premere il pulsante "OK".
- ⑦ Premere "▲" o "▼" per selezionare "Invia scansione a FTP", poi premere il pulsante "OK".
- ⑧ Premere "▲" o "▼" per selezionare il server e premere il pulsante "OK"; premere il pulsante "Avvio" per avviare la scansione.



Nota: La configurazione dei parametri specifici del protocollo FTP è la seguente.

Protocollo di trasferimento FTP:

Server FTP: Indirizzo IP del server (ad esempio 10.10.145.100)

Numero porta: Il numero della porta predefinita è 21

Nome di accesso: ad esempio anonimo

Password: (l'accesso in forma anonima non richiede password)

Conferma Password: (l'accesso in forma anonima non richiede password)

Nome server: ad esempio Pantum

10.2. Pull Scan

10.2.1. Applicazione Pantum Scan

Passaggi operativi

1. Fare doppio clic su "Applicazione Pantum Scan" sul computer, l'icona è illustrata di seguito.



2. Viene visualizzata la seguente finestra di dialogo.

 **Nota:** • Questo dispositivo supporta la scansione combinata FB. Se si desidera combinare i documenti scansionati, selezionare "Combina documenti scansionati" sull'interfaccia sottostante.
• Combina documenti scansionati è in grado di salvare i documenti solamente nei formati TIF/PDF/OFD.

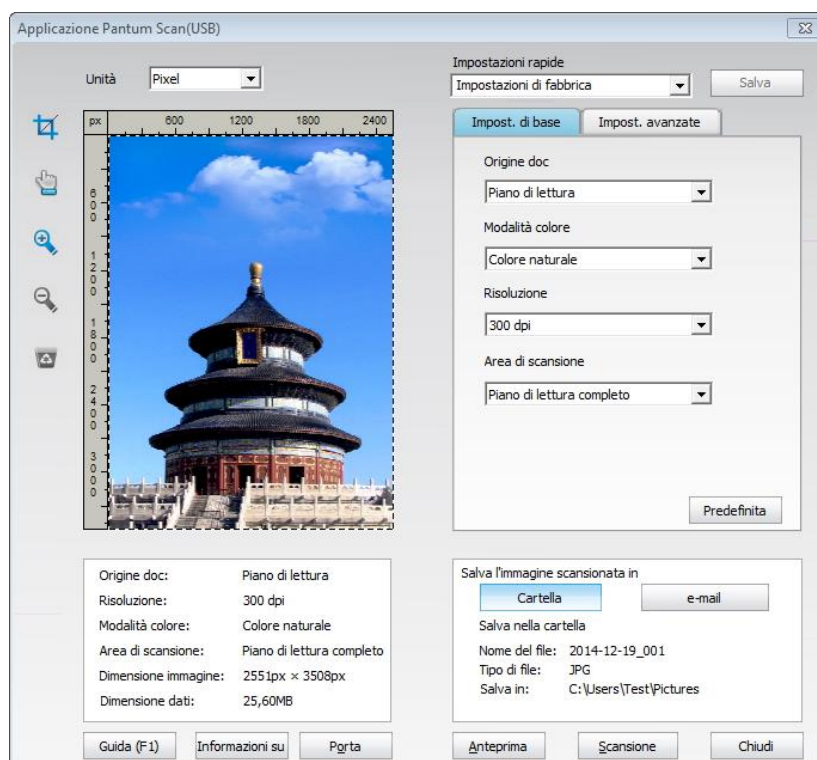

3. Impostare "Scansione" nell'elenco a destra. Fare clic su "Scansione" nell'angolo in basso a destra e avviare la scansione.

 **Nota:** • Le immagini in formato BMP, JPG, TIF, PDF, PNG e OFD possono essere scansionate dal software di scansione Pantum. Il riconoscimento del testo dell'immagine è disponibile per i documenti in formato DOCX, XLS, XLSX, PPTX, TXT e PDF ricercabili. (Per utilizzare la funzione di riconoscimento del testo dell'immagine, scaricare e installare il software OCR seguendo le indicazioni dell'interfaccia dopo l'installazione del driver. Per il metodo di installazione, consultare la [sezione 3.1](#)).

Questo prodotto supporta gli standard TWAIN e Windows Image Application (WIA). In caso di utilizzo di un'applicazione che supporta gli standard TWAIN e WIA, è possibile utilizzare la funzione di scansione e scansionare direttamente le immagini sull'applicazione aperta. Il manuale riporta il software Office (Word ed Excel) e Photoshop a titolo di esempio per spiegare l'operazione.

10.2.2. Driver di scansione TWAIN

10.2.2.1. Software Office (Word ed Excel)

Passaggi operativi

1. Funzionamento tramite tasti di scelta rapida: Alt+I+P+S per aprire la finestra dell'applicazione.

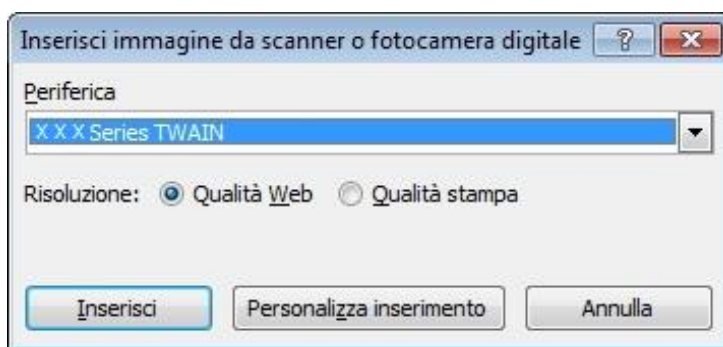

2. Fare clic sull'opzione "Dispositivo" e selezionare Scansione TWAIN, fare clic sul pulsante in basso "Inserimento personalizzato".

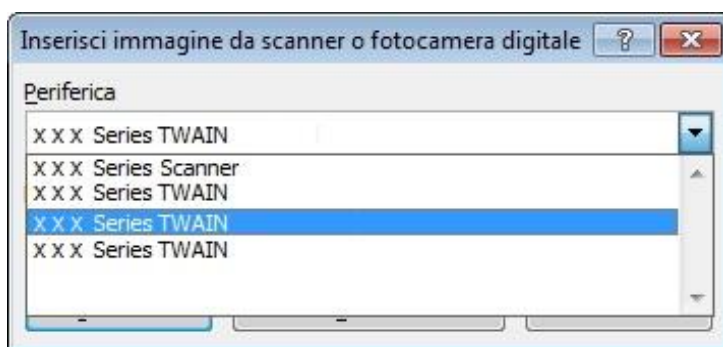

3. Viene visualizzata una finestra di dialogo, configurare i dati della scansione nell'elenco a destra delle "Impostazioni di base" e "Impostazioni avanzate". Fare clic su "Scansione" per avviare la scansione.

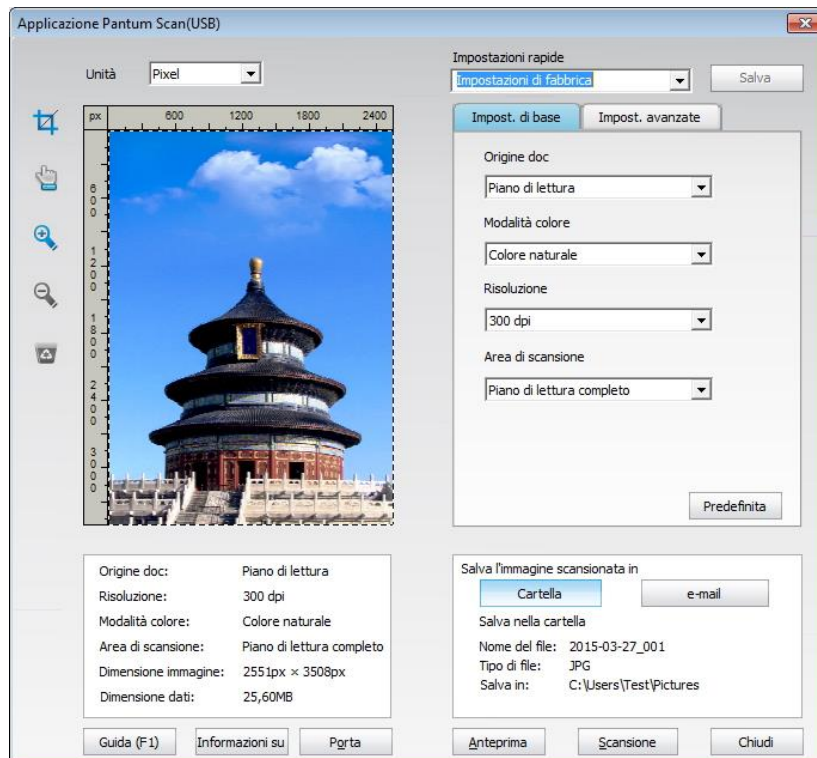

Nota Per selezionare la porta di scansione, fare clic su "Porta" in basso, come da immagine successiva.

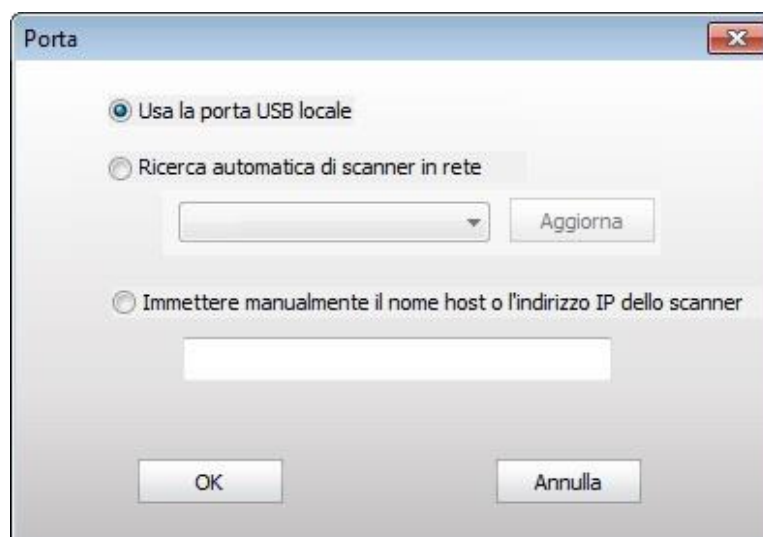

10.2.2.2. Photoshop

Passaggi operativi

1. Avviare Photoshop, fare clic su "Documento" – "Importa" nell'angolo in alto a sinistra, selezionare scansione TWAIN come illustrato sotto.

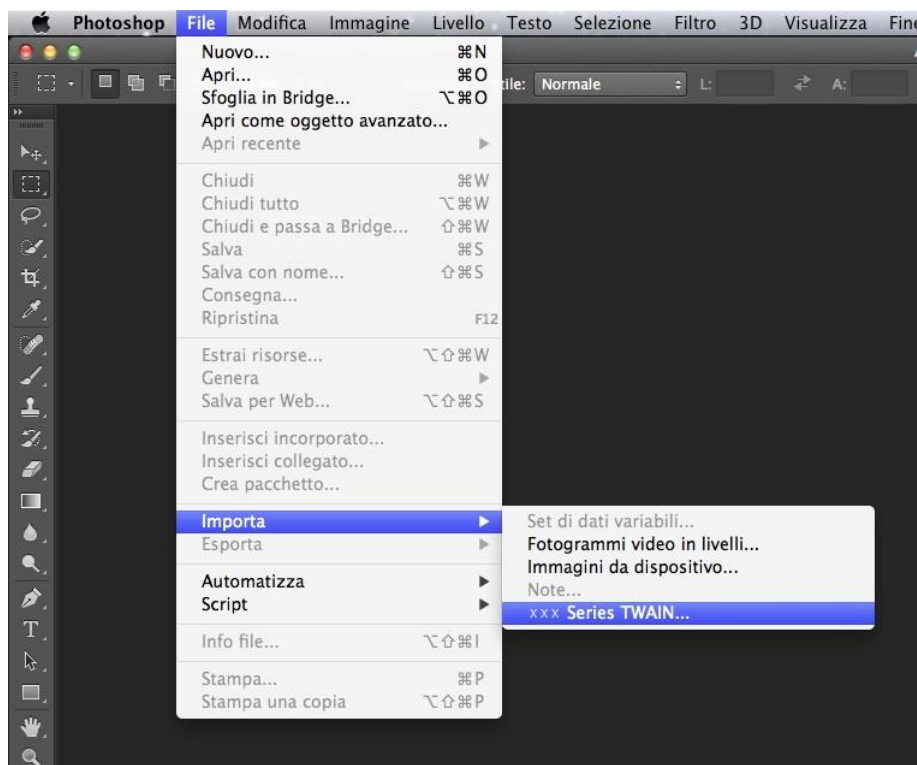

2. Viene visualizzata una finestra di dialogo, consultare il passaggio 3 della sezione [10.2.2.1](#) per gli specifici passaggi operativi.

10.2.3. Driver di scansione WIA

10.2.3.1. Scansione WIA1.0 (Windows XP)

1. Software Office (Word ed Excel)

Passaggi operativi

1) Funzionamento tramite tasti di scelta rapida: Alt+I+P+S per aprire la finestra dell'applicazione.

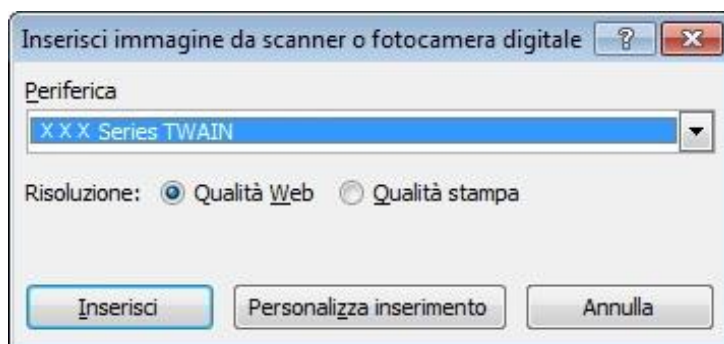

2) Fare clic su "Dispositivo" e selezionare Scansione WIA, fare clic sul pulsante in basso "Inserimento personalizzato".

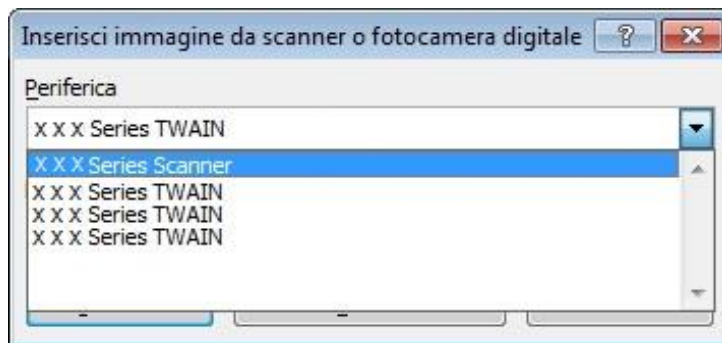

3) Verrà visualizzata una finestra di dialogo, di seguito illustrata, per la configurazione dei dati di scansione.

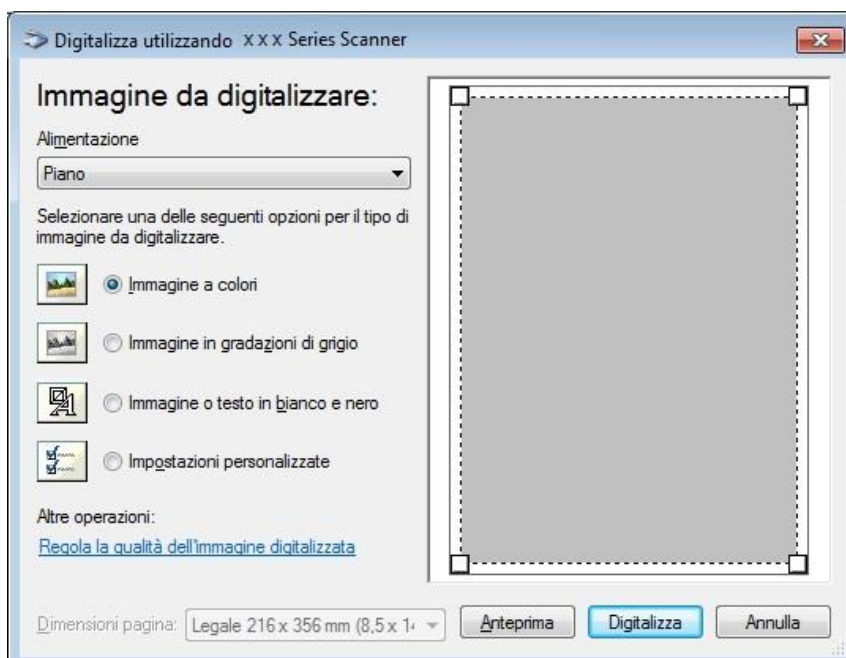

4) Fare clic su "Regola qualità dell'immagine scansionata" nell'angolo in basso a sinistra dell'immagine sopra riportata, verrà visualizzata l'interfaccia delle proprietà avanzate da cui configurare i dati della scansione; al termine della configurazione, fare clic sul pulsante "OK" e premere il pulsante "Scansione" per avviare la scansione.

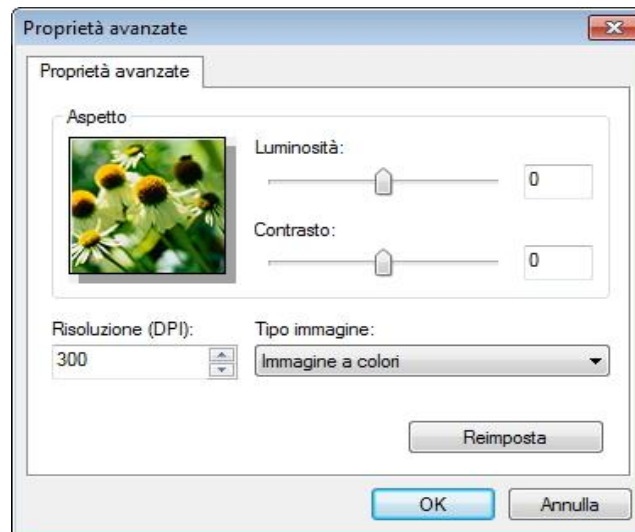

2. Photoshop

Passaggi operativi

1) Avviare Photoshop, fare clic su "Documento" – "Importa" nell'angolo in alto a sinistra, selezionare scansione WIA come illustrato sotto.

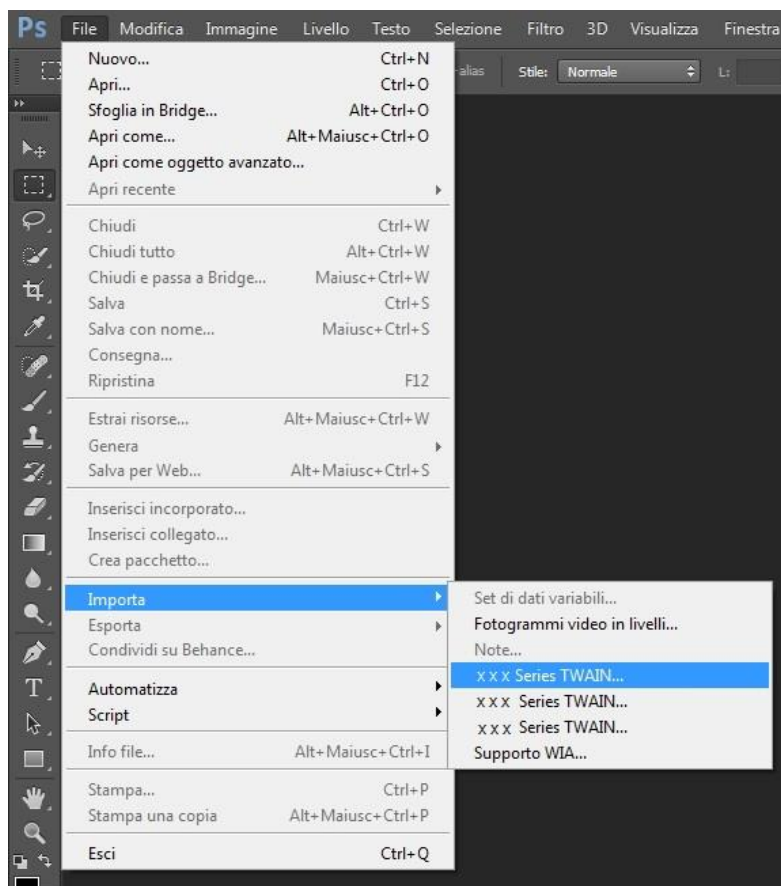

2) Viene visualizzata una finestra di dialogo, consultare i passaggi 3 e 4 della sezione [10.2.3.1](#) per gli specifici passaggi operativi.

10.2.3.2. Scansione WIA 2.0 (Windows Vista/Windows Server 2008 e successivi)

Passaggi operativi

1. Fare clic su "Start"- "Tutti i programmi"- "Dispositivi e stampanti" nell'angolo in basso a sinistra del desktop.

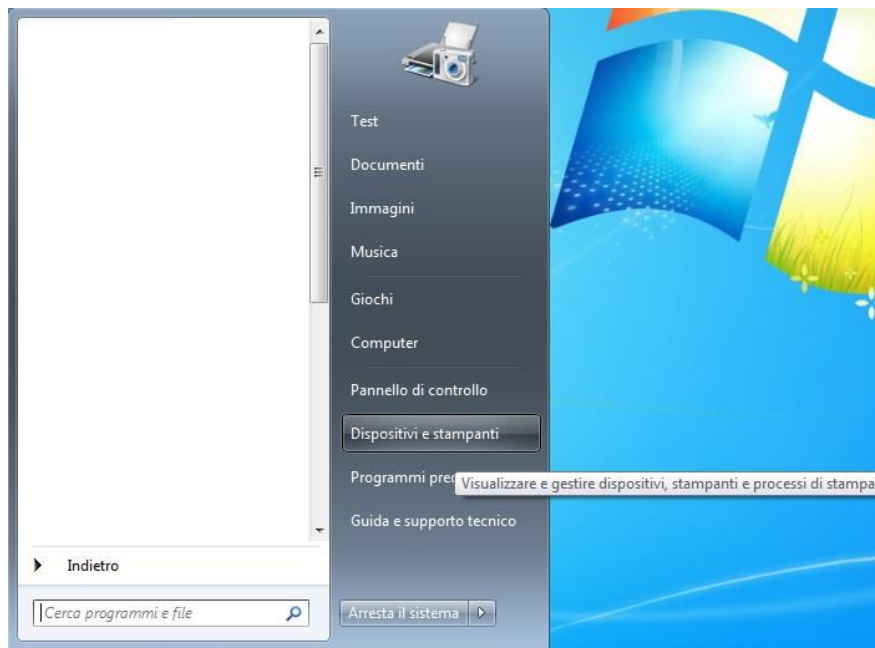

2. Quando viene visualizzata la finestra pop-up, selezionare la stampante da usare e fare clic con il tasto destro del mouse.

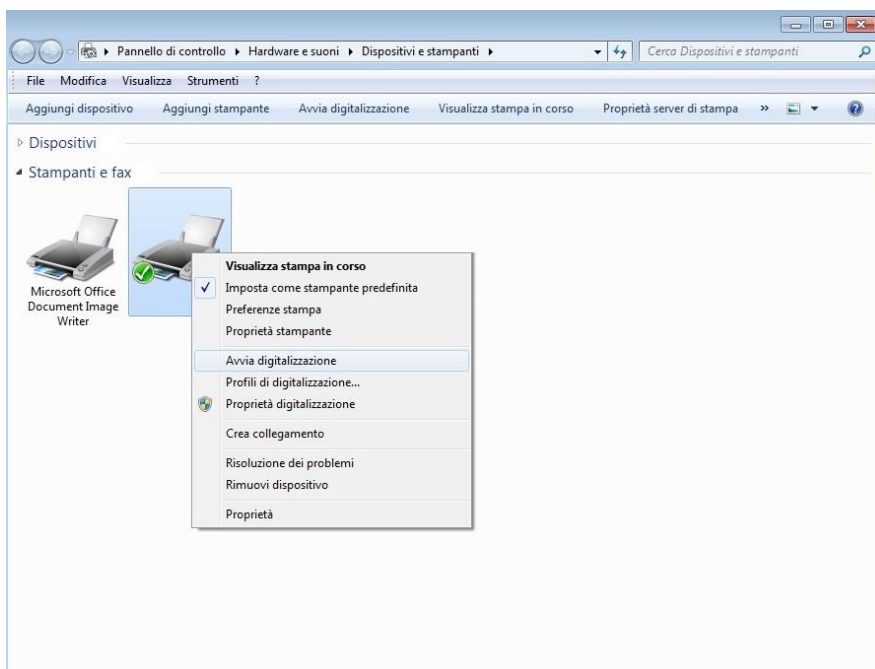

3. Fare clic su "Avvia scansione" nella barra delle opzioni superiore.

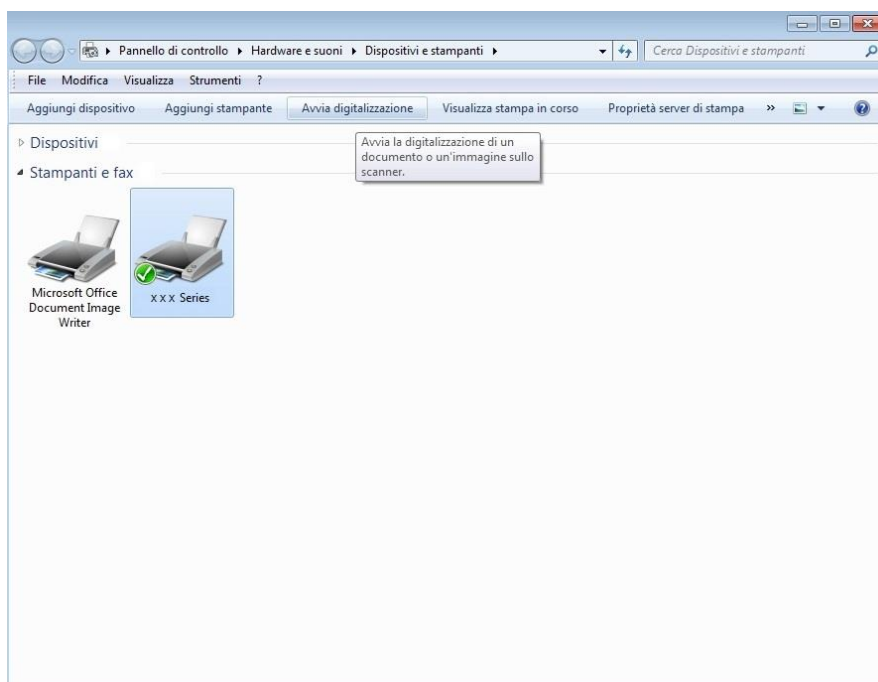

4. Viene visualizzata una finestra di dialogo, configurare la scansione e premere il pulsante "Scansione" nell'angolo in basso a destra per avviare la scansione.

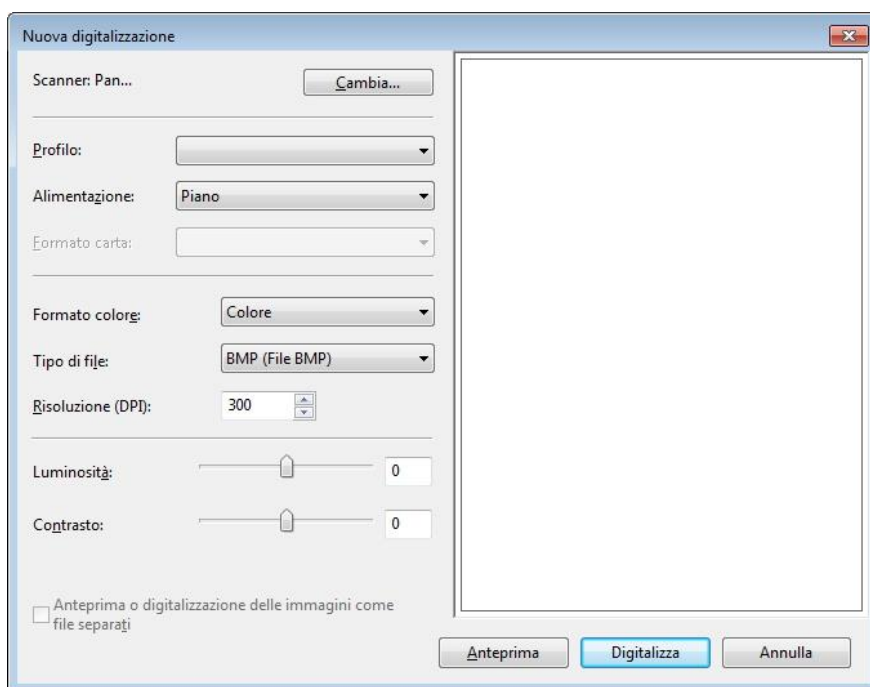

10.2.4. Annulla processo di scansione

Quando la scansione è in corso, sono disponibili due modalità per annullare il processo.

1. Premere il pulsante "Annulla" sul pannello di controllo per annullare il processo.
2. Fare clic sul pulsante "Annulla" presente sulla barra di avanzamento della scansione del computer per annullare il processo.

10.3. Scansione per sistemi macOS

10.3.1. Scansione ICA

10.3.1.1. Aprire ICA da "Stampa e scansione"

Passaggi operativi

1. Dopo l'installazione del driver della stampante, fare clic sull'icona "Impostazione preferenze" nell'angolo in basso a sinistra del desktop del computer.



2. Dopo la visualizzazione della finestra di dialogo, fare clic su "Stampa e scansione".

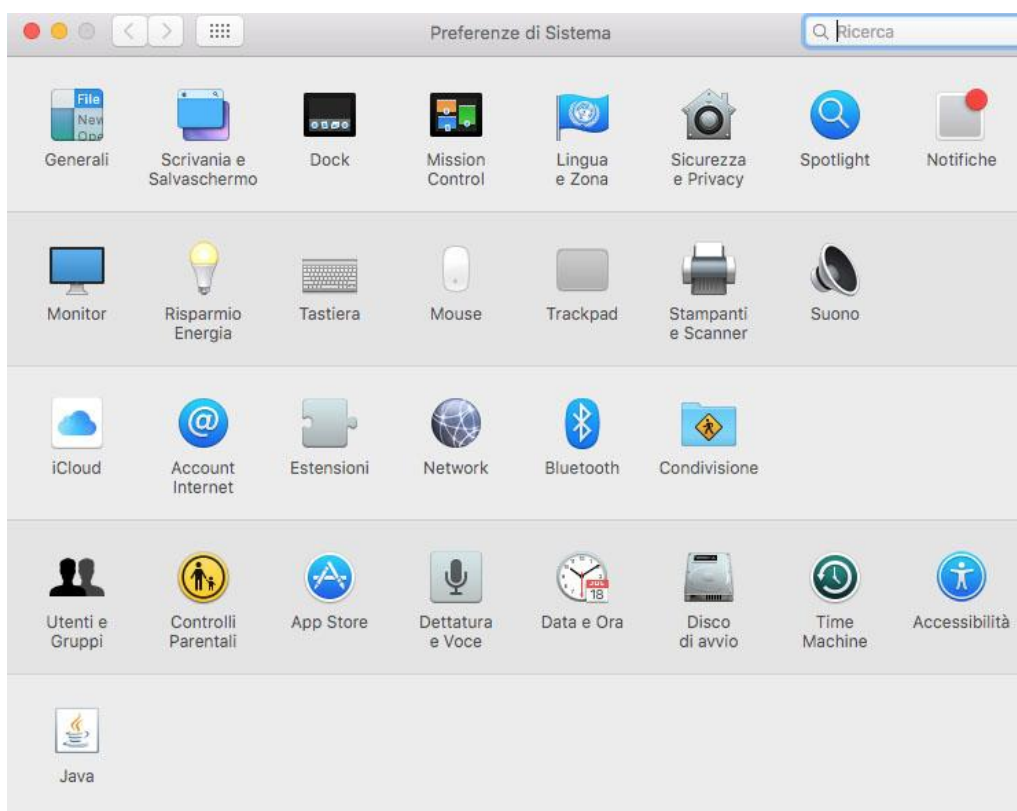

3. Dopo la visualizzazione della finestra di dialogo, fare clic su "Scansione".

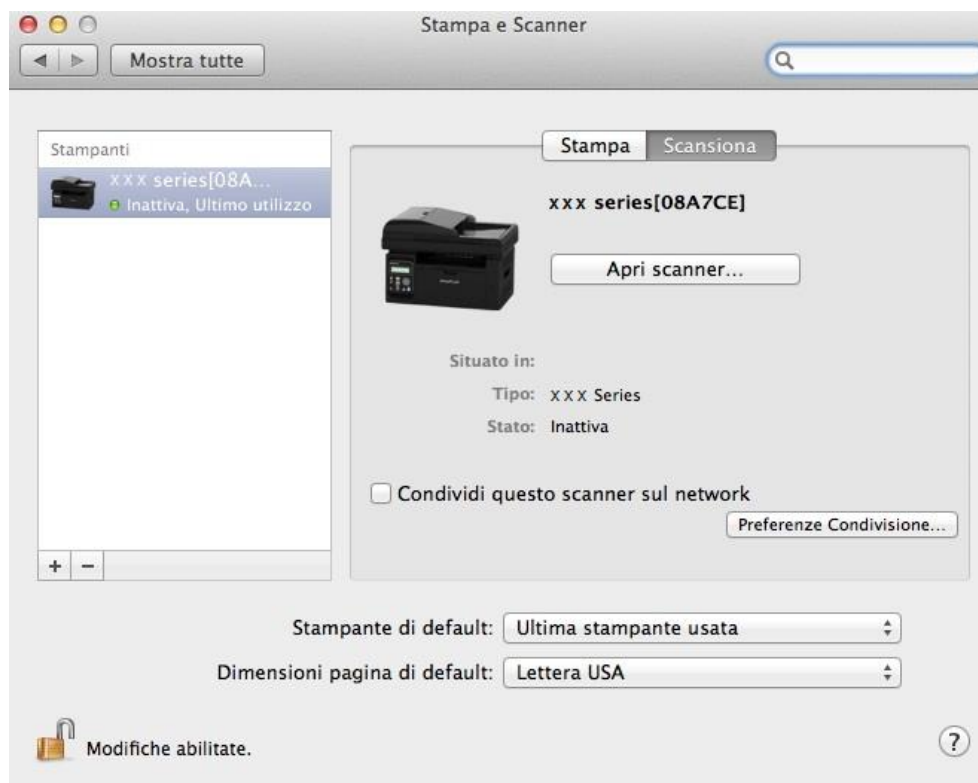

4. Fare clic su "Apri scanner", verrà visualizzata la finestra relativa alla scansione.

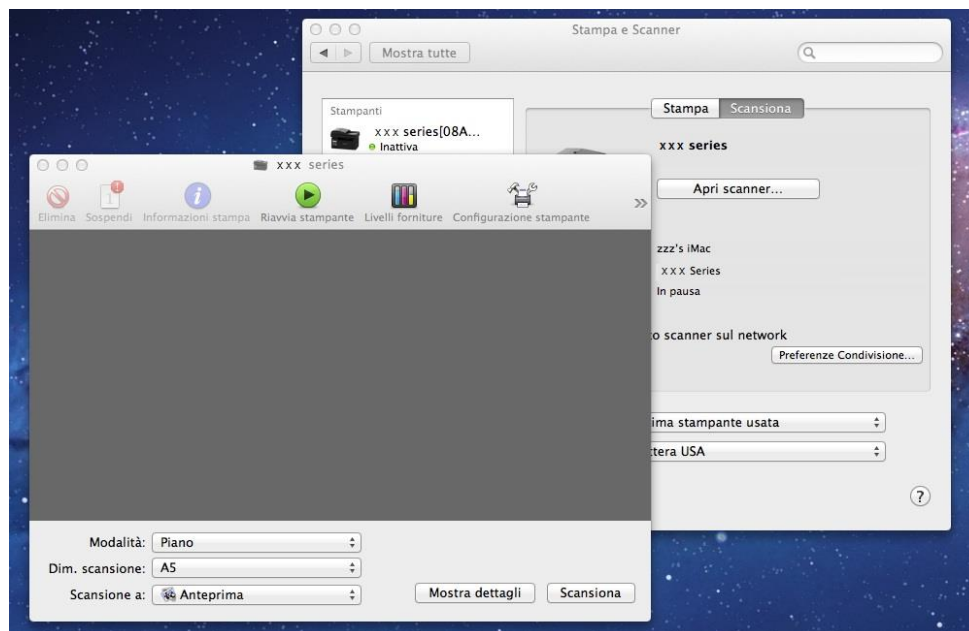

5. Fare clic su "Visualizza dettagli" nell'angolo in basso a destra per configurare i parametri di scansione.

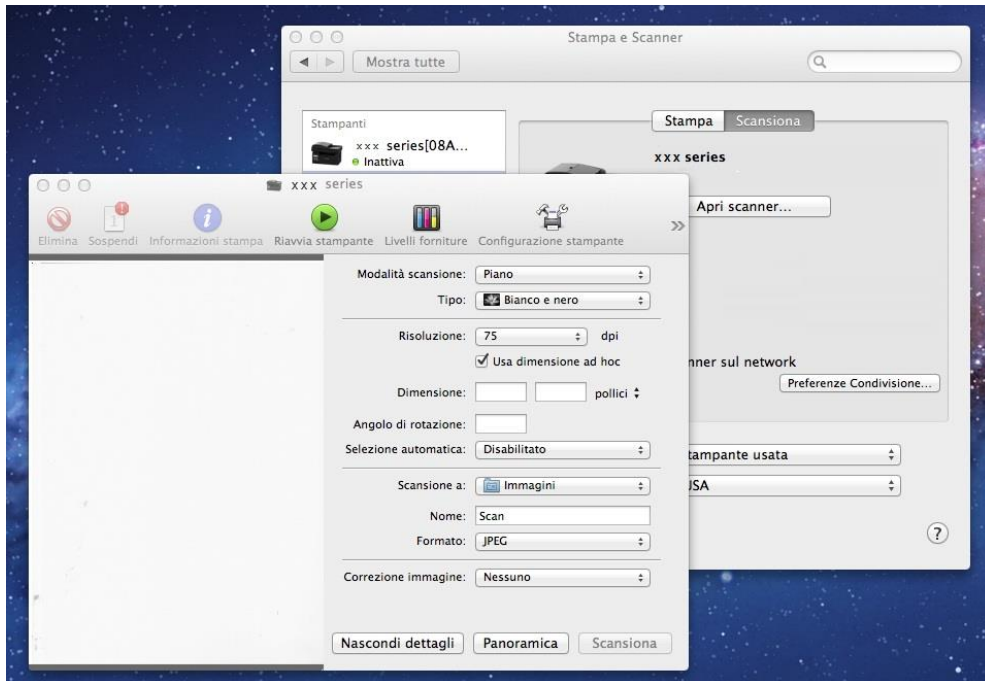

6. Fare su clic su "Scansiona" nell'angolo in basso a destra per avviare la scansione.

10.3.1.2. Richiamare ICA tramite le applicazioni

Passaggi operativi

1. Fare clic sull'icona "Strumento di ricerca" nell'angolo in basso a sinistra del desktop del computer oppure digitare la combinazione di tasti rapidi command+shift+C per aprire la finestra. Selezionare "Acquisizione immagine" in "Applicazioni" (oppure digitare la combinazione di tasti rapidi command+shift+A per passare direttamente ad "Applicazione") e fare clic per avviare l'applicazione.



2. Dopo aver selezionato la stampante nell'elenco a sinistra, configurare i parametri di scansione nell'elenco a destra. Fare su clic su "Scansiona" nell'angolo in basso a destra per avviare la scansione.

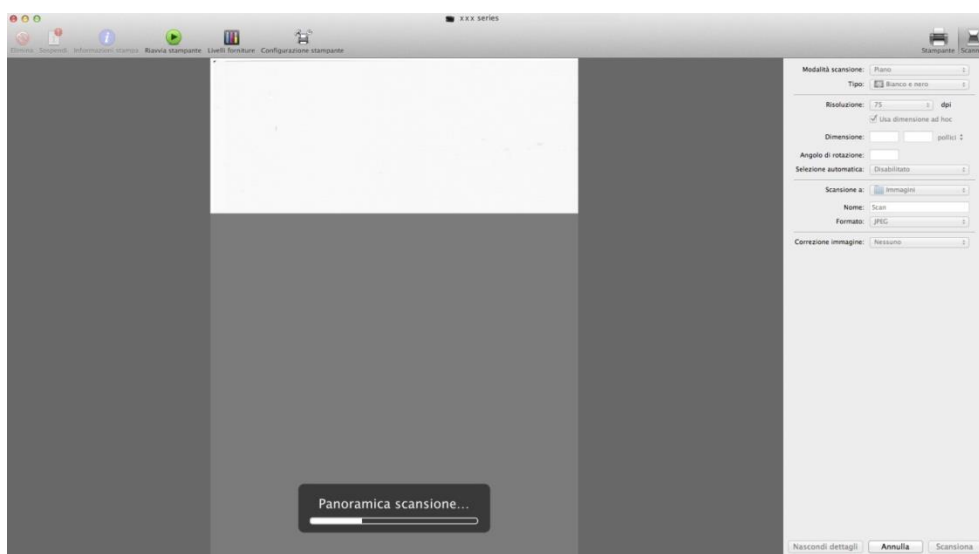

10.3.2. Scansione TWAIN

Viene riportato Photoshop a titolo di esempio.

Passaggi operativi

1. Avviare Photoshop, fare clic su "Documento" – "Importa" nell'angolo in alto a sinistra, selezionare scansione TWAIN come illustrato sotto.

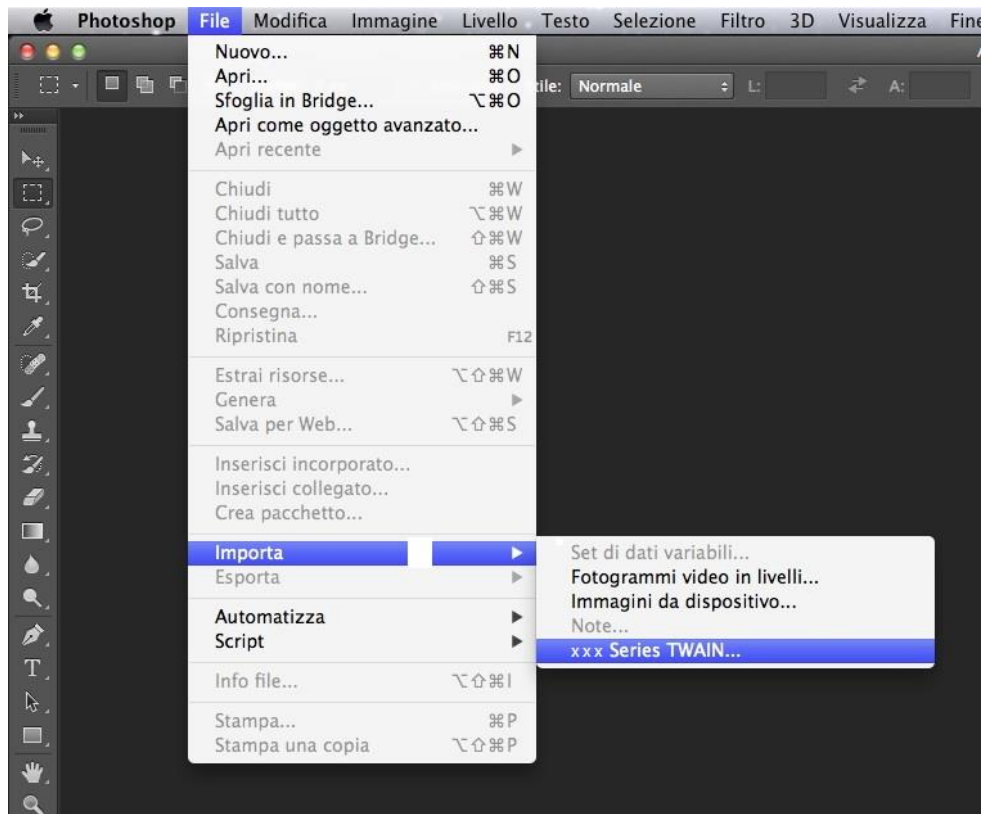



2. Viene visualizzata una finestra di dialogo, consultare il passaggio 3 della sezione [10.2.2.1](#) per gli specifici passaggi operativi.

11. Fax

11.1. Connessione dei dispositivi

Connettere gli accessori fax alla linea telefonica

Questo prodotto comprende due porte fax.

- Connettere il prodotto alla porta "  " della presa telefonica a muro.
- Connettere i dispositivi ausiliari alla porta "  " del prodotto.

Le procedure di installazione sono le seguenti.

1. Scollegare i cavi di alimentazione di tutti i dispositivi da connettere.
2. Se il prodotto non è stato connesso alla linea telefonica, consultare la guida all'installazione del prodotto. Il prodotto deve essere connesso alla presa telefonica.

3. Rimuovere la spina in plastica della porta "  ".

4. Per collegare il ricevitore telefonico in dotazione, collegare il cavo telefonico alla porta "  " della stampante. Collegare l'altra estremità del cavo telefonico al ricevitore.

5. Per collegare solo il telefono, collegare il cavo telefonico alla porta "  " della stampante.

Collegare l'altra estremità del cavo telefonico alla porta "  " del telefono.

6. Quando tutti i dispositivi ausiliari sono stati collegati, collegare tutti i dispositivi al rispettivo alimentatore.

11.2. Impostazioni fax

Questo prodotto supporta due modalità per effettuare le impostazioni fax a seconda dei diversi requisiti degli utenti.

Una modalità consiste nel completare le impostazioni fax in Modalità fax, con le seguenti operazioni.

1. Quando la macchina è pronta, premere il pulsante Fax, poi premere il pulsante OK per accedere all'interfaccia delle impostazioni fax.



2. Scegliere l'opzione fax da impostare premendo i tasti Pagina su e Pagina giù.

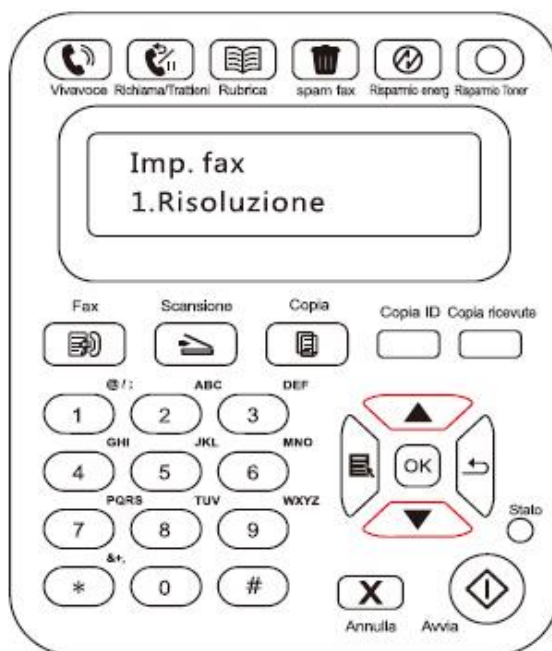

3. Sono disponibili nove impostazioni. Seguono le istruzioni per tali impostazioni.

N.	Opzioni	Descrizione
1	Risoluzione	Consente di selezionare la qualità dell'immagine del fax. Le opzioni disponibili sono Normale, Fine e Super fine; l'impostazione predefinita è Normale.
2	Formato originale	Consente di selezionare il formato desiderato del documento da inviare via fax. Le opzioni disponibili sono A4, Lettera e Legale.
3	Luminosità	Consente di regolare la luminosità dei documenti fax, manualmente o automaticamente.
4	Invio di gruppo	Mediante invio di gruppo, è possibile immettere ciascuno dei numeri di fax cui inviare il fax; il massimo per l'invio di gruppo è 10 numeri di fax.
5	Invio differito	Con Invio differito, è possibile impostare il numero di fax e il tempo (entro le 24 ore) di cui differire il processo di invio all'ora impostata.
6	Inoltra ricevuto	L'opzione Inoltra ricevuto presenta due alternative secondarie. Selezionando l'alternativa Inoltra a fax e immettendo il numero cui inoltrare il fax, la stampante invia il fax al numero specificato anziché stamparlo quando viene ricevuto; con Inoltra a fax attivata, selezionando Inoltra e stampa, la stampante stampa il fax e lo inoltra anche al numero specificato quando viene ricevuto.
7	Processo attivo	Consente di richiedere l'elenco di tutti i fax per Invio differito; premendo il pulsante Annulla è possibile eliminare un processo di invio differito.

8	Record di comunicazione	è possibile controllare i record di Fax inviati / ricevuti dell'ultime 30 volte.
9	Contatti	Da Contatti è possibile modificare i contatti e i numeri dei gruppi, stampare i contatti e l'elenco dei numeri dei gruppi.

L'altra modalità consiste nello specificare le impostazioni fax nel menu Impostazioni.

1. Quando la macchina è pronta, premere il pulsante menu, poi premere il pulsante su "▲" o giù "▼" per selezionare le impostazioni fax.

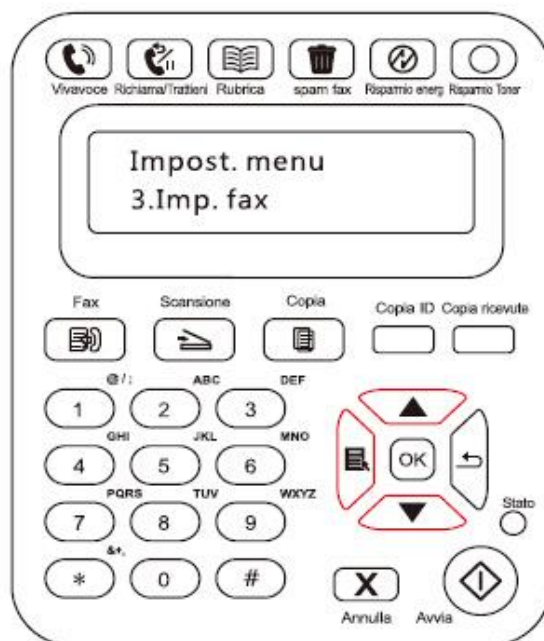

2. Premere il pulsante OK per accedere alle opzioni di impostazione fax e premere il pulsante su "▲" o giù "▼" per accedere alle impostazioni fax.

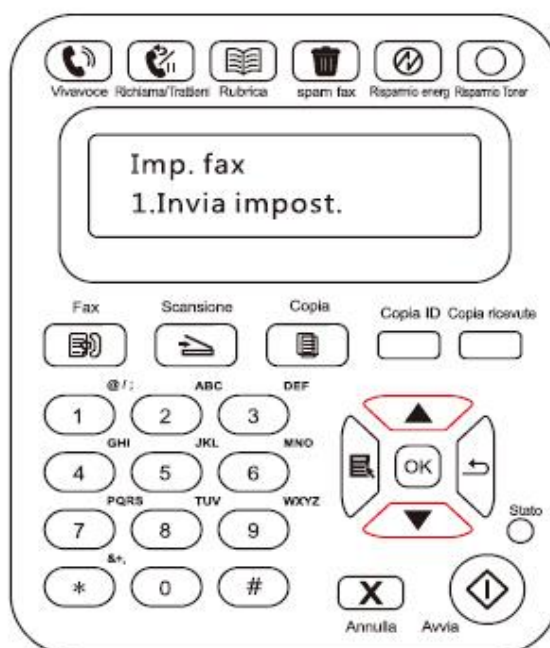

3. Qui sono disponibili tre categorie di opzioni per le impostazioni fax. Seguono le istruzioni per tali impostazioni.

N.	Opzioni	Descrizione
1	Impostazioni di invio	Le opzioni in Impostazioni di invio possono essere utilizzate per impostare i parametri di invio del fax.
2	Impostazioni di ricezione	Le opzioni in Impostazioni di ricezione possono essere utilizzate per impostare i parametri di ricezione del fax.
3	Compatibilità	quando c'è l'invio o la ricezione di Fax anormale a causa delle interferenze sulla linea telefonica, potere provare a modificare l'impostazione in modalità di compatibilità VOIP.
4	Paese e area	puoi impostare paesi e aree diversi in base alle necessità.
5	Rapporto fax	Le opzioni in Rapporto fax possono essere utilizzate per stampare il rapporto fax secondo necessità.

11.3. Funzioni fax

11.3.1. Invia fax

Invio di un fax da uno scanner a piano di lettura

1. Posizionare il documento sul piano di vetro dello scanner con il lato da scansionare rivolto verso il basso e chiudere lo scanner.

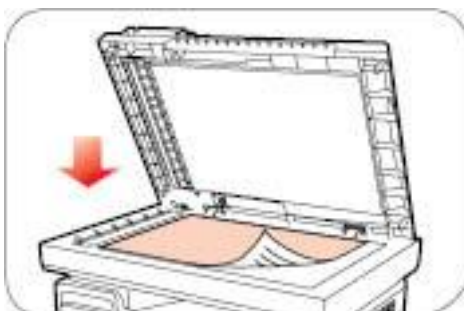

2. Premere il pulsante Fax e usare i pulsanti numerici per immettere il numero di fax.

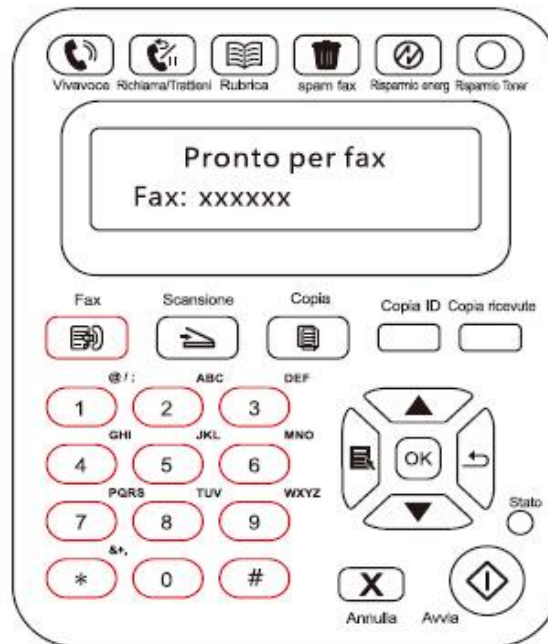

3. Per avviare la scansione del documento, premere il pulsante Avvia.

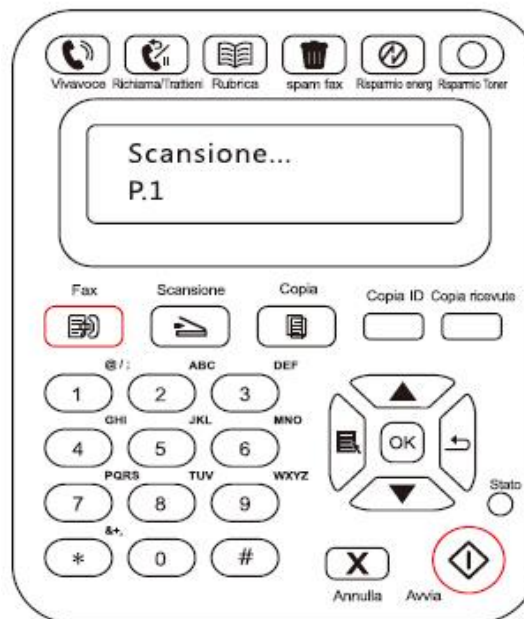

4. Premere il pulsante OK per avviare il processo fax.



Invio di un fax da un alimentatore automatico di documenti (ADF)

1. Posizionare il documento nell'alimentatore automatico di documenti con il lato da scansionare rivolto verso l'alto.



 **Nota:** • l'alimentazione automatica di documenti può accogliere fino a 35 fogli di supporto, con dimensioni di 75 g/m² o 20 libbre.
• Al fine di evitare danni al prodotto, non utilizzare manoscritti con nastro o fluido correttivo, clip o punti per carta. Inoltre, non caricare foto, manoscritti piccoli o fragili nell'alimentatore automatico di documenti.

2. Regolare la piastra di guida finché non si trova accanto alla pila di carta.
3. Premere il pulsante Fax e usare i pulsanti numerici per immettere il numero di fax.



4. Per avviare la scansione del documento con l'alimentatore automatico di documenti, premere il pulsante Avvia.

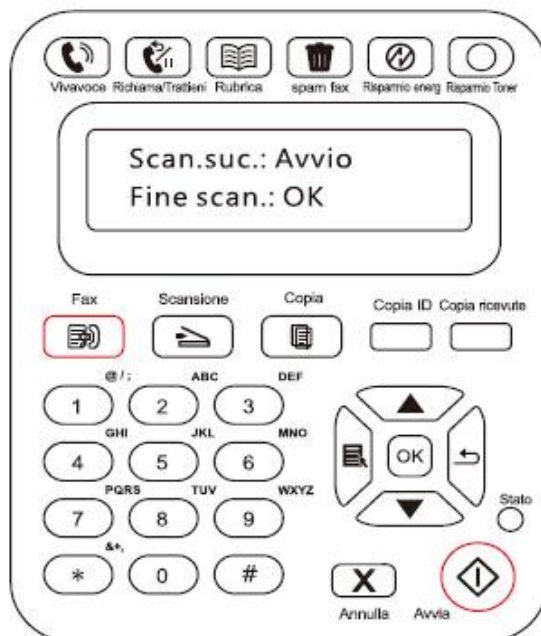

11.3.2. Ricezione fax

Esistono due modi per ricevere un fax; l'impostazione predefinita è la modalità fax.

La modalità fax, che è la modalità di ricezione automatica, invia i fax alla stampante e la stampante riceve il fax automaticamente quando viene raggiunto il numero specificato di squilli.

La modalità telefono, che è la modalità di ricezione manuale, invia i fax alla stampante e l'utente deve ricevere il fax manualmente quando avvisato dallo squillo.

11.3.2.1 Modalità fax

Passaggi operativi

1. Premere il pulsante Menu per accedere alla relativa interfaccia.
2. Premere il tasto direzionale "▲" o "▼" per selezionare l'opzione "Impostazioni fax" quindi premere il pulsante "OK".
3. Premere il tasto direzionale "▲" o "▼" per selezionare l'opzione "Impostazioni di ricezione" quindi premere il pulsante "OK".
4. Premere il tasto direzionale "▲" o "▼" per selezionare l'opzione "Modalità di risposta" quindi premere il pulsante "OK".
5. Premere il tasto direzionale "▲" o "▼" per selezionare l'opzione "Modalità fax" quindi premere il pulsante "OK".
6. Tornare al menu precedente, premere il tasto direzionale "▲" o "▼" per selezionare l'opzione "Numero di squilli" quindi premere il pulsante "OK" per impostare il numero di squilli. La stampante riceverà il fax automaticamente quando viene raggiunto il numero di squilli specificato; l'impostazione predefinita è 4 squilli.

11.3.2.2 Modalità telefono

Passaggi operativi

1. Premere il pulsante Menu per accedere alla relativa interfaccia.
2. Premere il tasto direzionale "▲" o "▼" per selezionare "Impostazioni fax" quindi premere il pulsante "OK".
3. Premere il tasto direzionale "▲" o "▼" per selezionare l'opzione "Impostazioni di ricezione", quindi premere il pulsante "OK".
4. Premere il tasto direzionale "▲" o "▼" per selezionare l'opzione "Modalità di risposta" quindi premere il pulsante "OK".
5. Premere il tasto direzionale "▲" o "▼" per selezionare l'opzione "Modalità telefono" quindi premere il pulsante "OK".

Nella modalità telefono, sono disponibili 3 modi di ricevere un fax.

1. Premere il pulsante Avvia sul pannello di controllo e la macchina inizia a ricevere fax.
2. Prendere il ricevitore telefonico o premere il pulsante Vivavoce sul pannello di controllo e premere il pulsante Avvia e la macchina inizia a ricevere fax.
3. Usare la modalità di ricezione remota (si applica solo alle operazioni telefoniche esterne) per premere "90" sul pannello di espansione quando viene sollevato il telefono e la macchina inizia a ricevere fax.

 **Nota:** • per utilizzare la modalità di ricezione remota, impostare il codice remoto su Attivato.
• Il valore predefinito per la modalità codice remoto è "*90". È possibile modificarlo mediante il percorso "Menu"——"Impostazioni fax"——"Impostazioni di ricezione"——"Codice remoto"——"Attivato"——modifica.

11.3.3. Funzioni di scansione supplementari

Invio di gruppo

Con questo prodotto, è possibile inviare un messaggio fax a più numeri di fax; il massimo per l'invio di gruppo è 10 numeri di fax. Le operazioni sono le seguenti.

1. Premere il pulsante Fax sul pannello di controllo per accedere alla modalità fax.
2. Premere il pulsante OK per accedere all'interfaccia Impostazioni fax e premere il pulsante "▲" o "▼" per selezionare Invio di gruppo.

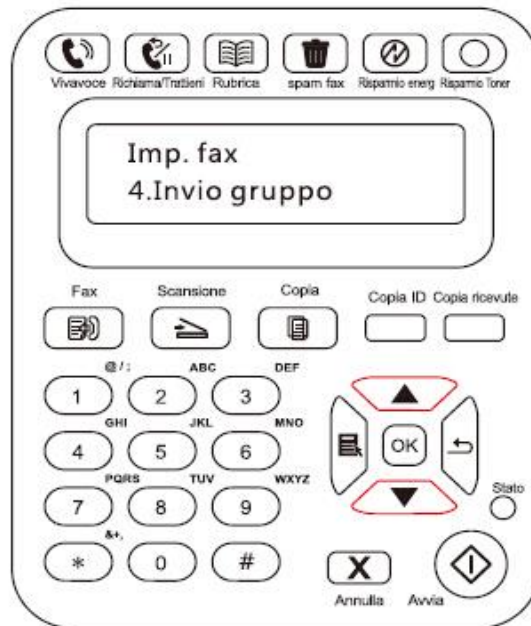

3. Premere il pulsante OK e immettere ciascun numero di fax cui si desidera inviare il fax.

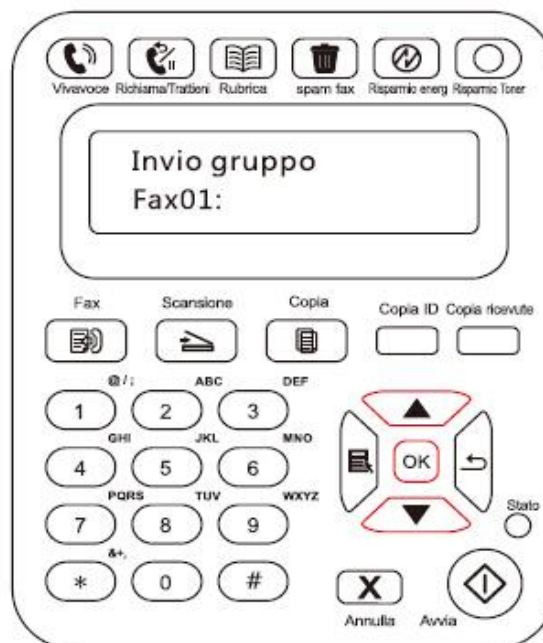

4. Al completamento dell'immissione, premere il pulsante Avvia per avviare la scansione dei documenti.

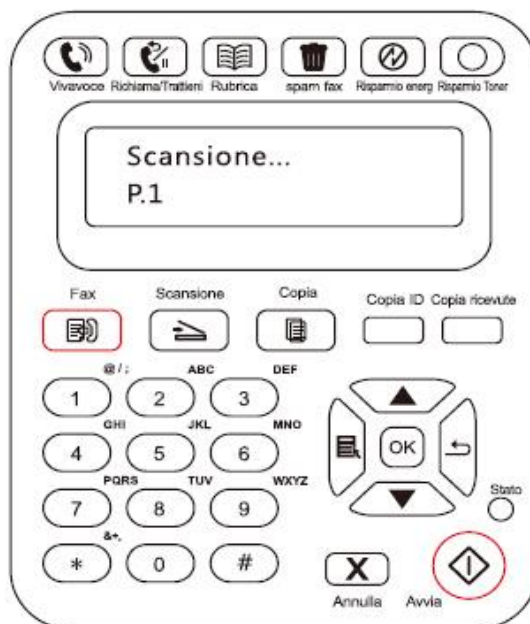

5. Al completamento della scansione, premere il pulsante OK per avviare il processo fax di invio di gruppo.



Invio differito

L'invio differito di fax può essere attivato mediante il pannello di controllo. Quando il processo è completato, la stampante scansiona il documento in memoria e ritorna allo stato di Pronta.

Le operazioni specifiche sono le seguenti.

1. Premere il pulsante Fax sul pannello di controllo per accedere alla modalità fax.

2. Premere il pulsante OK per accedere all'interfaccia Impostazioni fax e premere il pulsante su "▲" o giù "▼" per selezionare Invio differito.

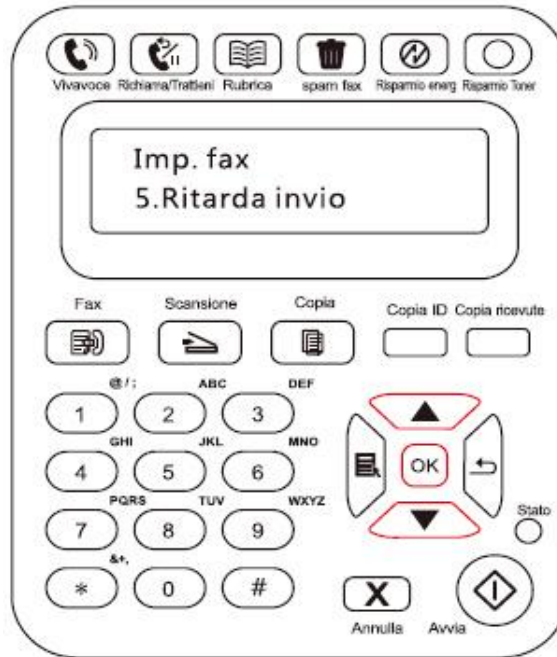

3. Impostare il numero di fax, il nome del processo e il periodo di ritardo quando richiesto.



4. Quando l'immissione è completata, premere il pulsante OK per scansionare il documento fax in memoria e ritornare allo stato di Pronta.

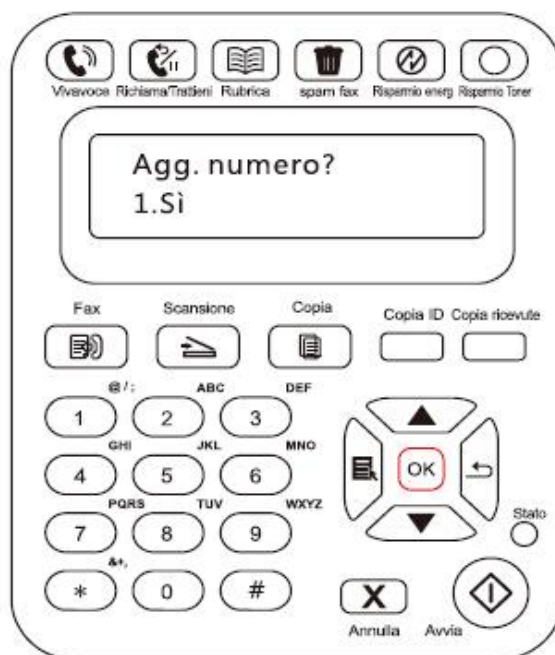

Inoltro di fax

Consente di inoltrare il fax ricevuto. Quando viene ricevuto un processo fax, viene prima archiviato in memoria. Poi la stampante compone il numero di fax specificato e invia il fax. Se la stampante non riesce a inoltrare un fax a causa di un errore (ad esempio, il numero è occupato) neppure dopo ripetuti tentativi di composizione, la stampante stampa il fax.

La funzionalità di inoltra fax di questa stampante è disponibile in due modalità.

Una modalità è Inoltra a fax: quando viene ricevuto un fax, la stampante invia il fax al numero di fax specificato anziché stamparlo.

L'altra modalità è Inoltra e stampa: con Inoltra a fax attivata, attivando Inoltra e stampa alla ricezione di un fax, la stampante stampa il fax e inoltra anche una copia del fax al numero impostato per l'inoltro.

Le operazioni specifiche sono le seguenti.

1. Premere il pulsante Fax sul pannello di controllo per accedere alla modalità fax.

2. Premere il pulsante OK per accedere all'interfaccia Impostazioni fax e premere il pulsante "▲" o "▼" per selezionare Inoltra ricevuto.

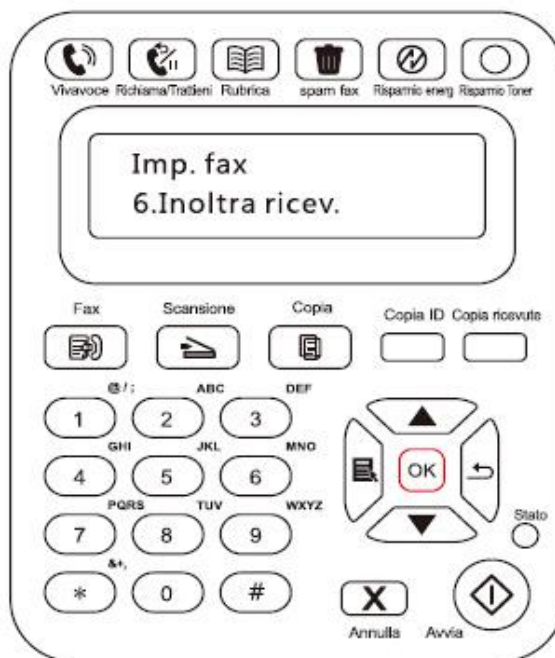

3. Impostare la modalità di inoltra e il numero quando richiesto.

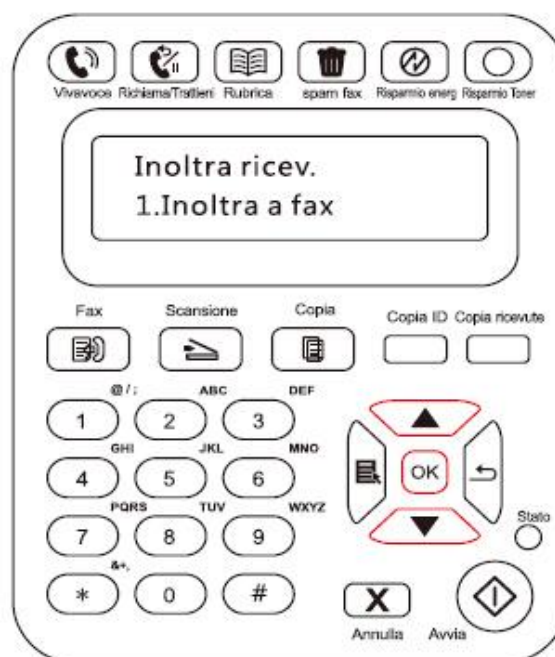

4. Quando l'immissione è completata, premere il pulsante OK e il fax ricevuto viene inoltrato automaticamente al numero di fax specificato.

Composizione automatica

Se il numero composto è occupato o non risponde durante l'invio di un fax, la macchina ripete automaticamente la composizione del numero. È possibile impostare i tentativi di composizione e l'intervallo. Le operazioni specifiche sono le seguenti.

1. Sul pannello di controllo, premere Menu > Impostazioni fax > Impostazioni di invio.
2. Impostare i tentativi di composizione e l'intervallo a piacere.

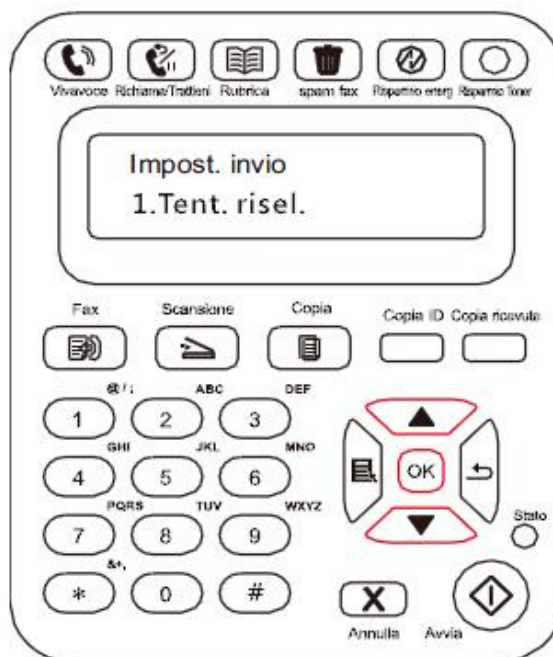

3. Al completamento della configurazione, premere il pulsante OK per salvare le impostazioni.

Riduzione automatica

Quando il formato carta del fax ricevuto non corrisponde al formato specificato sulla stampante, il fax ricevuto viene ridotto al formato carta definito dall'utente in modo da corrispondere a quello della stampante.

Disattivando l'opzione Riduzione automatica, il fax viene stampato nel formato completo su più pagine. L'impostazione predefinita è Riduzione automatica attivata.

 **Nota:** • accertarsi che l'impostazione del formato carta predefinito sia coerente con il formato del supporto caricato nel vassoio carta.

Le operazioni per la riduzione automatica sono le seguenti.

1. Sul pannello di controllo, premere Menu > Impostazioni fax > Impostazioni di ricezione > Autoriduci.

2. Impostare la funzione di riduzione automatica ad Attivata o Disattivata e impostare l'entità della riduzione.

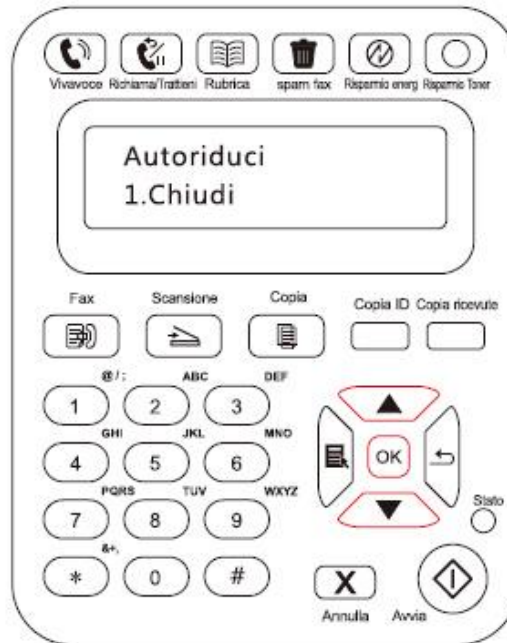

3. Al completamento della configurazione, premere il pulsante OK per salvare le impostazioni.

 **Nota:** • Ricezione in memoria. Quando la macchina è senza carta o in presenza di un inceppamento carta, memorizza automaticamente tutti i fax ricevuti in memoria. Stampa automaticamente i fax quando viene risolto l'inceppamento carta o quando la carta viene ricaricata.

11.4. Contatti

È possibile modificare Contatti per modificare il numero di composizione rapida e il numero di composizione di gruppo, in modo da utilizzare la composizione automatica quando si invia un fax.

Numero di composizione rapida

Nell'interfaccia fax, premere il pulsante Contatti per accedere all'interfaccia di composizione rapida; immettere il numero di composizione rapida e il sistema lo cerca automaticamente. Se il numero di composizione rapida esiste, vengono visualizzate le informazioni corrispondenti; premere poi il pulsante Avvia per iniziare il processo fax. Se il numero di composizione rapida non esiste, viene visualizzato un messaggio di errore. Possono essere memorizzati al massimo 200 numeri di composizione rapida.

Numero di composizione gruppo

Nell'interfaccia fax, premere il pulsante OK per accedere all'interfaccia delle impostazioni dei parametri fax; selezionare Contatti per accedere all'interfaccia Contatti, selezionare la composizione di gruppo per accedere all'interfaccia della composizione di gruppo; selezionare uno dei gruppi e premere il pulsante Avvia per iniziare il fax di gruppo. È possibile impostare un massimo di 10 gruppi per la composizione di gruppo, con un massimo di 99 numeri in ciascun gruppo.

Elimina contatti

Consente di eliminare tutti i contatti modificati nella stampante.



Nota: • una volta eliminati, i contatti non possono essere ripristinati.

11.5. Annulla fax

Si prega di eseguire la procedura seguente, con il menu del lavoro attivo per annullare il lavoro di fax:

1. Nell'interfaccia di Fax, premere il tasto "OK".
2. Usare i tasti freccia "▲" o "▼", selezionare il menu del lavoro attivo, premere il tasto "OK".
3. Usare i tasti freccia "▲" o "▼" per far scorrere e vedere il lavoro in attesa di elaborazione, premere il tasto "OK" per selezionare il lavoro che desiderare annullare.
4. Premere il tasto "OK" per confermare il lavoro che desiderare annullare.

11.6. Software Pantum PC-Fax

La funzione Pantum PC-Fax consente di inviare un documento dal computer come un fax.

11.6.1. Apri con

1. Aprire un file fax che si desidera inviare
2. Fare clic su File, poi su Stampa e viene visualizzata la finestra di dialogo Stampa.

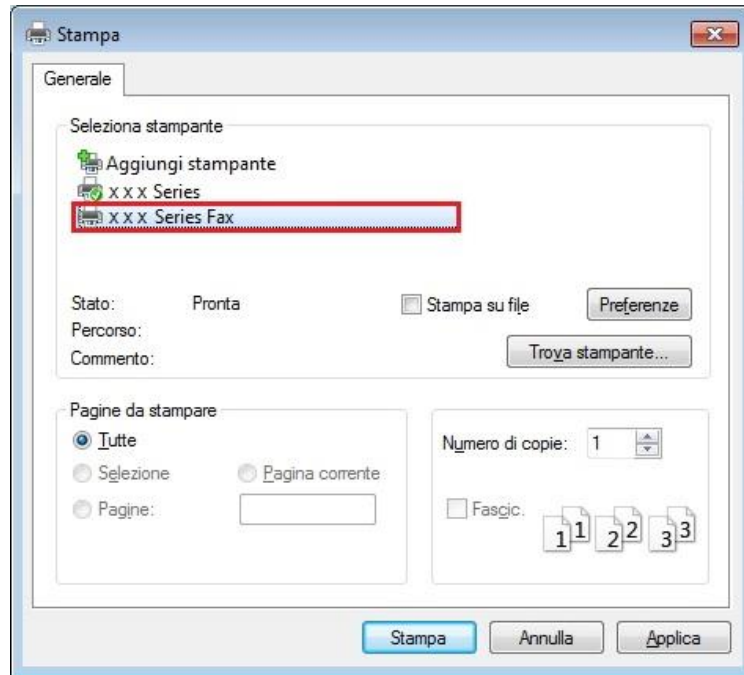

3. Selezionare come stampante Pantum M6600NW Series Fax, fare clic su Stampa e viene visualizzata l'interfaccia "Pantum invierà fax".

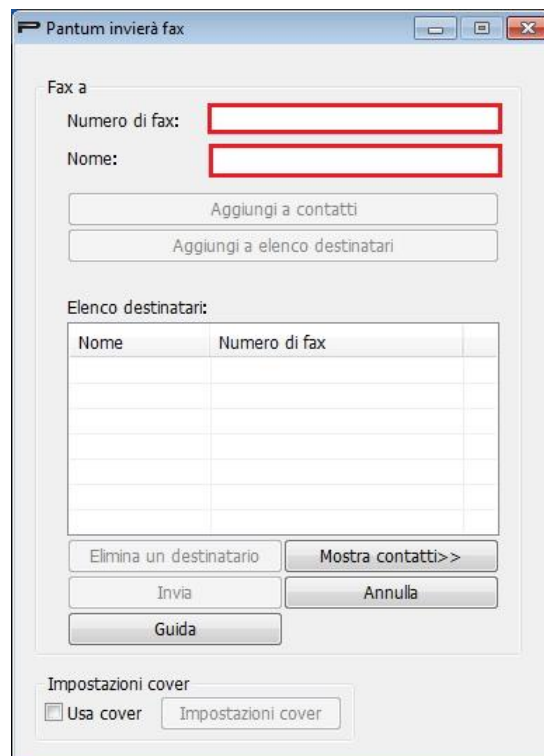

11.6.2. Invio di un fax con PC-Fax

Le operazioni per l'invio di un fax con PC-Fax sono le seguenti.

1. Aprire il software PC-Fax e viene visualizzata l'interfaccia "Pantum invia fax".
2. Immettere il nome e il numero di fax, poi fare clic su Aggiungi all'elenco destinatari; se si desidera inviare il fax a più indirizzi, continuare a immettere nomi e numeri di fax, poi fare clic su Aggiungi a elenco destinatari.

Fax a

Numero di fax: 12345678

Nome: leng

Aggiungi a contatti

Aggiungi a elenco destinatari

Elenco destinatari:

Nome	Numero di fax
leng	12345678

Elimina un destinatario

Mostra contatti >>

Invia

Annulla

Guida

Impostazioni cover

Usa cover

Impostazioni cover

3. Fare clic su Invia per iniziare a inviare il fax.

11.6.3. Impostazioni di base per PC-Fax

Impostazioni fax può essere utilizzato per impostare la carta e la qualità del fax da inviare con PC-Fax. Le operazioni specifiche sono le seguenti.

1. Aprire il software PC-Fax.
2. Selezionare come stampante Pantum M6600NW Series Fax, fare clic su Proprietà di stampa e viene visualizzata l'interfaccia Impostazioni fax.

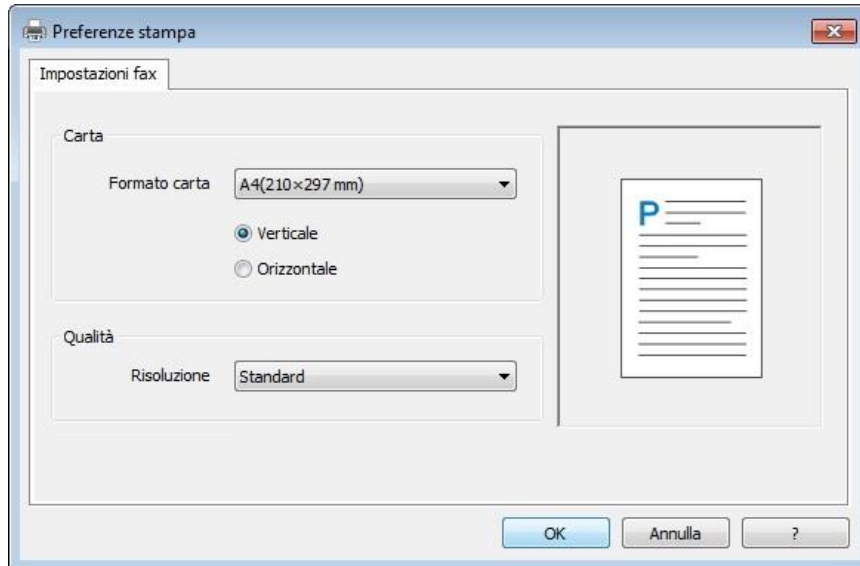

3. Selezionare la carta, l'orientamento e la risoluzione a piacere.

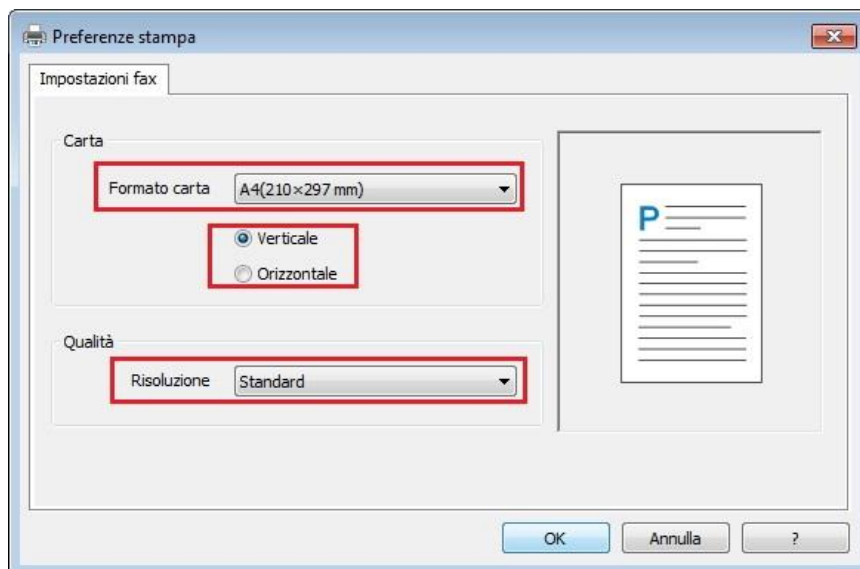

4. Al completamento della selezione, premere il pulsante OK per salvare le impostazioni.

11.6.4. Funzioni supplementari per l'invio di un fax con PC-Fax

Usare le impostazioni di invio fax per modificare i contatti locali sui modelli M6600 Series e impostare la cover del fax. Le operazioni specifiche sono le seguenti.

Modifica dei contatti in PC-Fax

1. Aprire il software PC-Fax e viene visualizzata l'interfaccia "Pantum invia fax".
2. Fare clic su Contatti, viene quindi visualizzata a destra l'interfaccia Contatti. Fare clic su Leggi l'elenco contatti locali sulla stampante.

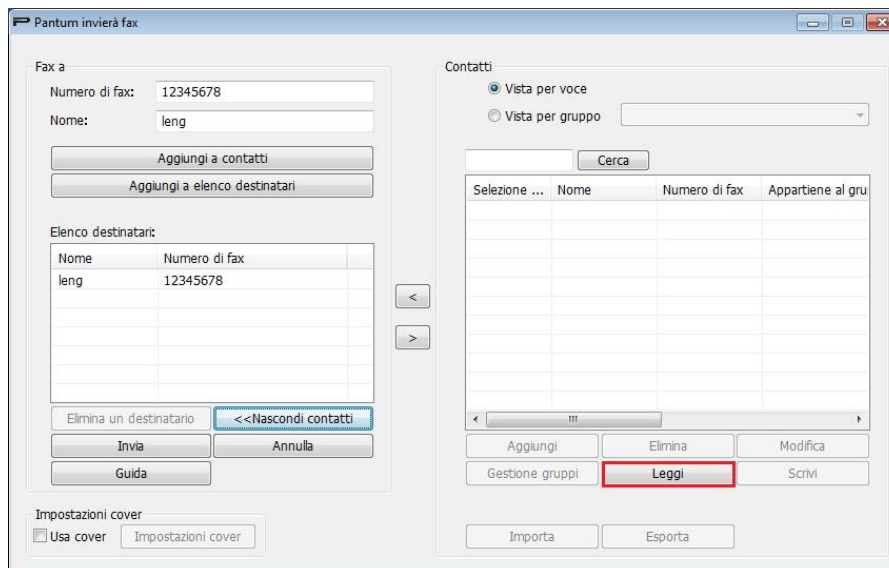

3. Possono essere effettuate operazioni sulle informazioni in Contatti, tra cui Aggiungi, Elimina, Modifica, Gestisci gruppi, Importa ed Esporta.

4. Fare clic su Scrivi per aggiornare l'elenco contatti sulla stampante.

Uso dei contatti in PC-Fax

1. Aprire il software PC-Fax e viene visualizzata l'interfaccia "Pantum invia fax".
2. Fare clic su Contatti, viene quindi visualizzata a destra l'interfaccia Contatti. Collegare la stampante al computer e fare clic su Leggi l'elenco contatti locali sulla stampante.

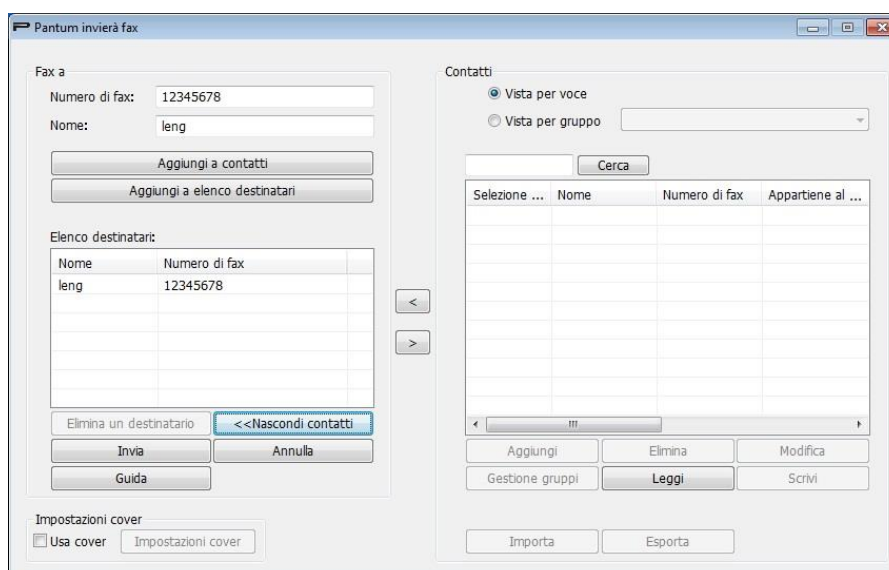

3. Usare la funzione di ricerca per selezionare i numeri di fax da utilizzare e fare clic su "<" per aggiungere i numeri di fax da Contatti a Elenco destinatari.
4. Fare clic su Invia per iniziare a inviare il fax.

Uso della cover in PC-Fax

Se si desidera utilizzare una pagina cover per il fax, procedere come segue per definire le impostazioni della cover.

1. Aprire il software PC-Fax e viene visualizzata l'interfaccia "Pantum invia fax".
2. Spuntare Usa cover nell'angolo inferiore sinistro e fare clic su Impostazioni cover per accedere all'interfaccia Impostazioni cover.

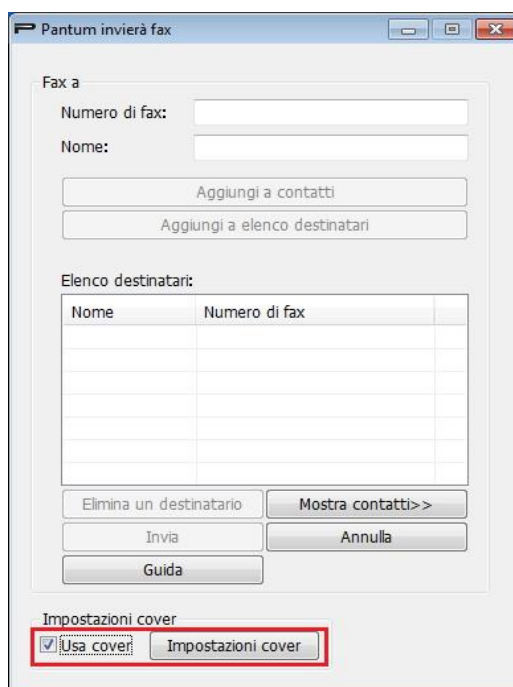

3. È possibile impostare lo stile e le informazioni di base della cover a destra dell'interfaccia Impostazioni cover, visualizzando l'anteprima della cover a sinistra.

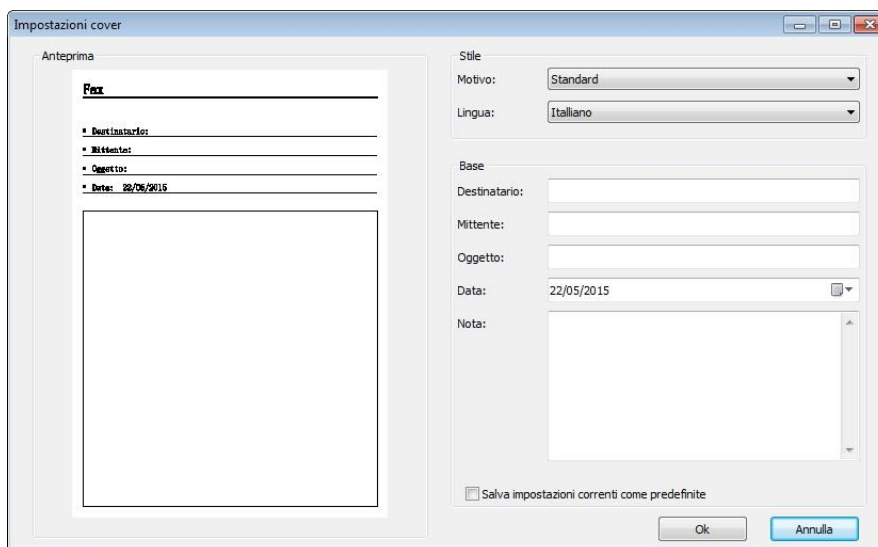

4. Al completamento della configurazione, premere il pulsante OK per salvare la cover.

12. Manutenzione ordinaria

12.1. Pulizia della stampante

 **Nota:** • Non utilizzare detergenti aggressivi.

Pulire la stampante attenendosi alla seguente procedura.

1. Spegnere l'interruttore di alimentazione principale e scollegare il cavo di alimentazione, il cavo USB, il cavo telefonico e il cavo di rete.

M6200/M6500 Series

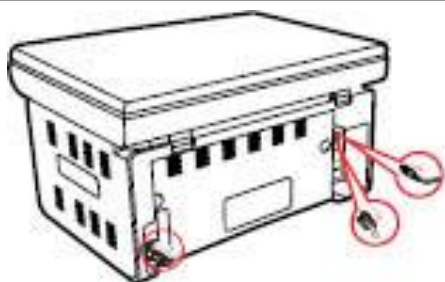

M6550/M6600 Series

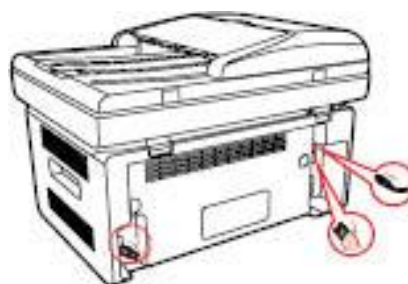

2. Utilizzare un panno morbido per pulire l'esterno della stampante e per rimuovere la polvere.

M6200/M6500 Series



M6550/M6600 Series



3. Sollevare il coperchio e pulire delicatamente il vetro dello scanner con un panno morbido.

M6200/M6500 Series

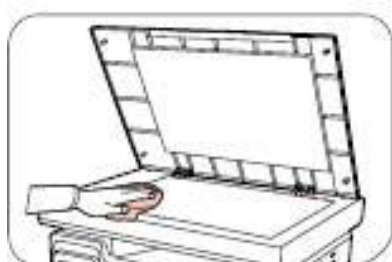

M6550/M6600 Series

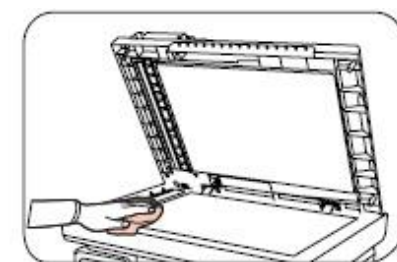

4. Sollevare la piattaforma di scansione fino al blocco.

M6200/M6500 Series



M6550/M6600 Series



5. Aprire il raccogliitore di uscita dal bordo superiore destro della parte concava.

M6200/M6500 Series



M6550/M6600 Series



6. Rimuovere la cartuccia toner laser lungo le guide.

M6200/M6500 Series

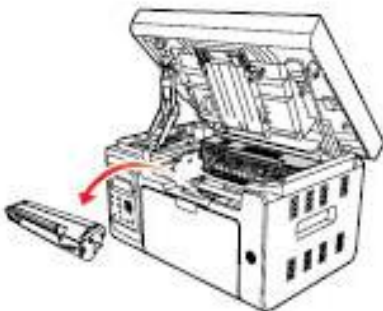

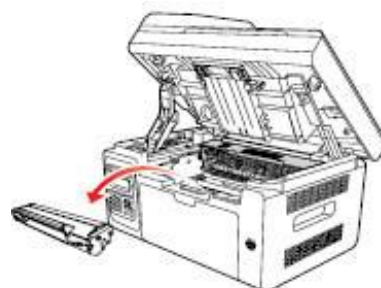

M6550/M6600 Series

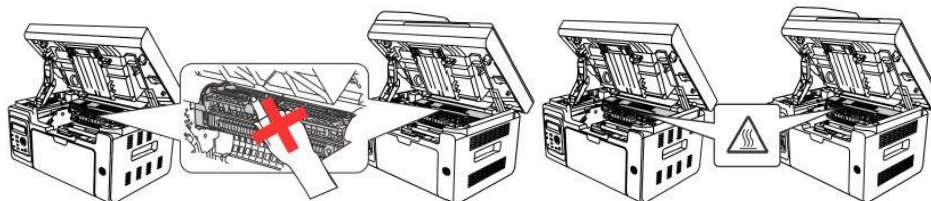

Avvertenza

Dopo l'uso, alcune parti della stampante restano calde per breve tempo. Aprendo il coperchio anteriore o posteriore per la pulizia delle parti interne della stampante, per evitare ustioni non toccare le parti che si trovano nella zona ombreggiata indicata nella seguente figura.



 **Nota:** • Alla rimozione della cartuccia del toner laser, collocarla in un sacco protettivo o avvolgerla in carta spessa per evitare che la luce diretta possa danneggiare il tamburo fotosensibile.

7. Pulire delicatamente lo specchio anti-polvere della superficie di scansione laser con un batuffolo di cotone o con un panno morbido, asciutto, privo di pelucchi e inumidito con alcool.

M6200/M6500 Series

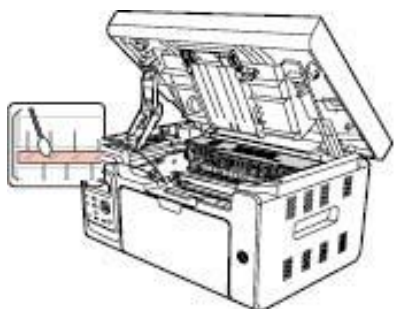

M6550/M6600 Series



8. Pulire l'interno della stampante con un panno asciutto e privo di pelucchi agendo delicatamente sulla zona ombreggiata, come indicato in figura.

M6200/M6500 Series



M6550/M6600 Series





Nota: Per i modelli dotati di ADF, occorre rimuovere regolarmente i frammenti. Usare un panno morbido per pulire il punto illustrato in figura.

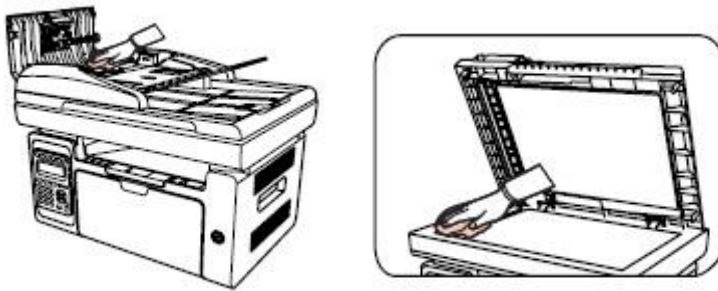

12.2. Manutenzione della cartuccia del toner laser

12.2.1. Uso e manutenzione della cartuccia del toner laser

Per una qualità di stampa ottimale, utilizzare cartucce toner laser originali Pantum.



Nota: Durante l'utilizzo della cartuccia del toner laser, prestare attenzione a quanto segue.

- Non rimuovere la cartuccia toner laser dalla confezione se non si prevede di utilizzarla immediatamente.
 - Non rigenerare la cartuccia del toner laser senza autorizzazione. In caso contrario, i danni conseguenti non saranno coperti dalla garanzia della stampante.
 - Conservare la cartuccia del toner laser in un luogo fresco e asciutto.
 - Il toner contenuto all'interno della cartuccia è infiammabile. Per prevenire incendi, non collocare la cartuccia toner laser vicino ad alcuna fonte di calore.
 - Nel rimuovere o smontare la cartuccia toner laser, prestare attenzione a eventuali perdite di toner. Qualora si verificasse una fuoriuscita di toner con conseguente contatto con la pelle, gli occhi o la bocca, sciacquare immediatamente con acqua pulita e consultare subito un medico in caso di malessere.
 - Durante l'installazione della cartuccia toner laser, tenerla lontana dalla portata dei bambini.
-

12.2.2. Durata della cartuccia toner laser

La durata della cartuccia del toner laser dipende dalla quantità di toner necessario per le stampe. Quando sullo schermo LCD viene segnalato l'esaurimento del toner, significa che la cartuccia è prossima all'esaurimento o è esaurita. Per mantenere una qualità di stampa ottimale sostituirla tempestivamente con una nuova cartuccia laser.

12.2.3. Sostituzione della cartuccia toner laser

 **Nota:** Prima di sostituire la cartuccia toner laser, prestare attenzione a quanto segue.

- La superficie della cartuccia del toner laser potrebbe contenere del toner. Rimuovere con cautela per evitare fuoriuscite.
- Collocare la cartuccia toner laser rimossa su un foglio di carta per evitare la fuoriuscita accidentale del toner contenuto.
- Dopo la rimozione del coperchio di protezione, installare subito la cartuccia toner laser nella stampante per evitare danni al tamburo fotosensibile, dovuti all'eccessiva esposizione diretta alla luce solare o artificiale.
- Durante l'installazione della cartuccia toner laser, non toccare la superficie del tamburo fotosensibile per evitare di graffiarlo.

Le operazioni per la sostituzione sono le seguenti.

1. Spegnere la stampante e sollevare la piattaforma di scansione fino al blocco.

M6200/M6500 Series



M6550/M6600 Series



2. Aprire il raccoglitore di uscita dal bordo superiore destro della parte concava.

M6200/M6500 Series



M6550/M6600 Series



3. Rimuovere la cartuccia esaurita lungo le guide.

M6200/M6500 Series



M6550/M6600 Series



4. Aprire la confezione della nuova cartuccia del toner laser tenendola per la maniglia e agitarla delicatamente per circa 5 o 6 volte, in modo da distribuire il toner all'interno della cartuccia in maniera uniforme.





5. Rimuovere la protezione della cartuccia (copertura del blister), inserire la cartuccia nella stampante lungo le guide e spingerla con decisione nella direzione indicata dalla freccia fino a quando non si avverte uno scatto che ne conferma l'inserimento completo.

M6200/M6500 Series

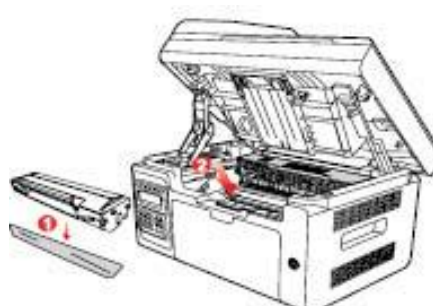

M6550/M6600 Series



 **Nota:** • Prima di installare la cartuccia del toner laser nella stampante, verificare che non vi siano sigilli da rimuovere, eventualmente toglierli, quindi procedere all'installazione.

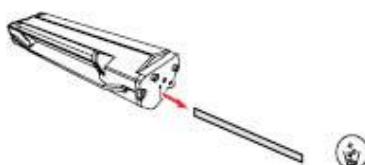

6. Coprire il raccoglitore di uscita e chiudere la piattaforma di scansione.

M6200/M6500 Series

M6550 Series

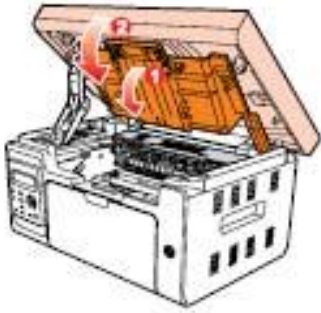

7. Riavviare la stampante e usare il pannello di controllo della stampante per stampare una pagina informativa.

13. Risoluzione dei problemi

Leggere attentamente questa sezione. Può essere utile per risolvere problemi comuni di stampa. Se non è possibile risolvere i problemi riscontrati, contattare tempestivamente il Centro di assistenza post-vendita di Pantum.

Prima di tentare la risoluzione di eventuali problemi comuni, verificare quanto segue.

- Il cavo di alimentazione è collegato correttamente e la stampante è accesa.
- Tutte le protezioni sono state rimosse.
- La cartuccia del toner laser è installata in modo corretto.
- Il raccoglitore di uscita è completamente chiuso.
- La carta è caricata nel vassoio in modo corretto.
- Il cavo di interfaccia è collegato correttamente alla stampante e al computer.
- Il corretto driver di stampa risulta selezionato e installato in modo appropriato.
- La porta del computer è configurata in modo corretto e collegata alla relativa porta stampante.

13.1. Eliminazione della carta inceppata



Nota: • Rimuovere la carta inceppata rispettando i passaggi seguenti, chiudere il coperchio superiore e sistemare ordinatamente la carta nel vassoio. La stampante riprende automaticamente la stampa. Se la stampa non viene ripresa automaticamente, premere il pulsante sul pannello di controllo.

Se la stampante continua a non riuscire a stampare, verificare che sia stata rimossa tutta la carta inceppata nella stampante.

Se non è possibile rimuovere la carta inceppata, contattare il centro di assistenza autorizzato Pantum più vicino per concordare l'invio della stampante per la riparazione.

Se lo schermo LCD visualizza un messaggio di inceppamento della carta, attenersi alla seguente procedura per la rimozione.

1. Sollevare la piattaforma di scansione fino al blocco.

M6200/M6500 Series

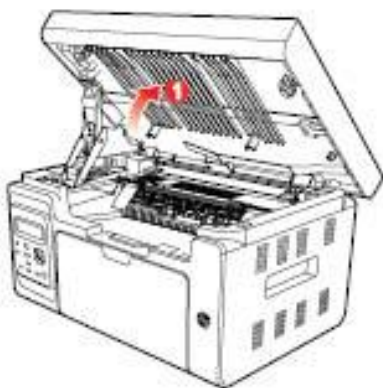

M6550/M6600 Series



2. Aprire il raccoglitore di uscita dal bordo superiore destro della parte concava.

M6200/M6500 Series

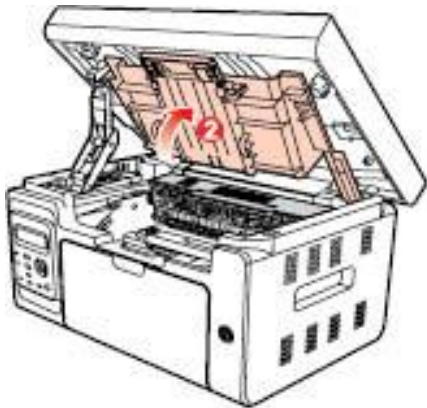

M6550/M6600 Series



3. Rimuovere la cartuccia toner laser lungo le guide.

M6200/M6500 Series

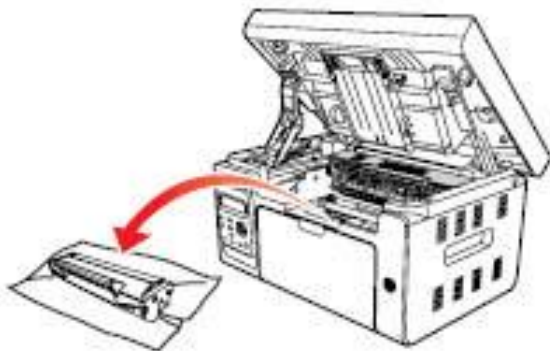

M6550/M6600 Series

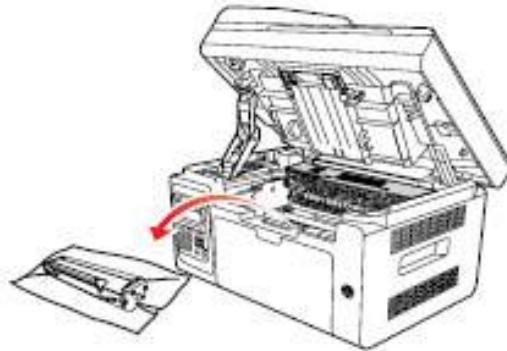

4. Estrarre con cautela la carta inceppata lungo la direzione di uscita della carta.

M6200/M6500 Series

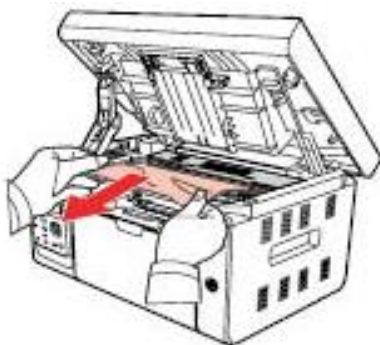

M6550/M6600 Series



5. Dopo aver rimosso la carta inceppata, inserire la cartuccia toner laser nella stampante lungo le guide fino a percepire uno scatto che ne conferma l'inserimento completo.

M6200/M6500 Series



M6550/M6600 Series



6. Inserire con cura la carta nel vassoio e non effettuare la stampa successiva fino al ripristino dell'indicatore nello stato pronto per la stampa.

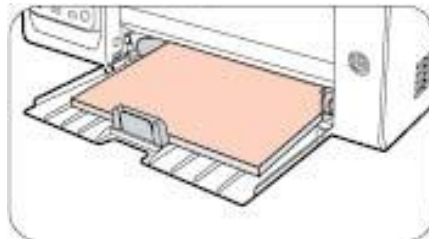

7. Se non è possibile rimuovere la carta inceppata, contattare il centro di assistenza autorizzato Pantum più vicino per concordare l'invio della stampante per la riparazione.

13.2. Messaggio di errore

Messaggio di errore	Causa	Azione correttiva
Chiudere il raccoglitore di uscita.	Il raccoglitore della carta non è completamente chiuso.	Chiudere il raccoglitore di uscita.
Non sono state rilevate cartucce toner laser.	La cartuccia toner laser non risulta installata correttamente o è danneggiata.	La cartuccia toner laser risulta installata correttamente o una nuova cartuccia laser è sostituita.
Toner in esaurimento.	Il livello di carica del toner è insufficiente.	Sostituire la cartuccia toner laser con una nuova.
La durata della cartuccia del toner è scaduta.	Il toner della cartuccia è esaurito.	Sostituire la cartuccia toner laser con una nuova.
Inceppamento alimentazione.	La carta per stampante è caricata in modo errato. La carta è fuori specifica.	Caricare correttamente la carta per stampante.
Carta per stampante inceppata.	La carta per stampante è caricata in modo errato.	Caricare correttamente la carta per stampante.
Lo scanner non risponde	perché sono in corso altre scansioni.	Annullare l'attività corrente o attendere il completamento delle altre.
Scansione non riuscita.	Errore interno dello scanner.	Rivolgersi all'assistenza clienti Pantum.
Carta assente in ADF	Se ADF è stato selezionato come origine per la scansione, viene visualizzato questo messaggio all'avvio di un processo di copia o di scansione senza caricare carta nell'ADF.	Caricare correttamente la carta per stampante.



Nota: • Se il problema persiste, contatta il centro assistenza clienti. Consulta il certificato delle Tre Garanzie per i dettagli di contatto.

13.3. Risoluzione dei problemi comuni

13.3.1. Problemi comuni

Tipologia di problema	Problema	Causa	Soluzione
Problemi nella stampa	Scarsa qualità della stampa	Consultare 13.3.2. Difetti nell'immagine.	Consultare 13.3.2. Difetti nell'immagine.
Problemi nella fase di copia.	Copia non riuscita.	Lo scanner è danneggiato.	Rivolgersi all'assistenza clienti Pantum.
	L'immagine della copia risulta anomala.	<ul style="list-style-type: none">• Lo scanner è sporco o difettoso.• La cartuccia toner laser è sporca o danneggiata.	<ul style="list-style-type: none">• Pulire lo scanner.• Pulire la cartuccia del toner laser o sostituirla con una nuova.
Problemi della stampante	La stampante non funziona	<ul style="list-style-type: none">• Il cavo di alimentazione non è collegato correttamente.• Il cavo dati non è collegato correttamente.• Il driver della stampante non è installato correttamente.• La stampante selezionata non è adatta per la stampa.• Lo schermo LCD contiene messaggi di errore.	<ul style="list-style-type: none">• Verificare il corretto collegamento del cavo di alimentazione.• Verificare il corretto collegamento del cavo dati.• Installare il driver della stampante in maniera corretta.• Selezionare la stampante corretta.
	La stampa online non funziona	<ul style="list-style-type: none">• Il cavo dati non è collegato correttamente.• Il driver della stampante non è installato correttamente.• Errore interno della stampante.	<ul style="list-style-type: none">• Verificare il corretto collegamento del cavo dati. Reinstallare il driver della stampante.
Problemi di scansione	Errore di scansione	<ul style="list-style-type: none">• Il cavo dati non è collegato correttamente.• Il driver di scansione non è installato correttamente.• Lo schermo LCD contiene messaggi di errore.	<ul style="list-style-type: none">• Verificare il corretto collegamento del cavo dati.• Reinstallare il driver di scansione.

	Errore nell'alimentazione della carta	<ul style="list-style-type: none"> • Il supporto di stampa non è caricato correttamente. • Il supporto di stampa è fuori dall'intervallo delle specifiche d'uso. • Il rullo di alimentazione è sporco. 	<ul style="list-style-type: none"> • Caricare il supporto di stampa in maniera corretta. Per utilizzare un supporto di stampa speciale, adoperare il vassoio di alimentazione manuale. • Utilizzare un supporto di stampa che rispetti l'intervallo delle specifiche. • Pulire il rullo di alimentazione.
Problemi con la gestione della carta	Carta inceppata	<ul style="list-style-type: none"> • Troppa carta nel vassoio. • Il supporto di stampa è fuori dall'intervallo delle specifiche d'uso. • Nel canale di alimentazione sono presenti sostanze estranee. • Il rullo di alimentazione è sporco. • Guasto delle parti interne. 	<ul style="list-style-type: none"> • Rimuovere la carta in eccesso dal vassoio. Per la stampa su un supporto speciale di stampa, utilizzare il vassoio di alimentazione manuale. • Utilizzare carta che rientri nelle specifiche. • Per la stampa su un supporto speciale di stampa, utilizzare il vassoio di alimentazione manuale. • Pulire il canale di alimentazione. • Pulire il rullo di alimentazione.
	Alimentazione di più pagine di stampa	<ul style="list-style-type: none"> • Eccessiva elettricità statica sul supporto di stampa. • Il supporto di stampa è umido o i fogli aderiscono l'uno all'altro. • Guasto delle parti interne. 	<ul style="list-style-type: none"> • Separare i supporti di stampa per eliminare parte dell'elettricità statica. Utilizzare un supporto di stampa consigliato. • Separare i supporti di stampa o utilizzarne di nuovi.



Nota: • Se il problema persiste, contatta il centro assistenza clienti. Consulta il certificato delle Tre Garanzie per i dettagli di contatto.

13.3.2. Difetti nell'immagine

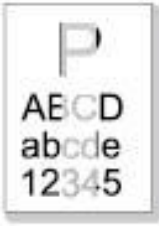
Problema	Causa	Soluzione
 <p>La stampa è slavata o chiara</p>	<ul style="list-style-type: none"> • Toner in esaurimento. • Il supporto di stampa non è conforme con le specifiche d'utilizzo, ad esempio è umido o troppo ruvido. • La risoluzione del programma di stampa o la densità sono troppo basse o è stata selezionata la modalità Risparmio toner. • La cartuccia del toner laser è danneggiata. 	<ul style="list-style-type: none"> • Utilizzare correttamente un supporto di stampa conforme alle specifiche. • Configurare la risoluzione di stampa, la concentrazione oppure rimuovere la spunta dalla modalità di risparmio toner nel programma.
 <p>Macchie di toner</p>	<ul style="list-style-type: none"> • La cartuccia del toner laser è sporca o perde toner. • La cartuccia del toner laser è danneggiata. • Il supporto di stampa non è conforme con le specifiche di utilizzo. Ad esempio, il supporto di stampa è umido o troppo ruvido. • Il canale di alimentazione è sporco. • In caso di presenza di macchie di toner durante la stampa o la scansione, il vetro del piano di lettura potrebbe essere sporco. • Lo scanner è sporco o danneggiato. 	<ul style="list-style-type: none"> • Utilizzare un supporto di stampa che rispetti l'intervallo delle specifiche. • Pulire il canale di alimentazione. • Pulire il vetro del piano di lettura.
 <p>Macchie bianche</p>	<ul style="list-style-type: none"> • Il supporto di stampa non è conforme con le specifiche di utilizzo. Ad esempio, il supporto di stampa è umido o troppo ruvido. • Il canale di alimentazione è sporco. • La parte interna della cartuccia del toner laser è danneggiata. • Il vetro riflettente del laser all'interno della stampante è sporco. • Lo scanner è danneggiato. 	<ul style="list-style-type: none"> • Utilizzare un supporto di stampa che rispetti l'intervallo delle specifiche. • Pulire il canale di alimentazione. • Pulire il vetro riflettente del laser.
 <p>Il toner si stacca</p>	<ul style="list-style-type: none"> • Il supporto di stampa non è conforme con le specifiche di utilizzo. Ad esempio, il supporto di stampa è umido o troppo ruvido. • L'interno della stampante è sporco. • La cartuccia del toner laser è danneggiata. • La parte interna della stampante è danneggiata. 	<ul style="list-style-type: none"> • Utilizzare un supporto di stampa che rispetti l'intervallo delle specifiche. • Pulire l'interno della stampante.

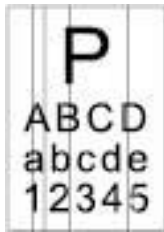

Strisce verticali nere

- La cartuccia del toner laser è sporca.
- La parte interna della cartuccia del toner laser è danneggiata.
- Il vetro riflettente del laser all'interno della stampante è sporco.
- Il canale di alimentazione è sporco.
- Se durante la copia o la scansione compaiono strisce verticali nere, lo scanner o il vetro del piano di lettura potrebbero essere sporchi.
- La lampadina dello scanner presenta macchie.
- Lo scanner è danneggiato.
- Pulire il vetro riflettente del laser che si trova sul retro della stampante.
- Pulire il canale di alimentazione che si trova sul retro della stampante.
- Pulire lo scanner o il vetro del piano di lettura.



Sfondo nero (sfondo grigio)

- Il supporto di stampa non è conforme con le specifiche di utilizzo. Ad esempio, il supporto di stampa è umido o troppo ruvido.
- La cartuccia del toner laser è sporca.
- La parte interna della cartuccia del toner laser è danneggiata.
- Il canale di alimentazione è sporco.
- La tensione di trasferimento nella stampante non è nella norma.
- Esposizione della scansione.
- Se sulle pagine copiate o acquisite è presente uno sfondo nero o grigio, il vetro del piano di lettura potrebbe essere sporco.
- Utilizzare un supporto di stampa che rispetti l'intervallo delle specifiche.
- Pulire il canale di alimentazione interno della stampante.
- Chiudere il coperchio sul manoscritto ed effettuare la copia e la scansione.
- Pulire il vetro del piano di lettura.

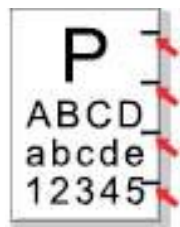

Compaiono tracce cicliche

- La cartuccia del toner laser è sporca.
- La parte interna della cartuccia del toner laser è danneggiata.
- Il componente fusore è danneggiato.
- Pulire la cartuccia del toner laser o sostituirla con una nuova.
- Contattare l'assistenza clienti Pantum per la riparazione e la sostituzione del componente fusore.



Pagine distorte

- Il supporto di stampa non è caricato correttamente.
- Il canale di alimentazione della stampante è sporco.
- Verificare il corretto caricamento del supporto di stampa.
- Pulire il canale di alimentazione interno della stampante.



Carta spiegazzata

- Il supporto di stampa non è caricato correttamente.
- I supporti di stampa non sono conformi alle specifiche di utilizzo.
- Il canale di alimentazione nella stampante è sporco.
- Il componente fusore della stampante è danneggiato.
- Verificare il corretto caricamento del supporto di stampa.
- Utilizzare un supporto di stampa che rispetti l'intervallo delle specifiche.
- Pulire il canale di alimentazione interno della stampante.



Il retro della stampa è sporco

- La cartuccia del toner laser è sporca.
- Il rullo di trasferimento nella stampante è sporco.
- La tensione di trasferimento nella stampante non è nella norma.
- Pulire la cartuccia del toner laser o sostituirla con una nuova.
- Pulire le componenti di trasferimento interne della stampante.



Pagina completamente scura

- La cartuccia del toner laser è installata in modo errato.
- La parte interna della cartuccia del toner laser è danneggiata.
- Carica anomala all'interno della stampante. La cartuccia del toner laser non è carica.
- Se durante la copia e la scansione appare un'immagine completamente nera, ciò potrebbe dipendere dall'esposizione della scansione e dalla chiusura errata del coperchio sul manoscritto.
- Lo scanner è danneggiato.
- Verificare la corretta installazione della cartuccia.
- Chiudere il coperchio sul manoscritto ed effettuare la copia e la scansione.



Il toner non aderisce alla carta

- Il supporto di stampa non è conforme con le specifiche d'utilizzo, ad esempio è umido o troppo ruvido.
- L'interno della stampante è sporco.
- La cartuccia del toner laser è danneggiata.
- La parte interna della stampante è danneggiata.
- Utilizzare un supporto di stampa che rispetti l'intervallo delle specifiche.
- Pulire l'interno della stampante.

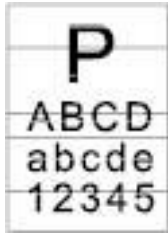

Strisce orizzontali

- La cartuccia del toner laser è installata in modo errato.
- La cartuccia del toner laser potrebbe essere danneggiata.
- La parte interna della stampante è danneggiata.
- Verificare la corretta installazione della cartuccia.



Nota: • I difetti di cui sopra possono essere risolti pulendo o sostituendo la cartuccia. Se il problema persiste, contatta il centro assistenza clienti. Consulta il certificato delle Tre Garanzie per i dettagli di contatto.

14. Struttura del menu

È possibile stampare il menu struttura della stampante attraverso menu sul pannello per aiutarvi a capire le varie funzioni e impostazioni,le seguenti operazioni:

1. Premere il tasto "Menu" per accedere all'interfaccia di impostazione del menu.
2. Premere i tasti freccia "▲" o "▼" per selezionare l'opzione "Report info".
3. Premere il tasto "OK" e poi i tasti freccia "▲" "▼" l'opzione o selezionare "Stmp.frm.menu".
4. Premere il tasto "OK" per stampare.

15. Specifiche del prodotto

-  **Nota:** • I valori delle specifiche possono differire lievemente tra stampanti di diverso modello e con diverse funzioni e le specifiche di prodotto cambiano a seconda di Paesi e aree geografiche.
- Tali valori sono basati sui dati iniziali. Per ulteriori informazioni in merito alle specifiche più recenti, consultare il sito web: www.pantum.com.

15.1. Panoramica delle specifiche

Dimensioni prodotto (LxPxA)	M6200/M6500 Series: 417 mm*305 mm*244 mm
	M6550/M6600 Series: 417 mm*305 mm*301 mm
Peso del prodotto	M6200/M6500 Series: circa 7,5 kg (senza imballaggio, ma con cartucce casuali)
	M6550/M6600 Series: 8,5 kg (senza imballaggio, ma con cartucce casuali)
Ambiente di stampa	Intervallo di temperatura ottimale per la stampa: 10-32 °C (50 °F-90 °F)
	Intervallo di umidità ottimale per la stampa: 20%-80%
Tensione di alimentazione	Modello 110 V:
	CA 100~127 V (±10%); 50 Hz/60 Hz; 6 A
	Modello 220 V:
	CA 220-240 V (-15%, +10%), 50 Hz/60 Hz; 3 A
Rumore	Stampa ≤54 dB
	Standby ≤30 dB
Consumo energetico	Stampa: medio 370 W, massimo 750 W
	Standby: ≤45 W
	Inattività: ≤3,5 W
Sistema operativo:	Microsoft Windows Server2008/Server2012/XP/Vista/Windows7/Windows8/Windows8.1/ Windows10/ Windows11 (32 bit e 64 bit)
	macOS 10.9/10.10/10.11/10.12/10.13/10.14/10.15/11.6/12.1
	Linux (con limite di versione)
	iOS/Android (con limite di versione)
	NeoKylin (Loongson) (con limite di versione)

Interfaccia di comunicazione	Hi-Speed USB 2.0;
	100Base-Tx Ethernet (valido per il modello in rete)
	Wi-Fi 802.11b/g/n (valido esclusivamente per il modello Wi-Fi)
Processore	600 MHz
Memoria	128 MB/256 MB

15.2. Specifiche di stampa

Velocità di stampa	M6200/M6500 Series: (A4 20/22 ppm)/(Lettera 21/23 ppm)
	M6550/M6600 Series: (A4 22 ppm)/(Lettera 23 ppm)
Tempo di stampa della prima pagina	<7,8 secondi
Linguaggio di stampa	GDI

15.3. Specifiche della copia

Velocità di copia	22 cpm (A4)/23 cpm (Lettera)
FCOT	Piano di lettura < 10 secondi
	ADF < 12 secondi
Numero massimo di pagine per la stampa successiva	99 pagine
Rapporto zoom	25 %~400 %
Funzioni di copia supplementari	copia documenti d'identità, ricevute, copie di riserva, copia clone

15.4. Specifiche di scansione

Tipologia di scansione	Piano di lettura+ADF (M6550 Series)
Dimensione massima di scansione	Piano di lettura: 216 x 297 mm
	ADF: 216 x 356 mm
Chromoscan	Sì
Funzione di uscita scansione	Invia scansione a e-mail, PC, FTP

15.5. Specifiche fax (solo per modelli M6600 Series)

Tipo fax	Bianco e nero
Velocità modem	33,6 Kbps
Memoria fax	650 pagine
Codifica	MH/MR/MMR
Compatibilità	ITU-T SG3/ECM
Altre funzioni fax	PC-FAX (invio), filtro fax, invio di gruppo, inoltro fax, composizione rapida, composizione di gruppo, invio differito, composizione automatica, ricezione automatica, riduzione automatica, fax mobile
Ambiente	Non supportato nei seguenti ambienti: VOIP, ADSL, ISDN

 **Nota:** • Quando utilizzare la linea VOIP, i punti da notare sono come segue:

Se le interferenze sulla linea telefonica causano problemi di inviare o ricevere Fax, è possibile provare i seguenti modi per migliorare il tasso di successo di trasmissione e ricezione di Fax.

1. Con le impostazioni del pannello, puoi passare alla modalità di compatibilità VOIP.

Si prega di impostare secondo le operazioni seguenti:

1) Premere il tasto "menu"

2) Premere "▲" o "▼" per accedere all'opzione di " Impostazione di Fax", quindi premere "OK".

3) Premere "▲" o "▼" per entrare nel "Compatibilità", quindi premere "OK".

4) Premere "▲" o "▼" per selezionare "VOIP", e passare alla modalità di compatibilità di VOIP.

2. Puoi provare inviare nuovamente il fax a ore non occupate.

3. Si prega di contattare i fornitori di VOIP e consultare loro se è possibile ottimizzare le impostazioni di rete della trasmissione via fax.

PANTUM